

INHOUD

AARDSE COÖRDINATEN	3
HEMELCOÖRDINATEN	3
ZONNESTELSEL	4
ZON	6
FASEN VAN DE MAAN	6
MAAN	7
SEIZOENEN	8
ZONSVERDUISTERING	8
MAANSVERDUISTERING	8
GALAXIE	9
KOMEET	9
NOORDELIJKE STERRENBEELDEN	10
ZUIDELIJKE STERRENBEELDEN	12
ASTRONOMISCH OBSERVATORIUM	14
RADIOTELESCOOP	15
PLANETARIUM	16
HUBBLE RUIMTETELESKOOP	16

HEMELCOÖRDINATEN^M
CELESTIAL COORDINATE SYSTEM
COORDONNÉES^F CÉLESTES
KOORDINATENSYSYEM^M DER HIMMELSKUGEL^F

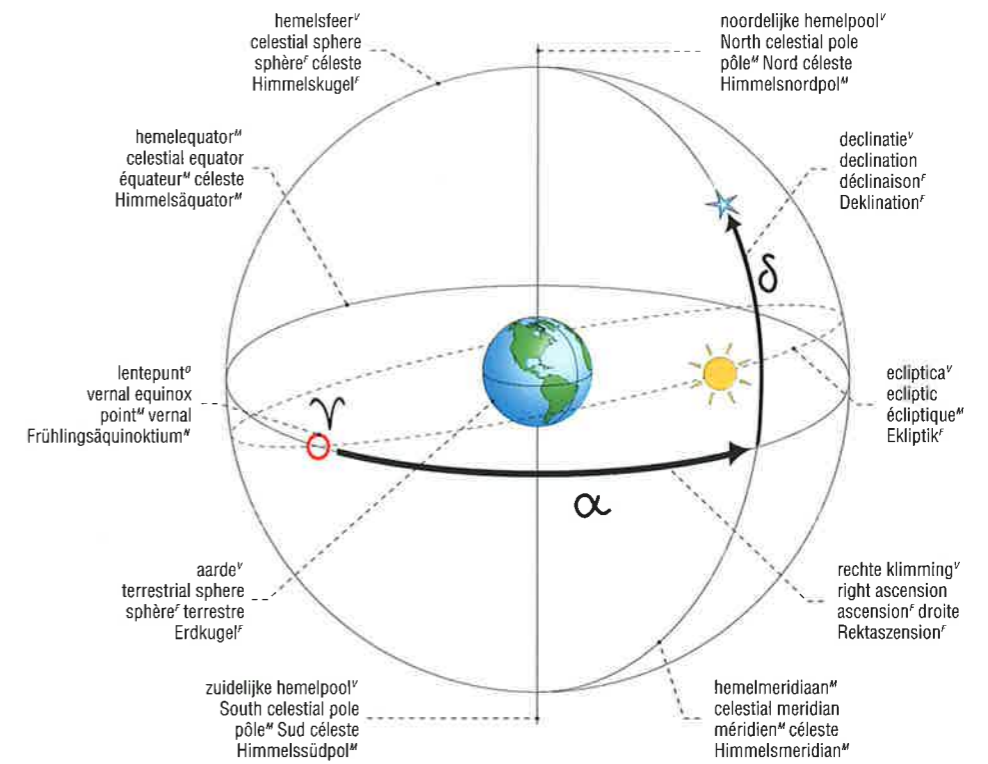

AARDSE COÖRDINATEN^M
EARTH COORDINATE SYSTEM
COORDONNÉES^F TERRESTRES
KOORDINATENSYSYEM^M DER ERDKUGEL^F

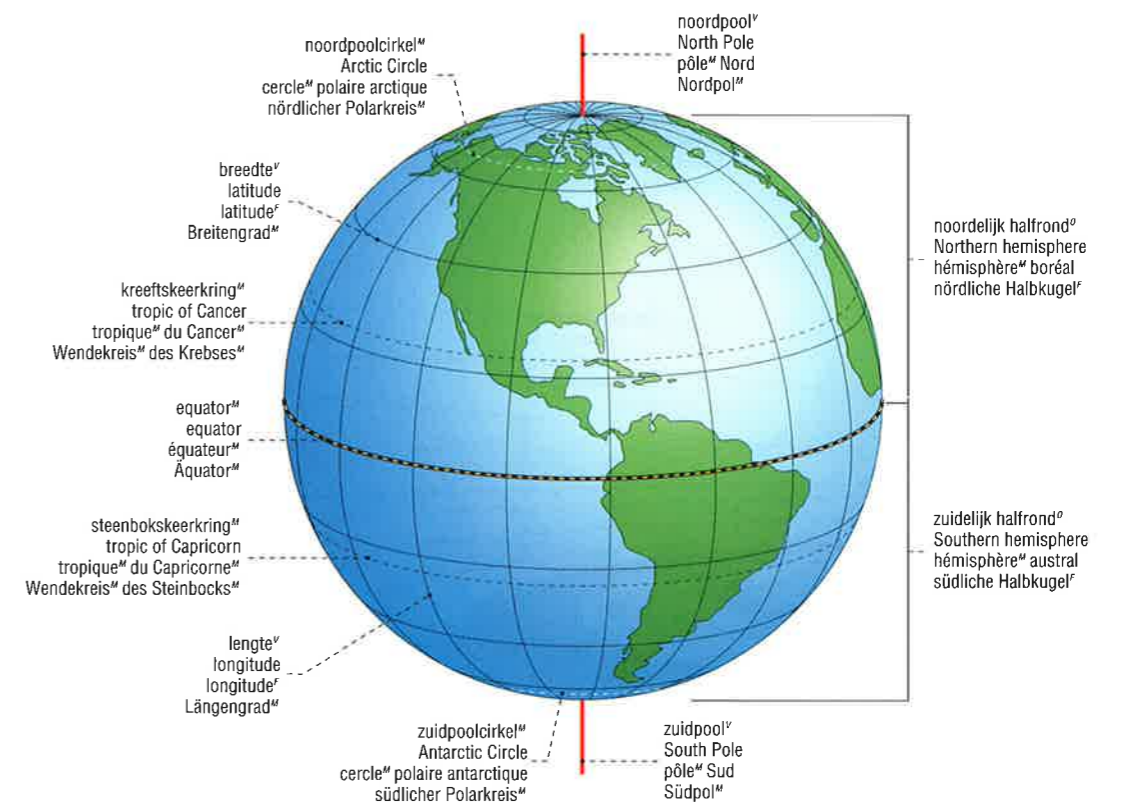

ZONNESTELSEL
SOLAR SYSTEM
SYSTÈME SOLAIRE
SONNENSYSTEM

PLANETEN EN MANEN
PLANETS AND MOONS
PLANÈTES ET SATELLITES
PLANETEN UND MONDE

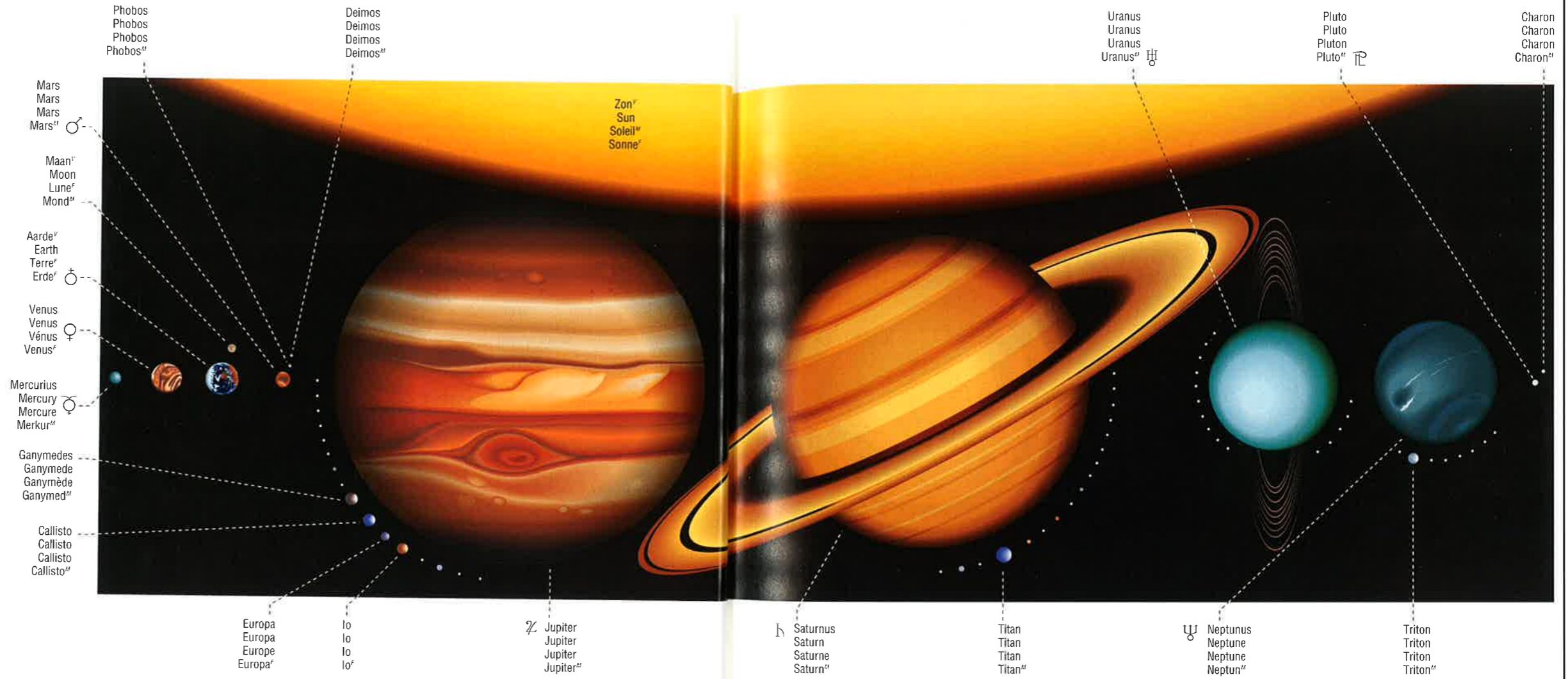

BANEN VAN PLANETEN
ORBITS OF THE PLANETS
ORBITES DES PLANÈTES
UMLAUFBAHNEN DER PLANETEN

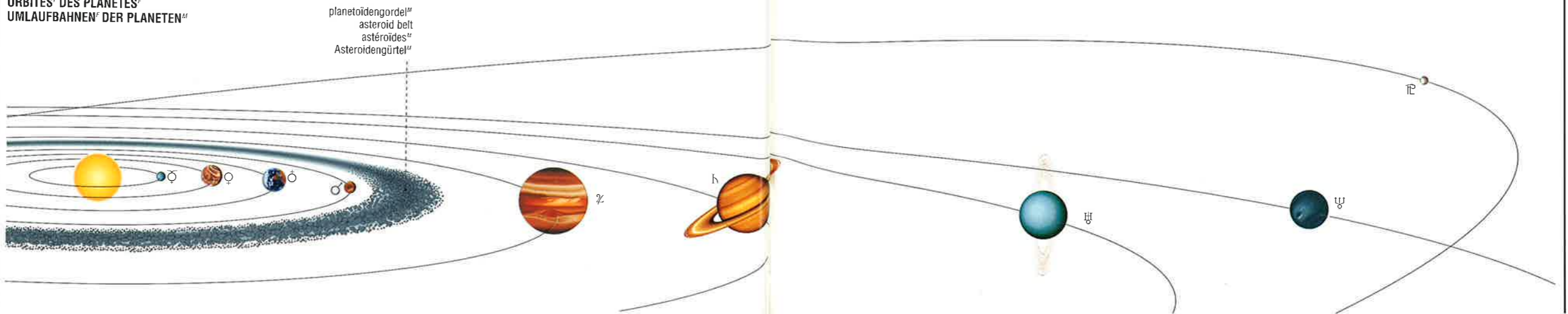

ZON
SUN
SOLEIL
SONNE

STRUCTUUR VAN DE ZON
STRUCTURE OF THE SUN
STRUCTURE DU SOLEIL
STRUKTUR DER SONNE

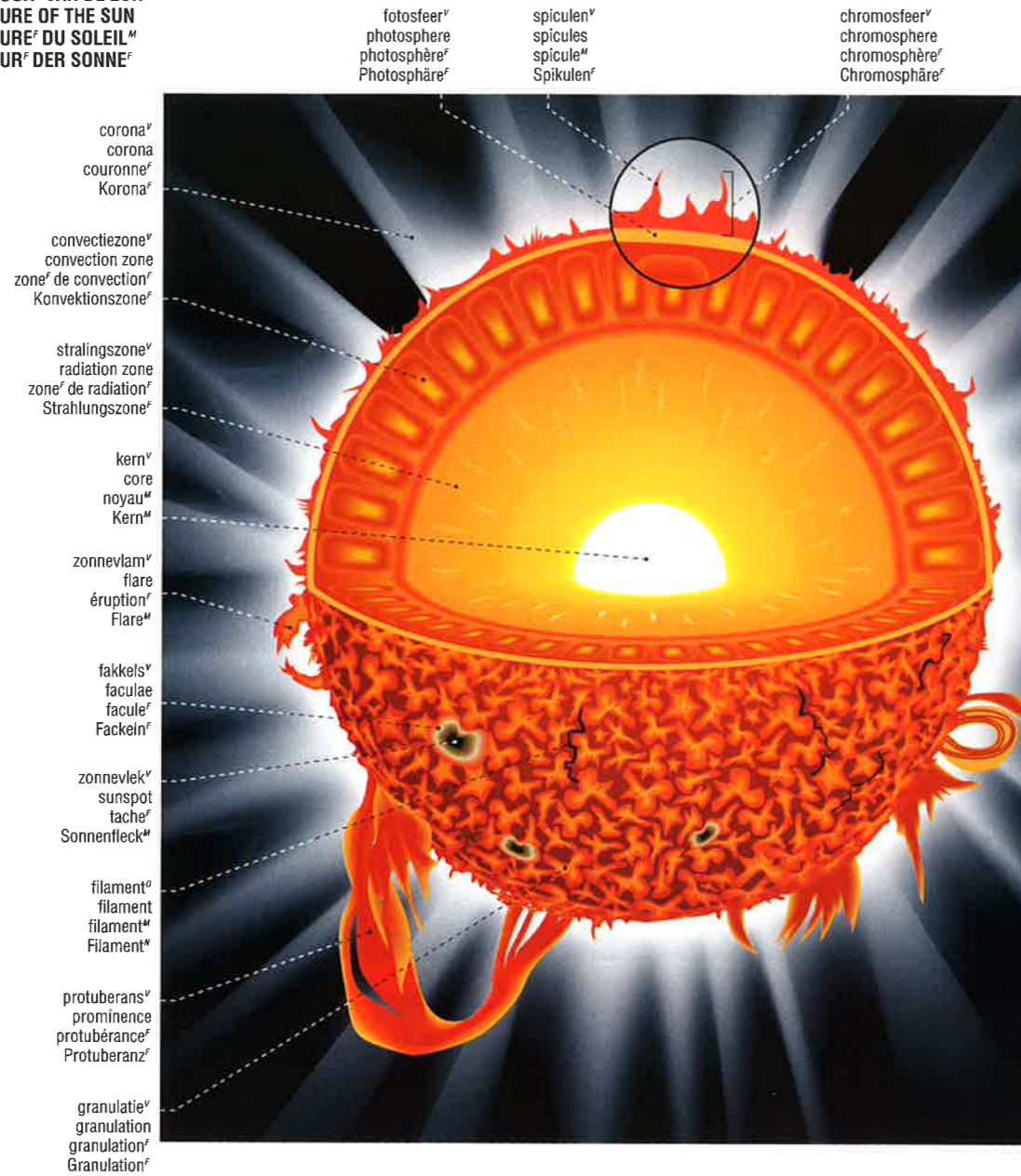

FASEN VAN DE MAAN
PHASES OF THE MOON
PHASES DE LA LUNE
MONDPHASEN

nieuwe maan^v
new moon
nouvelle lune^f
Neumond^m



(nieuwe) maansikkel^v
new crescent
premier croissant^m
Mondsichel^f (zunehmender Mond^m)



eerste kwartier^o
first quarter
premier quartier^m
Halbmond^m (erstes Viertel^m)



wassende maan^v
waxing gibbous
gibbeuse^f croissante
zunehmender Mond^m



volle maan^v
full moon
pleine lune^f
Vollmond^m



afnemende maan^v
waning gibbous
gibbeuse^f décroissante
abnehmender Mond^m



laatste kwartier^o
last quarter
dernier quartier^m
Halbmond^m (letztes Viertel^m)



(oude) maansikkel^v
old crescent
dernier croissant^m
Mondsichel^f (abnehmender Mond^m)



MAAN
MOON
LUNE
MOND

MAANDETAILS
LUNAR FEATURES
RELIEF LUNAIRE
OBERFLÄCHENFORMATIONEN DES MONDES

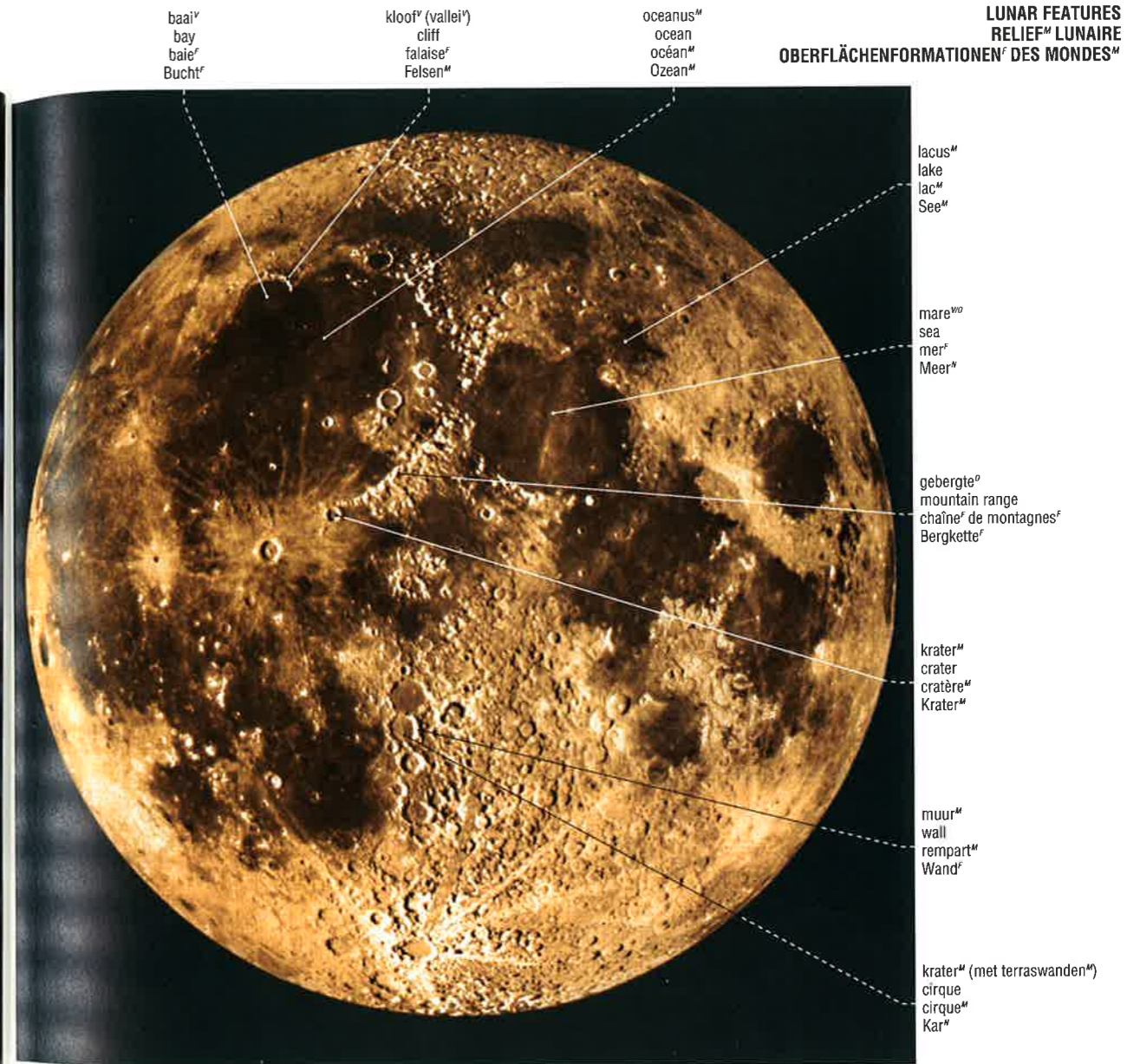

ZONSVERDUISTERING
SOLAR ECLIPSE
ÉCLIPSE DE SOLEIL
SONNENFINSTERNIS

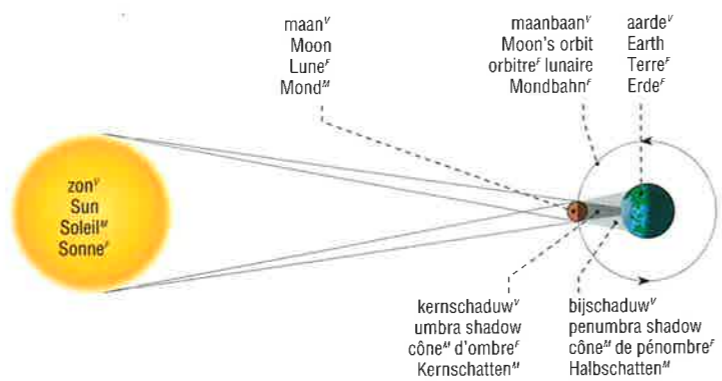

SOORTEN ECLIPSEN
TYPES OF ECLIPSES
TYPES D'ÉCLIPSES
FINSTERNISARTEN



MAANSVERDUISTERING
LUNAR ECLIPSE
ÉCLIPSE DE LUNE
MONDFINSTERNIS

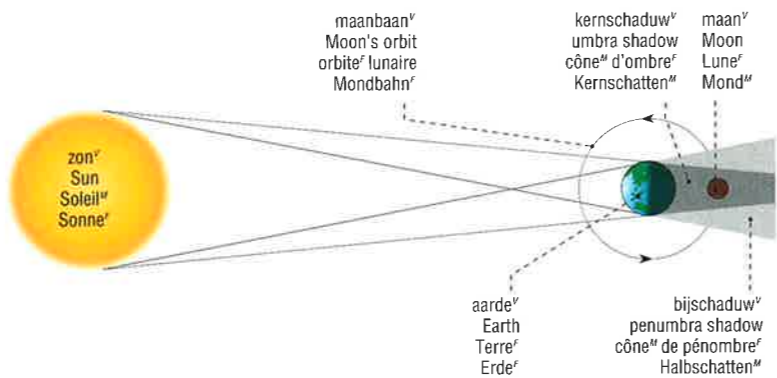

SOORTEN ECLIPSEN
TYPES OF ECLIPSES
TYPES D'ÉCLIPSES
FINSTERNISARTEN



SEIZOENEN
SEASONS OF THE YEAR
CYCLE DES SAISONS
JAHRESZEITEN

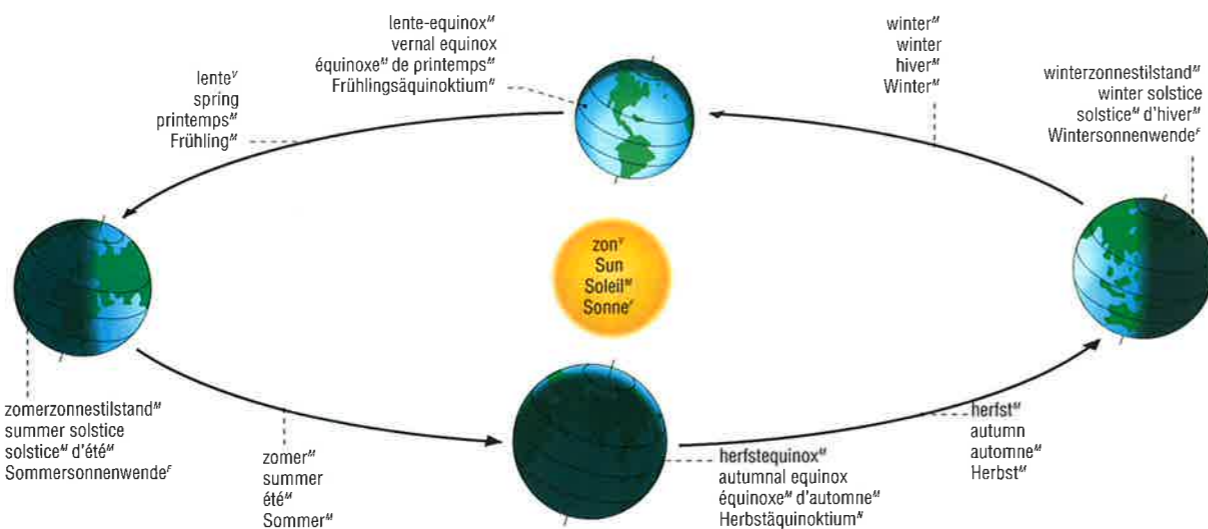

KOMEET
COMET
COMÈTE
KOMET

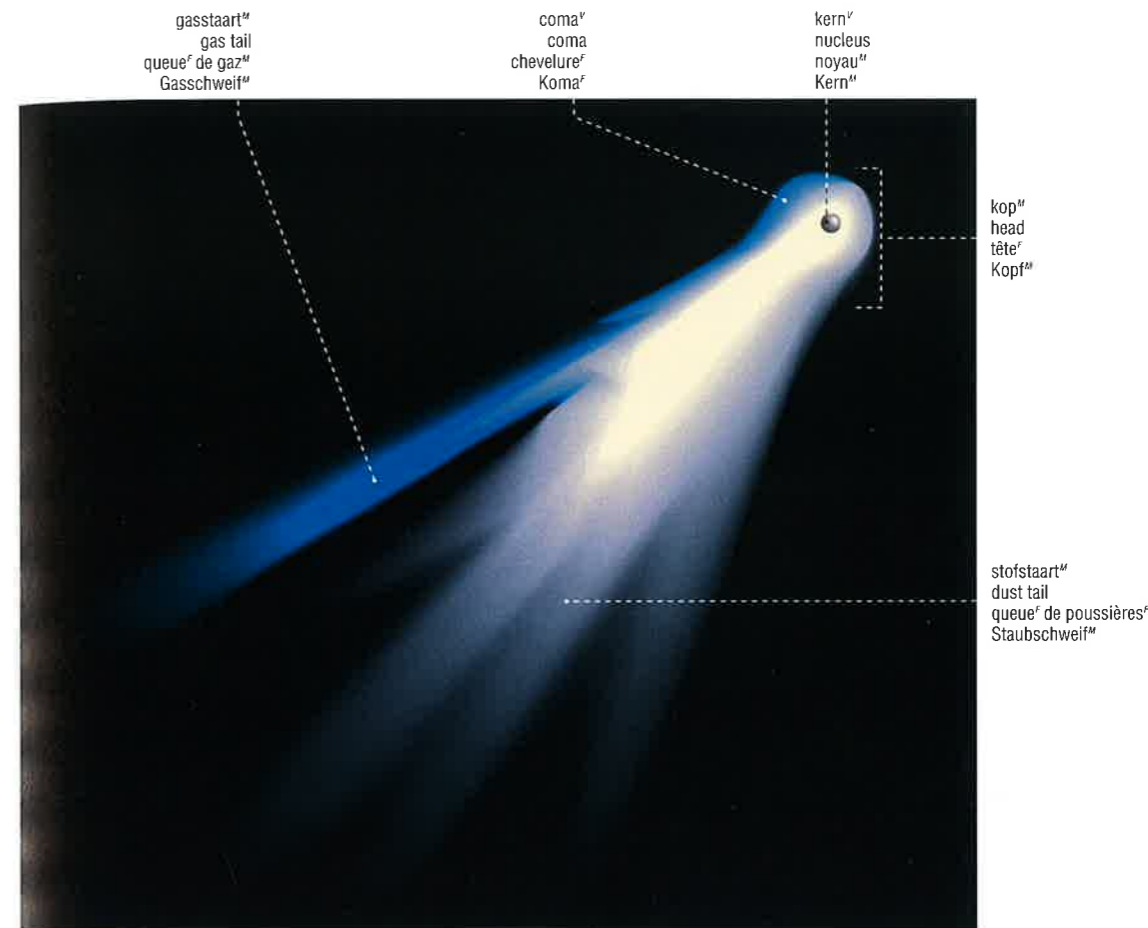

GALAXIE
GALAXY
GALAXIE
GALAXIE

HUBBLES INDELING
HUBBLE'S CLASSIFICATION
CLASSIFICATION DE HUBBLE
HUBBLESCHES KLASIFIKATION

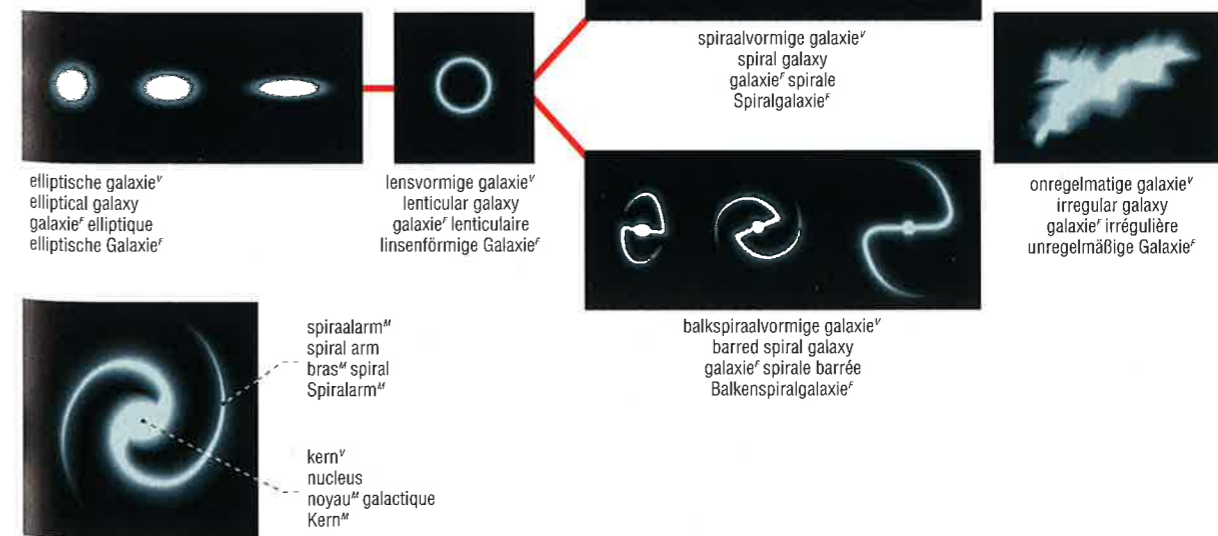

NOORDELIJKE STERRENBEELDEN^o
CONSTELLATIONS OF THE NORTHERN HEMISPHERE
CONSTELLATIONS DE L'HÉMISPHERE^o BORÉAL
KONSTELLATIONEN^o DER NÖRDLICHEN HALBKUGEL^f



- | | | | | | |
|---|---|----|--|----|---|
| 1 | Vissen ^o
Fishes
Poissons ^o
Fische ^o | 9 | Arend ^o
Eagle
Aigle ^o
Adler ^o | 25 | Draak ^o
Dragon
Dragon ^o
Drache ^o |
| 2 | Walvis ^o
Whale
Baleine ^o
Walfisch ^o | 10 | Pijl ^o
Arrow
Flèche ^o
Pfeil ^o | 26 | Lier ^o
Harp
Lyre ^o
Leier ^o |
| 3 | Ram ^o
Ram
Bélier ^o
Widder ^o | 11 | Zwaan ^o
Swan
Cygne ^o
Schwan ^o | 27 | Hercules ^o
Hercules
Hercule
Herkules ^o |
| 4 | Driehoek ^o
Triangle
Triangle ^o
Dreieck ^o | 12 | Hagedis ^o
Lizard
Lézard ^o
Eidechse ^o | 28 | Slangendrager ^o
Serpent Bearer
Ophiucus
Schlangenträger ^o |
| 5 | Andromeda ^o
Andromeda
Andromède
Andromeda ^o | 13 | Cepheus ^o
Cepheus
Céphée
Kepheus ^o | 29 | Slang ^o
Serpent
Serpent ^o
Schlange ^o |
| 6 | Pegasus ^o
Pegasus
Pégase ^o
Pegasus ^o | 14 | Cassiopeia ^o
Cassiopeia
Cassiopee
Cassiopeia ^o | 30 | Noorderkroon ^o
Northern Crown
Couronne ^o boréale
Nördliche Krone ^o |
| 7 | Veulen ^o
Little Horse
Petit Cheval ^o
Füllen ^o | 15 | Giraf ^o
Giraffe
Girafe ^o
Giraffe ^o | 31 | Ossenhoeder ^o
Herdsman
Bouvier ^o
Bärenhüter ^o |
| 8 | Dolfijn ^o
Dolphin
Dauphin ^o
Delphin ^o | 16 | Perseus ^o
Perseus
Pésee
Perseus ^o | 32 | Hoofdhaar van Berenice ^o
Berenice's Hair
Chevelure ^o de Bérénice
Haar ^o der Berenike ^o |
| | | 17 | Voerman ^o
Charioteer
Cocher ^o
Fuhrmann ^o | 33 | Jachthonden ^o
Hunting Dogs
Chiens ^o de chasse ^o
Jagdhunde ^o |
| | | 18 | Stier ^o
Bull
Taureau ^o
Stier ^o | 34 | Grote Beer ^o
Great Bear
Grande Ourse ^o
Großer Bär ^o |
| | | 19 | Orion ^o
Orion
Orion ^o
Orion ^o | 35 | Kleine Leeuw ^o
Little Lion
Petit Lion ^o
Kleiner Löwe ^o |
| | | 20 | Melkweg ^o
Milky Way
Voie ^o lactée
Milchstraße ^o | 36 | Kreeft ^o
Crab
Cancer ^o
Krebs ^o |
| | | 21 | Tweelingen ^o
Twins
Gémeaux ^o
Zwillinge ^o | 37 | Kleine Hond ^o
Little Dog
Petit Chien ^o
Kleiner Hund ^o |
| | | 22 | Lynx ^o
Lynx
Lynx ^o
Luchs ^o | 38 | Waterslang ^o
Water Monster
Hydre ^o femelle
Nördliche Wasserschlang ^o |
| | | 23 | poolster ^o
Pole Star
étoile ^o Polaire
Polarstern ^o | 39 | Leeuw ^o
Lion
Lion ^o
Löwe ^o |
| | | 24 | Kleine Beer ^o
Little Bear
Petite Ourse ^o
Kleiner Bär ^o | 40 | Maagd ^o
Virgin
Vierge ^o
Jungfrau ^o |

ZUIDELIJKE STERRENBEELDEN^o
CONSTELLATIONS OF THE SOUTHERN HEMISPHERE
CONSTELLATIONS^f DE L'HÉMISPHERE^m AUSTRAL
KONSTELLATIONEN^f DER SÜDLICHEN HALBKUGEL^f

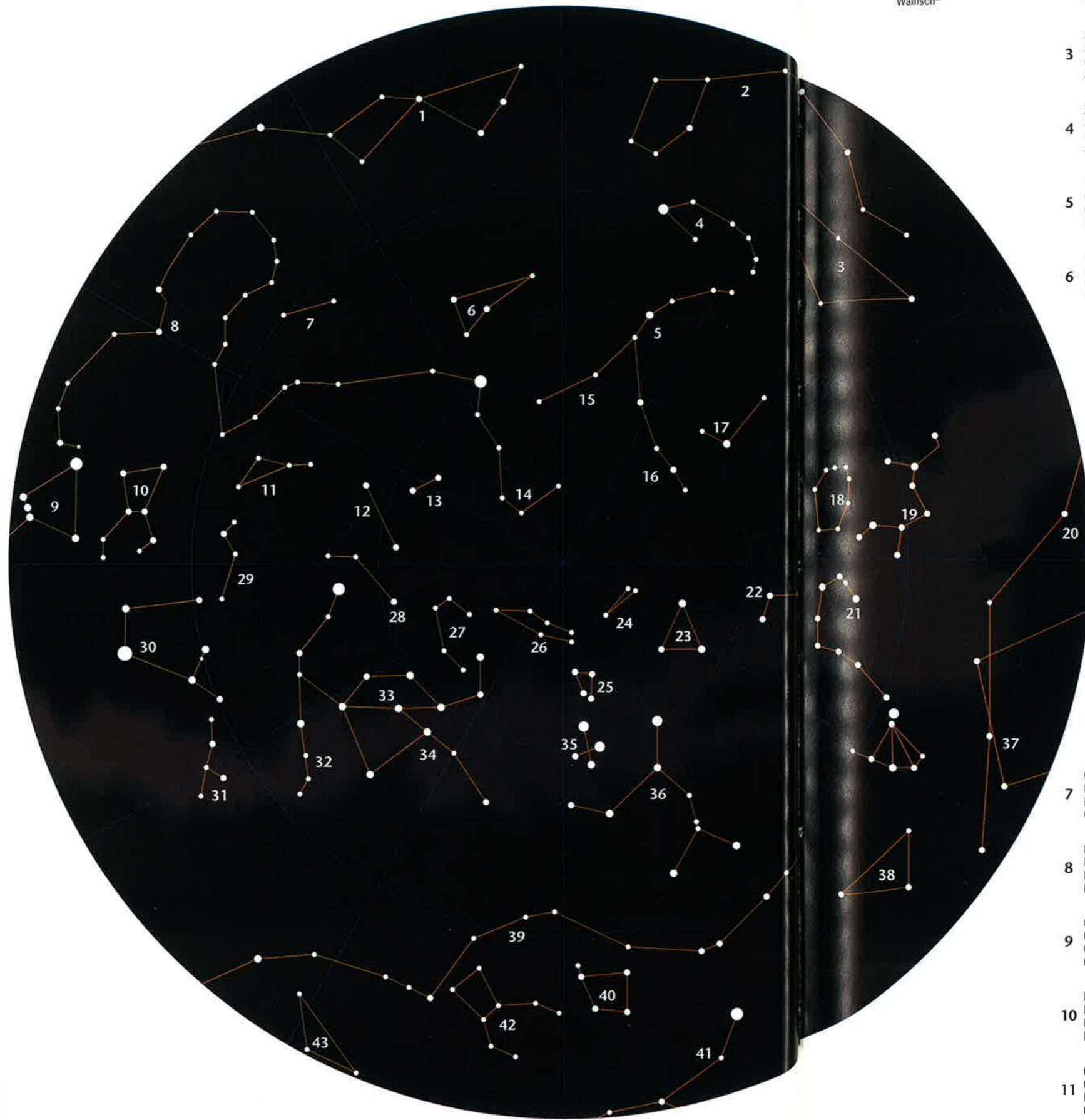

1 Walvis^m
Whale^f
Baleine^f
Walfisch^m

2 Waterman^m
Water Bearer^f
Verseau^m
Wassermann^m

3 Steenbok^m
Sea Goat^f
Capricorne^m
Steinbock^m

4 Zuidervis^m
Southern Fish^f
Poisson^m austral
Südlicher Fisch^m

5 Kraanvogel^m
Crane^f
Grue^f
Kranich^m

6 Phoenix^m
Phoenix^f
Phénix^m
Phönix^m

17 Indiaan^m
Indian^f
Indien^m
Inder^m

18 Zuiderkroon^m
Southern Crown^f
Couronne^f australe
Südliche Krone^f

19 Schutter^m
Archer^f
Sagittaire^m
Schütze^m

20 Slang^m
Serpent^f
Serpent^m
Schlange^f

21 Schorpioen^m
Scorpion^f
Scorpion^m
Skorpion^m

22 Altaar^o
Altar^f
Autel^m
Altar^m

7 Oven^m
Furnace^f
Fourneau^m
Chemischer Ofen^m

8 Eridanus^m
River Eridanus^f
Éridan^m
Fluß^m Eridanus^m

9 Orion^m
Orion^f
Orion^m
Orion^m

10 Haas^m
Hare^f
Lièvre^m
Hase^m

11 Graveerstift^m
Chisel^f
Burin^m
Grabstichel^m

12 Goudvis^m
Swordfish^f
Dorade^f
Schwertfisch^m

13 Net^o
Net^f
Réticule^f
Netz^m

14 Kleine Waterslang^m
Sea Serpent^f
Hydre^f mâle
Kleine Wasserschlange^f

15 Toekan^m
Toucan^f
Toucan^m
Tukan^m

16 Pauw^m
Peacock^f
Paon^m
Ptau^m

17 Indiaan^m
Indian^f
Indien^m
Inder^m

18 Zuiderkroon^m
Southern Crown^f
Couronne^f australe
Südliche Krone^f

19 Schutter^m
Archer^f
Sagittaire^m
Schütze^m

20 Slang^m
Serpent^f
Serpent^m
Schlange^f

21 Schorpioen^m
Scorpion^f
Scorpion^m
Skorpion^m

22 Altaar^o
Altar^f
Autel^m
Altar^m

23 Zuiderdriehoek^m
Southern Triangle^f
Triangle^o austral
Südliches Dreieck^m

24 Paradijsvogel^m
Bird of Paradise^f
Oiseau^m de Paradis^m
Paradiesvogel^m

25 Vlieg^m
Fly^f
Mouche^f
Fliege^f

26 Kameleon^m
Chameleon^f
Caméléon^m
Chamäleon^m

27 Vliegende Vis^m
Flying Fish^f
Poisson^m volant
Fliegender Fisch^m

28 Schildersezel^m
Painter's Easel^f
Chevalet^m du Peintre^m
Malerstaffelei^f

29 Duiif^m
Dove^f
Colombe^f
Taube^f

30 Grote Hond^m
Big Dog^f
Grand Chien^m
Großer Hund^m

31 Achtersteven^m
Ship's Stern^f
Poupe^f
Achterschiff^m

32 Kompas^o
Compass^f
Boussole^f
Zirkel^m

33 Kiel^m
Ship's Keel^f
Carène^f
Schiffskiel^m

34 Zeil^o
Ship's Sails^f
Voiles^f
Schiffssegel^m

35 Zuiderkruis^o
Southern Cross^f
Croix^f du Sud^m
Kreuz^o des Südens^m

36 Centaur^m
Centaur^f
Centaur^m
Zentaur^m

37 Slangendrager^m
Serpent Bearer^f
Ophiucus^m
Schlangenträger^m

38 Weegschaal^m
Balance^f
Balance^f
Waage^f

39 Waterslang^m
Water Monster^f
Hydre^f femelle
Südliche Wasserschlange^f

40 Raaf^m
Crow^f
Corbeau^m
Rabe^m

41 Maagd^m
Virgin^f
Vierge^f
Jungfrau^f

42 Beker^m
Cup^f
Coupe^f
Becher^m

43 Sextant^m
Sextant^f
Sextant^m
Sextant^m

ASTRONOMISCH OBSERVATORIUM^o
ASTRONOMICAL OBSERVATORY
OBSERVATOIRE^m ASTRONOMIQUE
STERNWARTE^f

TELESCOOP^m
TELESCOPE
TÉLESCOPE^m
TELESKOP^m

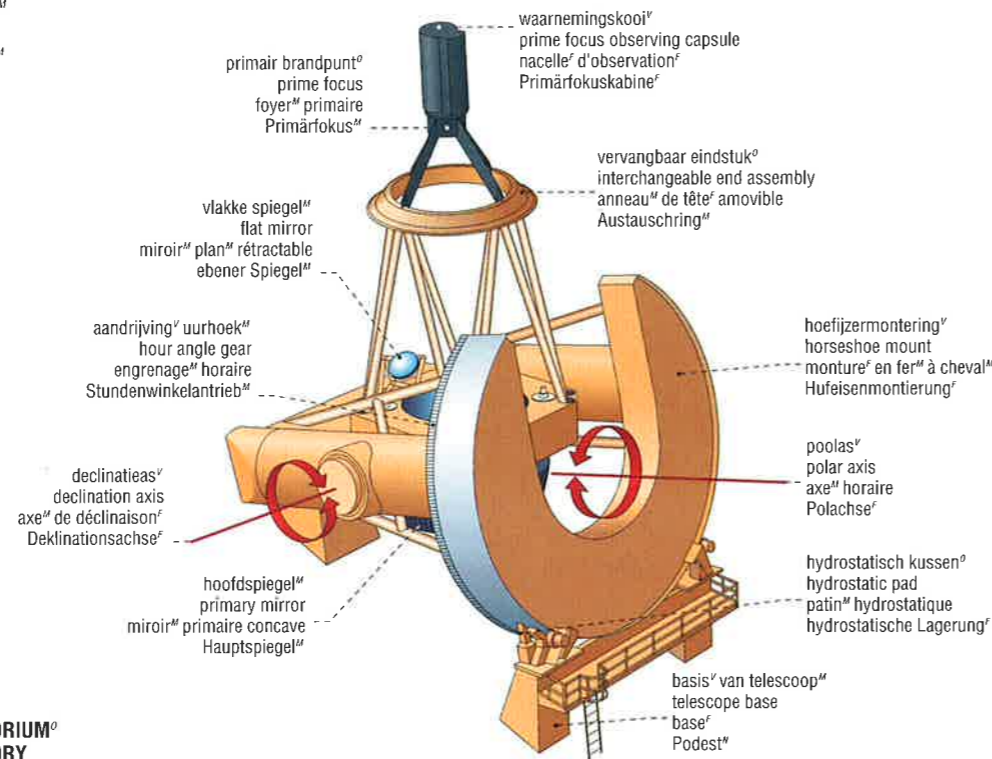

OBSERVATORIUM^o
OBSERVATORY
OBSERVATOIRE^m
STERNWARTE^f

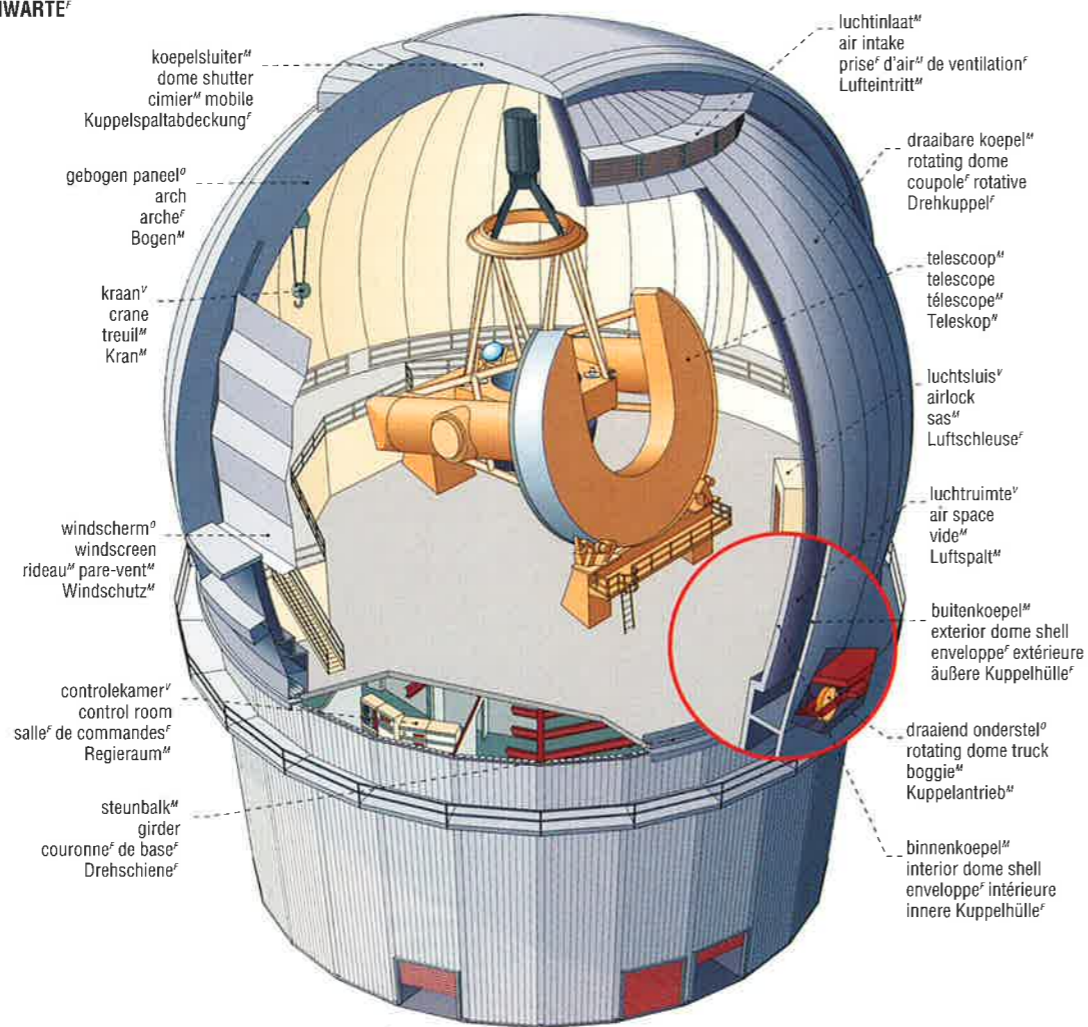

RADIOTELESCOOP^m
RADIO TELESCOPE
RADIOTÉLESCOPE^m
RADIOTELESKOP^m

ALTAZIMUTMONTERING^v
ALTAZIMUTH MOUNTING
MONTURE^f ALTAZIMUTALE
ALTAZIMUTALE MONTIERUNG^f

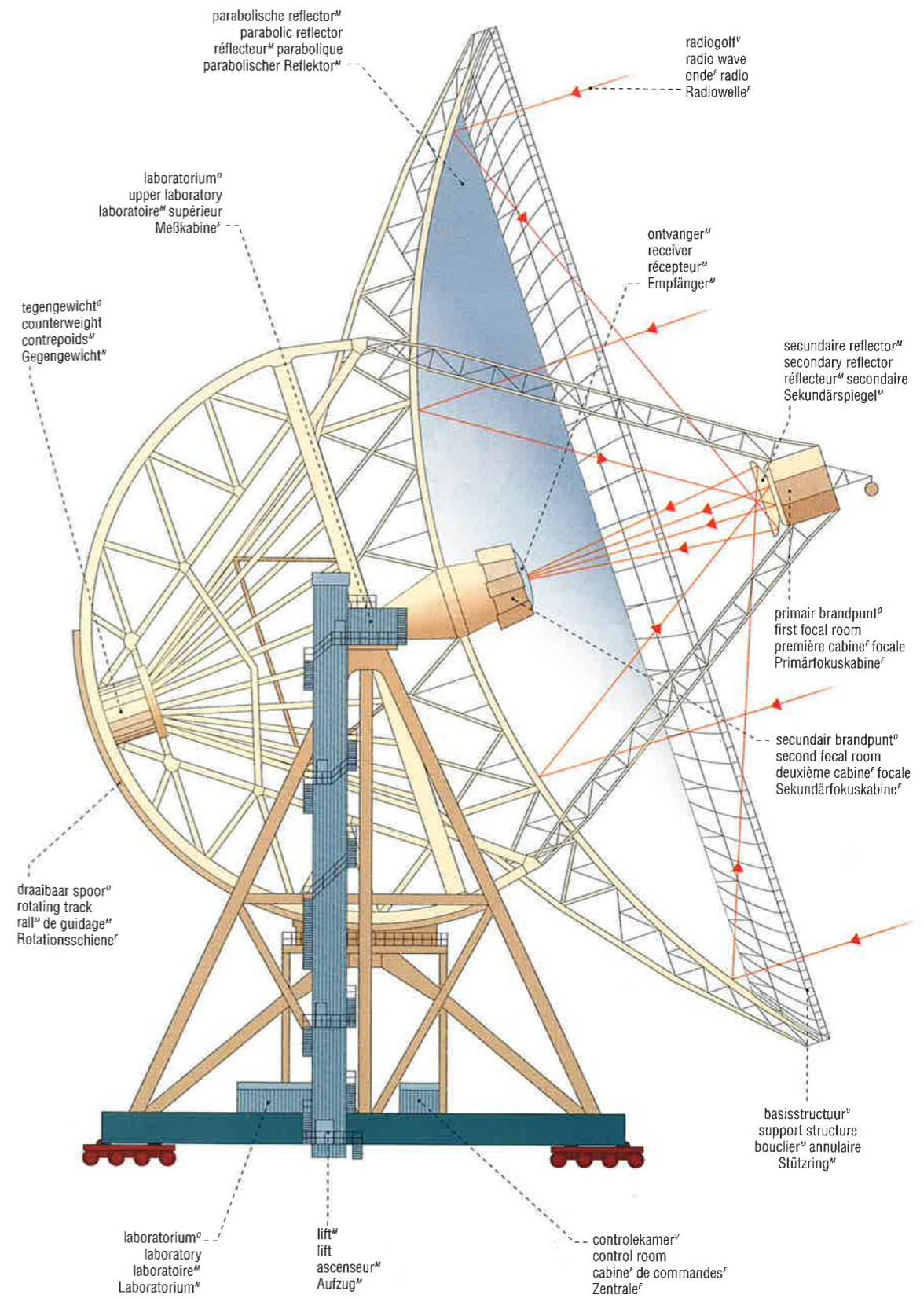

HUBBLE RUIMTETELESKOOP™
HUBBLE SPACE TELESCOPE
TÉLÉSCOPE™ SPATIAL HUBBLE
HUBBLE RAUMTELESKOP™

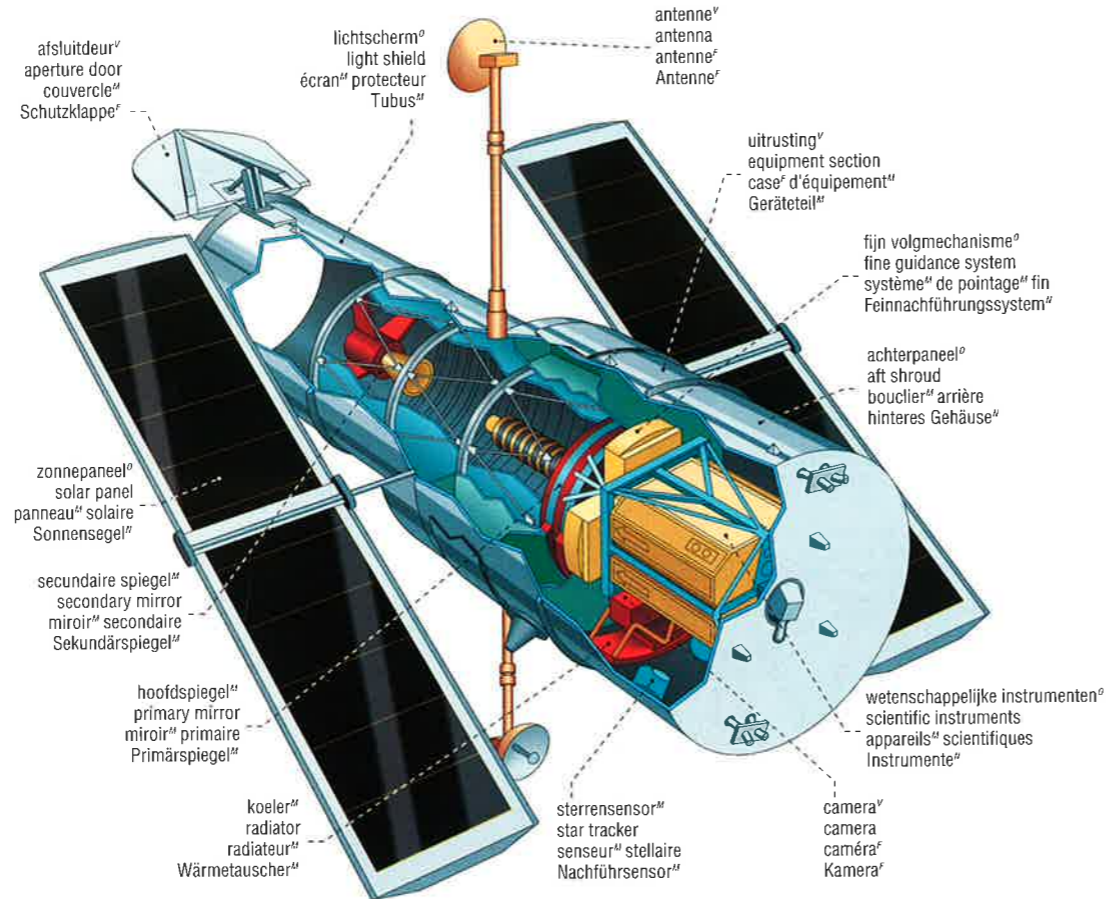

PLANETARIUM™
PLANETARIUM
PLANÉTARIUM™
PLANETARIUM™

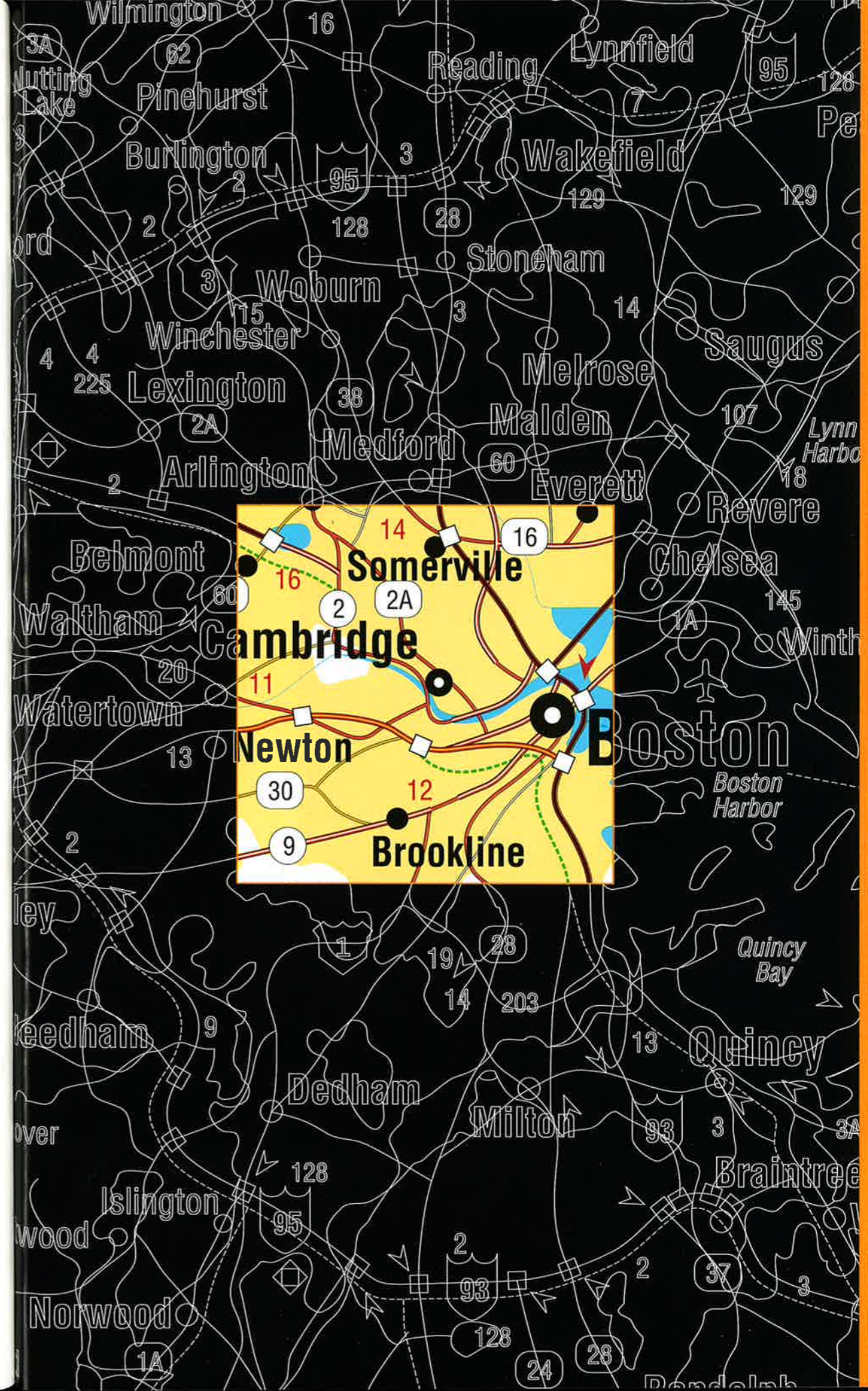
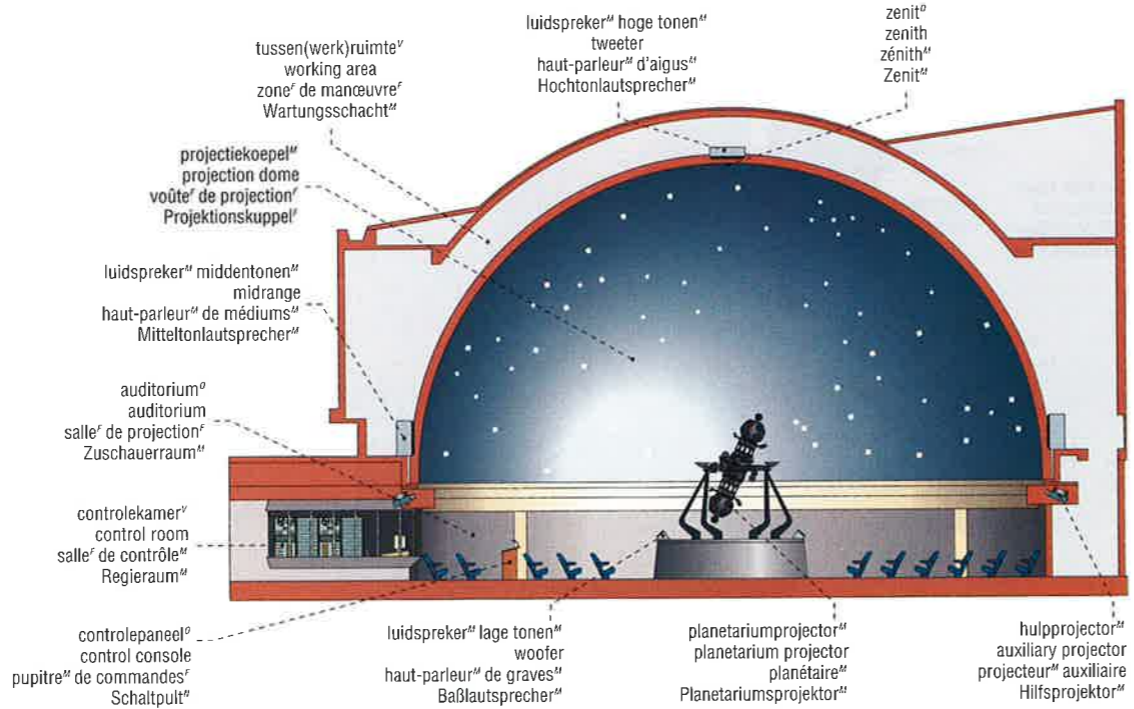

INHOUD

PROFIEL VAN DE AARDATMOSFEER.....19
 LIGGING VAN DE CONTINENTEN.....20
 STRUCTUUR VAN DE AARDE22
 DOORSNEDE VAN DE AARDKORST22
 AARDBEVING23
 GROT24
 VULKAAN25
 GLETSJER.....26
 BERG27
 OCEAANBODEM28
 GOLF30
 KUSTKENMERKEN30
 ECOLOGIE31
 VORMEN VAN NEERSLAG36
 METEOROLOGIE38
 INTERNATIONALE WEERSYMBOLEN.....39
 METEOROLOGISCHE MEETINSTRUMENTEN40
 WEERSATELLIET42
 WOLKEN EN METEOROLOGISCHE SYMBOLEN44
 KLIMATEN VAN DE WERELD.....45
 WOESTIJN46
 CARTOGRAFIE.....47
 OBSERVATIESATELLIET48
 CARTOGRAFIE.....50

PROFIEL VAN DE AARDATMOSFEER
 PROFILE OF THE EARTH'S ATMOSPHERE
 COUPE DE L'ATMOSPHERE TERRESTRE
 PROFIL DURCH DIE ERDATMOSPHÄRE

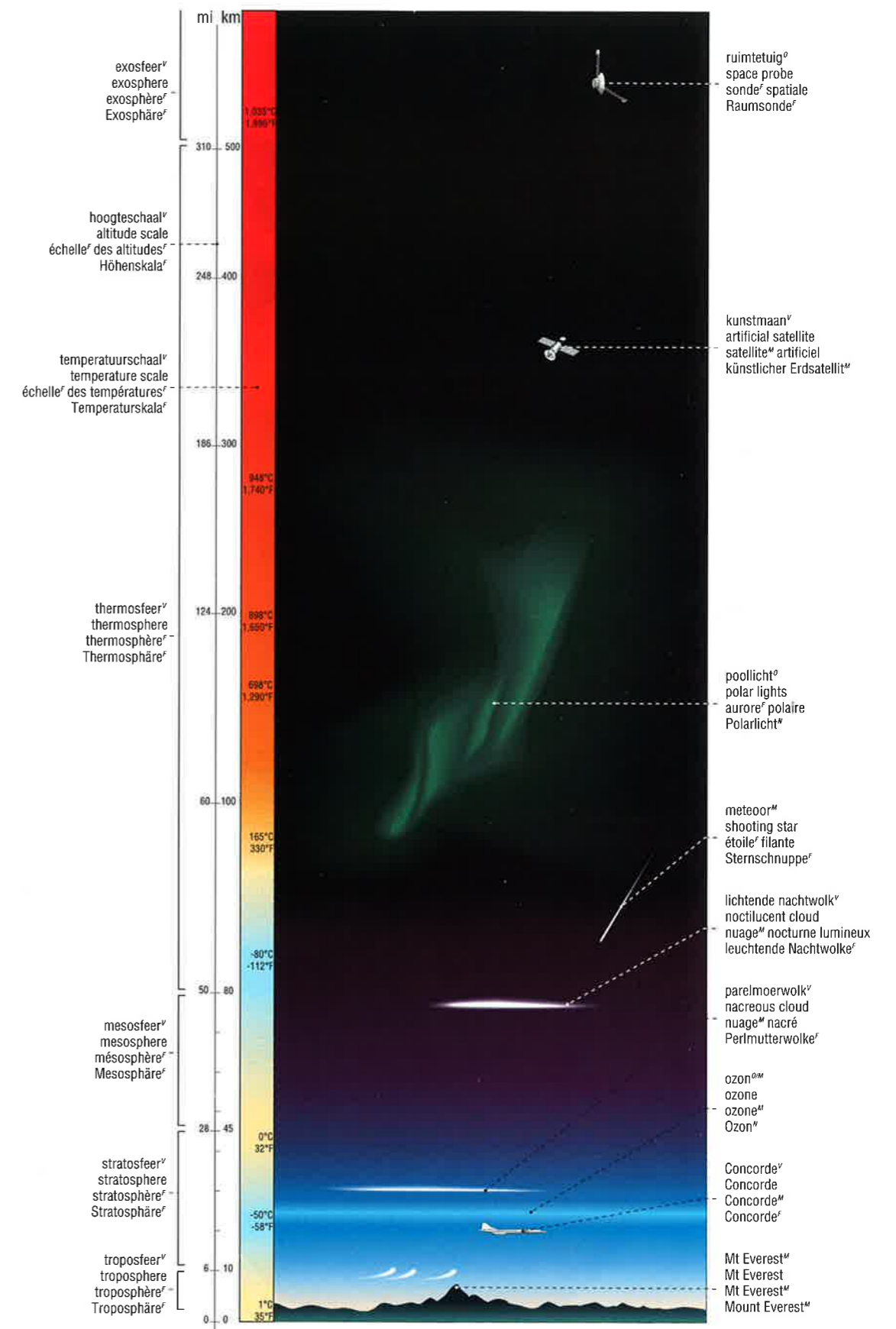

LIGGING VAN DE CONTINENTEN
 CONFIGURATION OF THE CONTINENTS
 CONFIGURATION DES CONTINENTS
 KONFIGURATION DER KONTINENTE

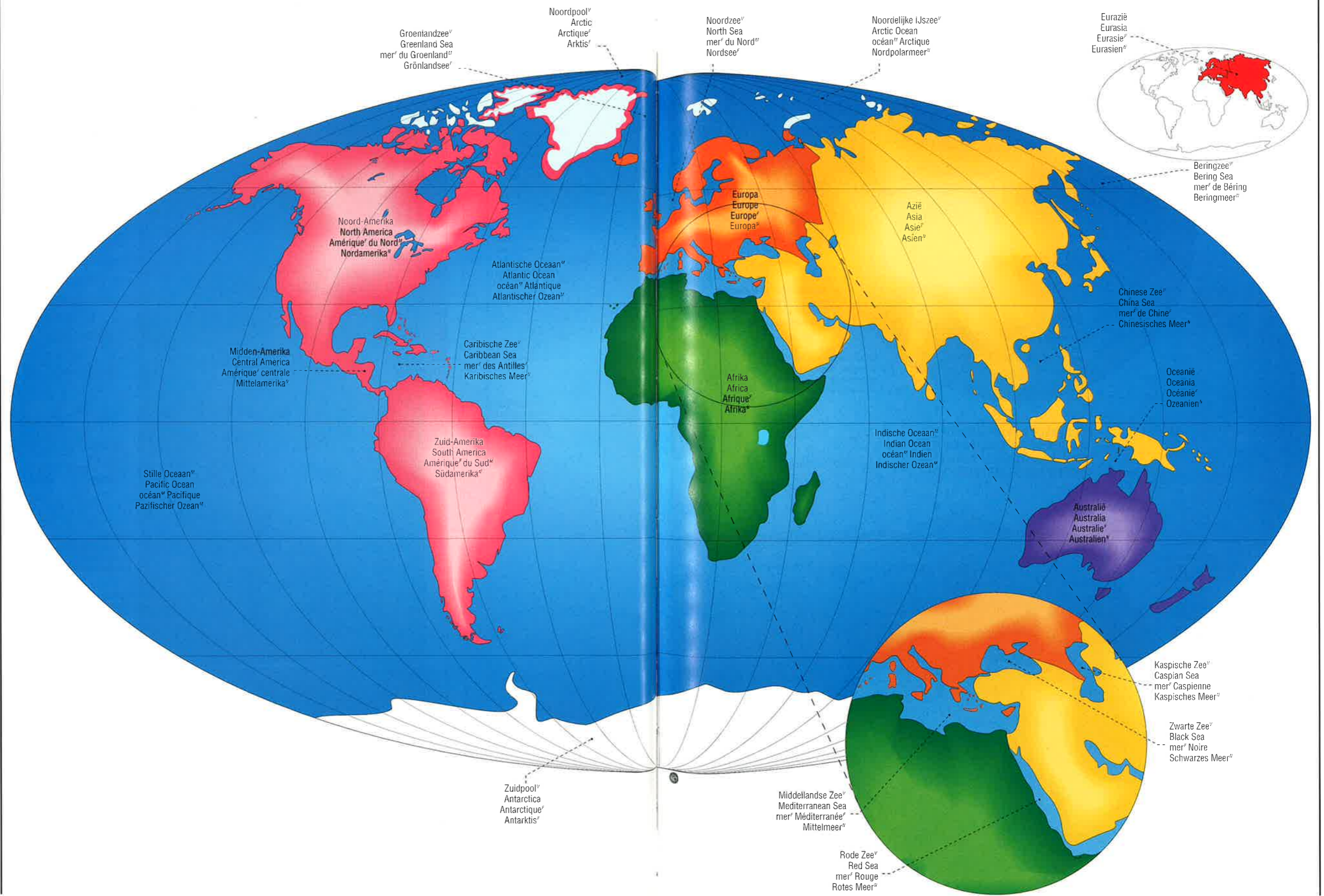

STRUCTUUR VAN DE AARDE
STRUCTURE OF THE EARTH
STRUCTURE DE LA TERRE
STRUKTUR DER ERDE

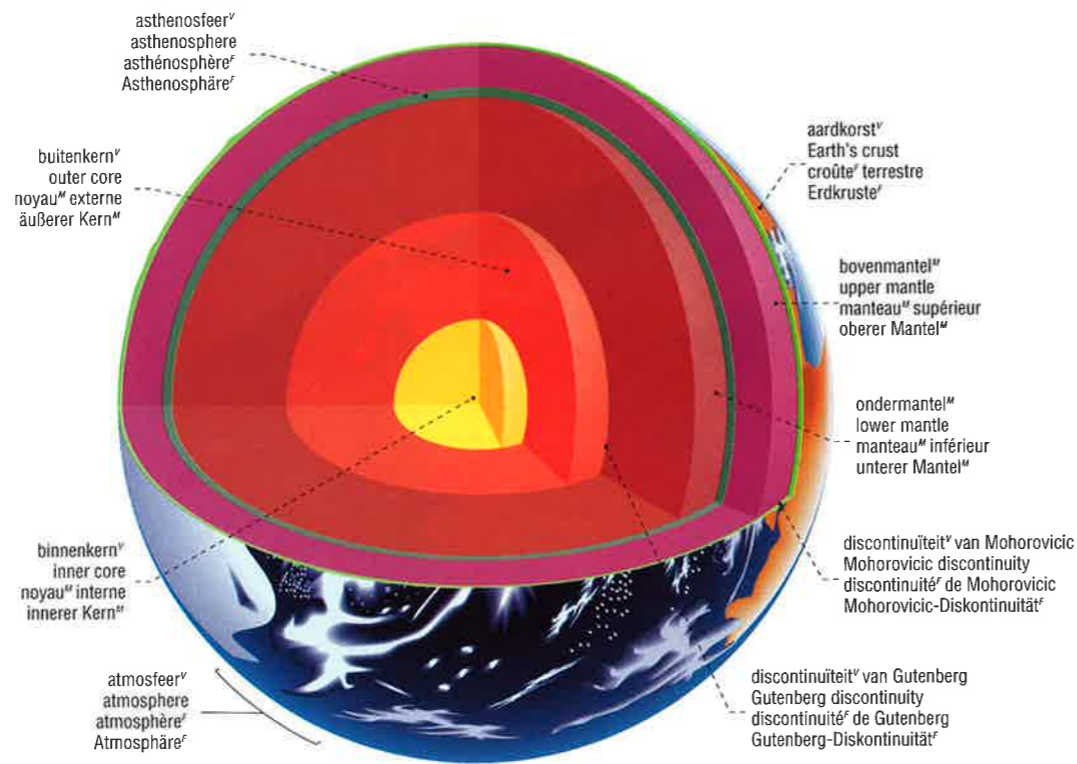

DOORSNEDE VAN DE AARDKORST
SECTION OF THE EARTH'S CRUST
COUPE DE LA CROÛTE TERRESTRE
SCHNITT DURCH DIE ERDKRUSTE

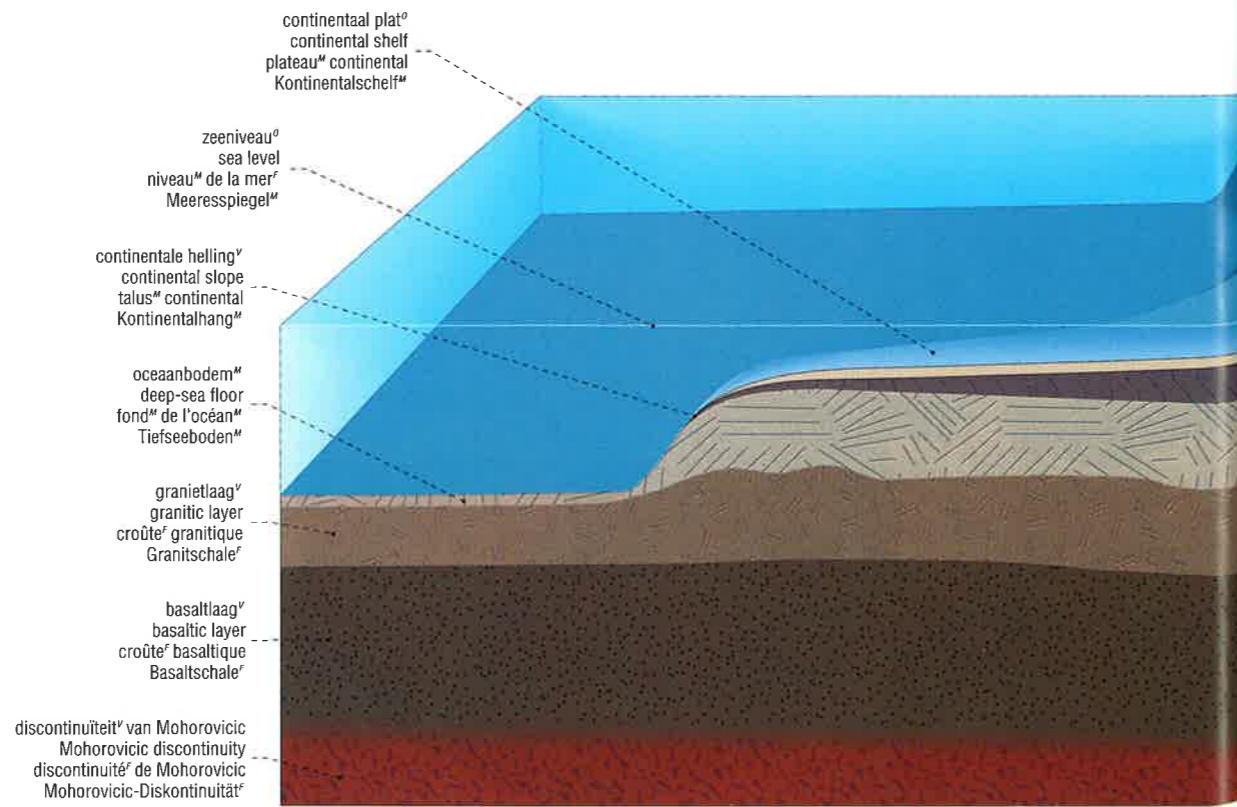

AARDBEVING
EARTHQUAKE
SÉISME
ERDBEBEN

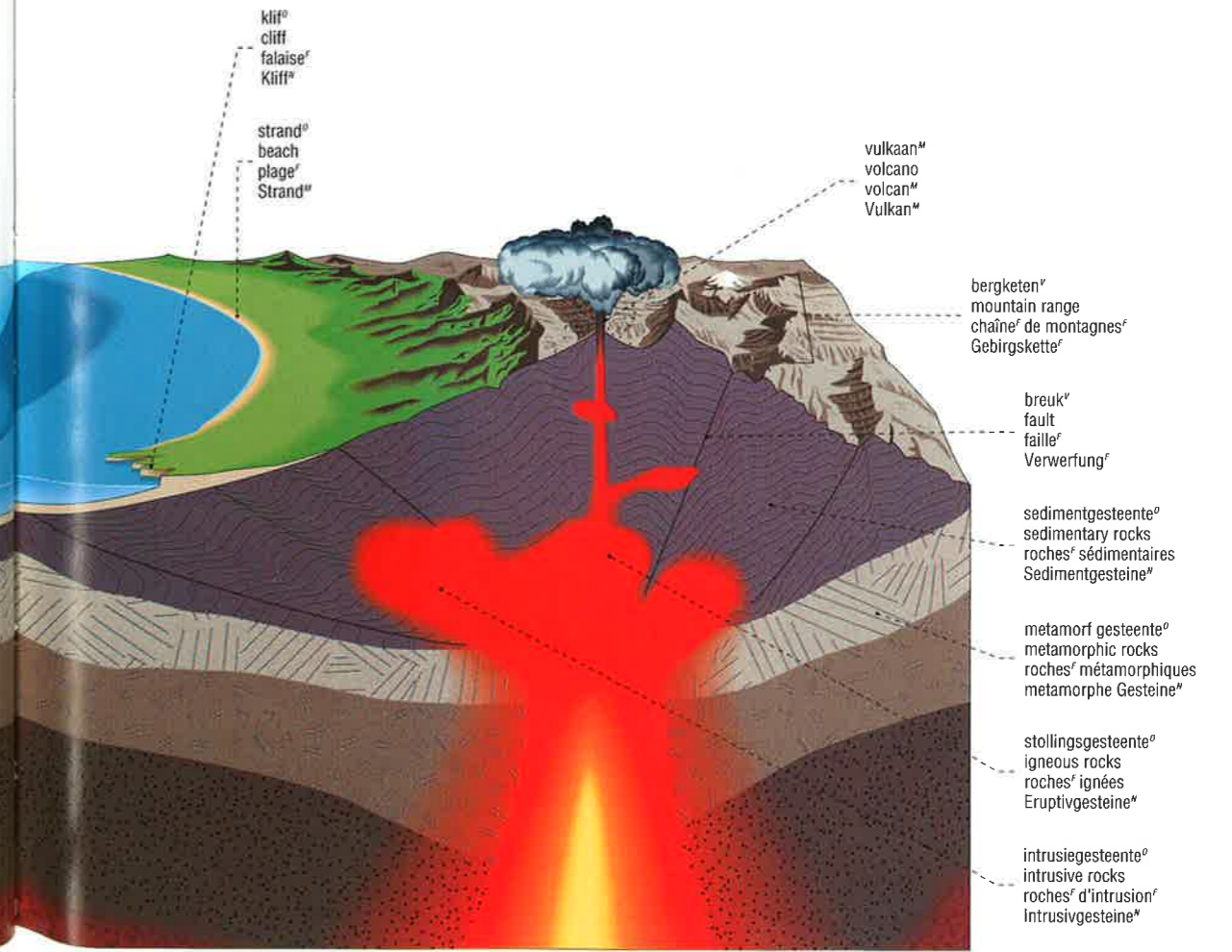
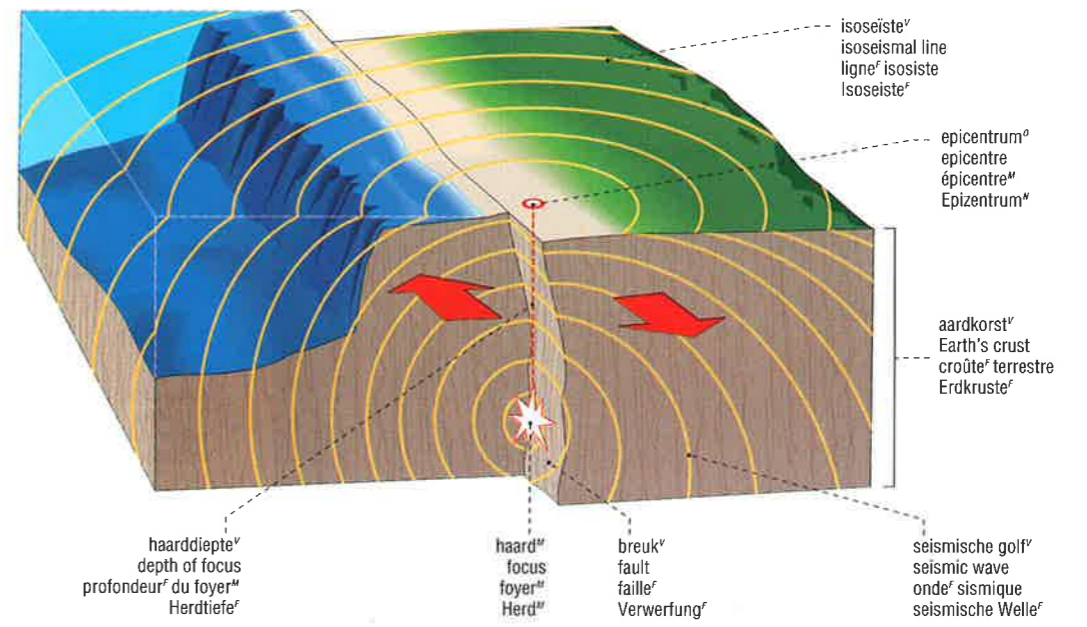

GROT'
CAVE
GROTTE'
HÖHLE'

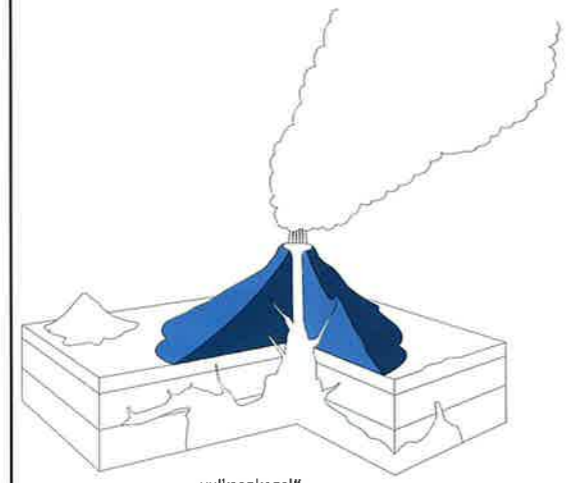
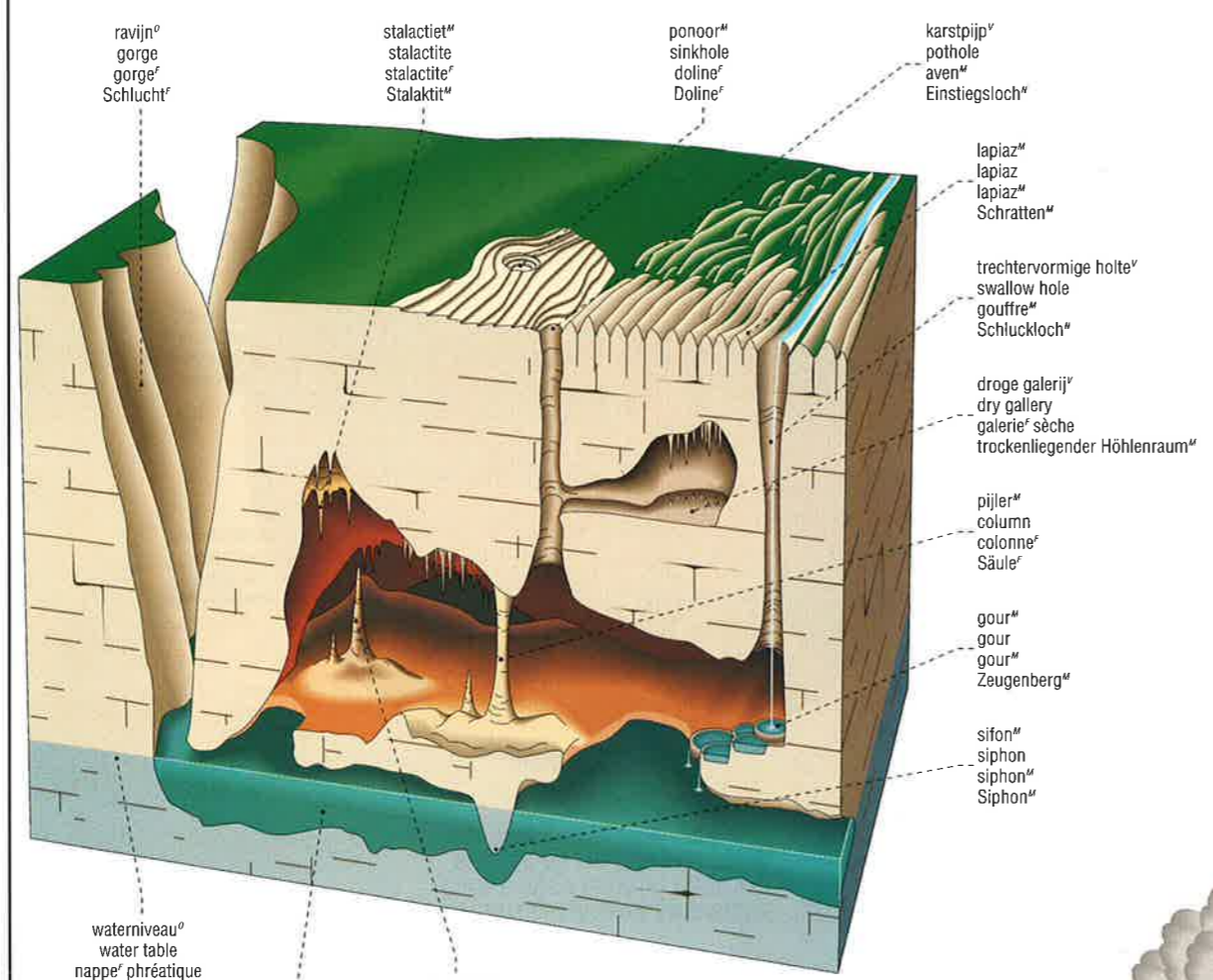

VULKAAN°
VOLCANO
VOLCAN°
VULKAN°

VULKAANUITBARSTING°
VOLCANO DURING ERUPTION
VOLCAN° EN ÉRUPTION°
VULKAN° MIT AUSBRUCHSTÄTIGKEIT°

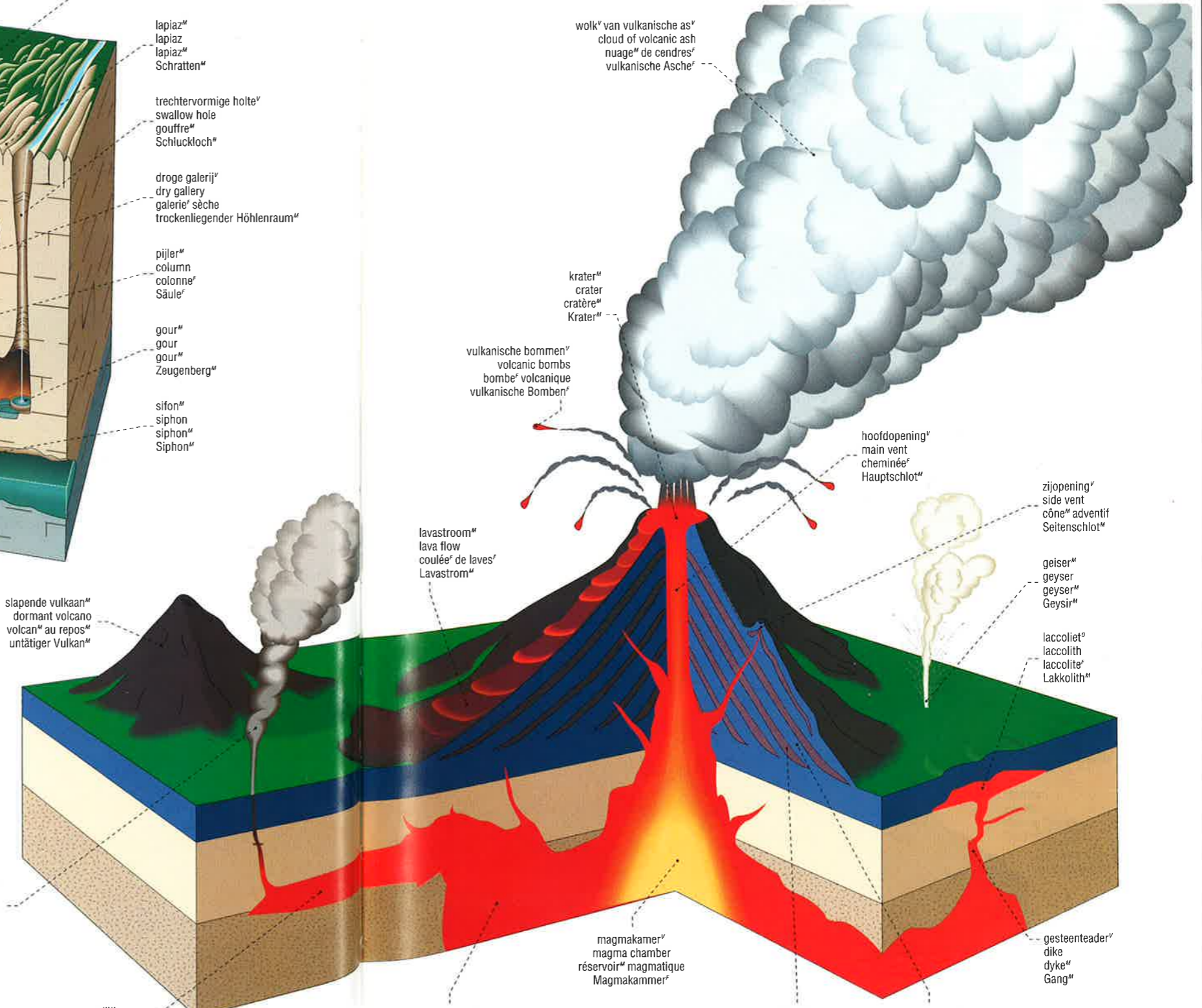

GLETSJER^M
GLACIER^M
GLACIER^M
GLETSCHER^M

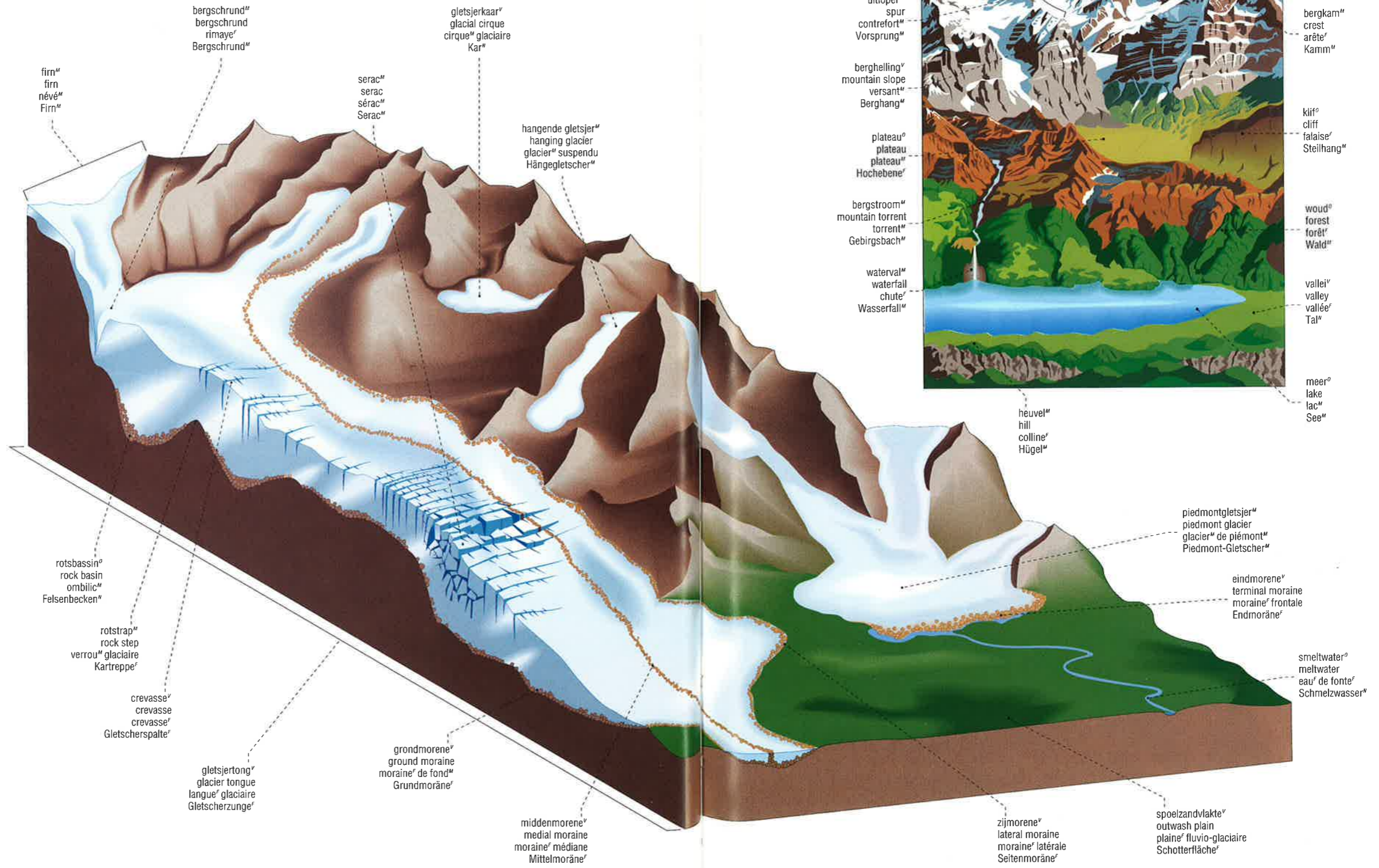

BERG^M
MOUNTAIN^F
MONTAGNE^F
BERG^M

OCEANBODEM^{nl}
OCEAN FLOOR
FOND^{fr} DE L'OcéAN^{fr}
MEERESGRUND^{nl}

MIDOCEANISCHE RUG^{nl}
MID-OCEAN RIDGE
DORSALE^{fr} MÉDIO-OcéANIQUE
OZEANISCHER RÜCKEN^{nl}

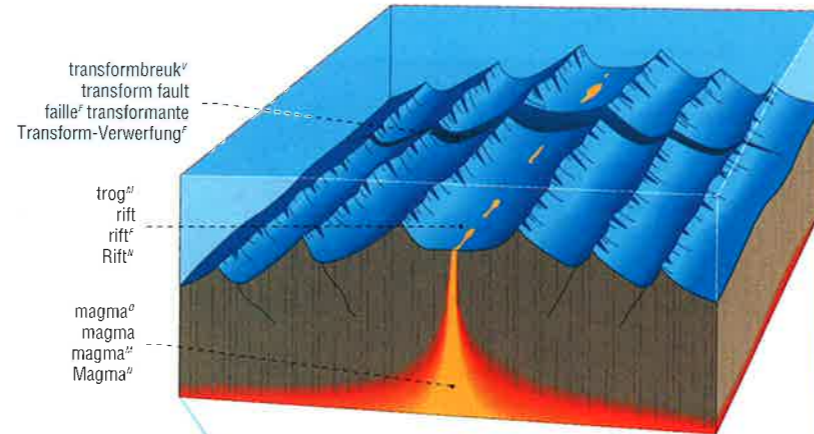

TOPOGRAFISCHE KENMERKEN^{nl}
TOPOGRAPHIC FEATURES
ÉLÉMENTS^{fr} TOPOGRAPHIQUES
TOPOGRAPHISCHE MERKMALE^{nl}

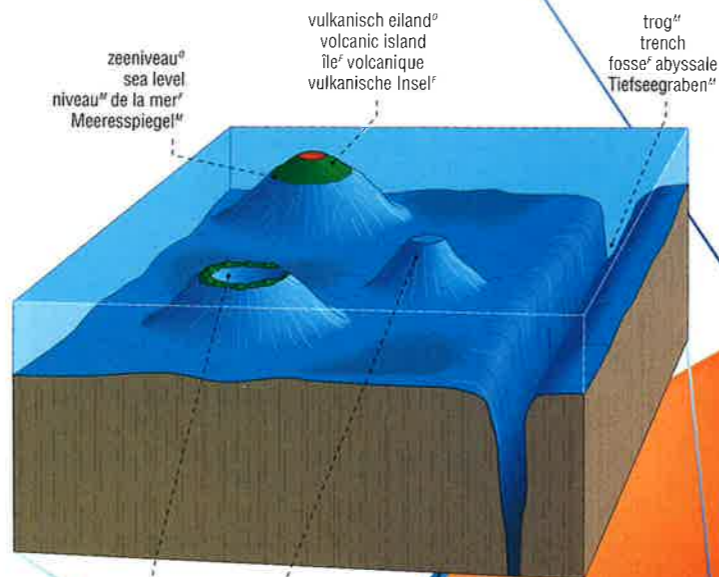

atoll^{nl}
atoll
atoll^{fr}
Atoll^{nl}

guyot^{nl}
guyot
guyot^{fr}
Guyot^{nl}

ABYSSALE VLAKTE^{nl}
ABYSSAL PLAIN
PLAINE^{fr} ABYSSALE
TIEFSEE-EBENE^{nl}

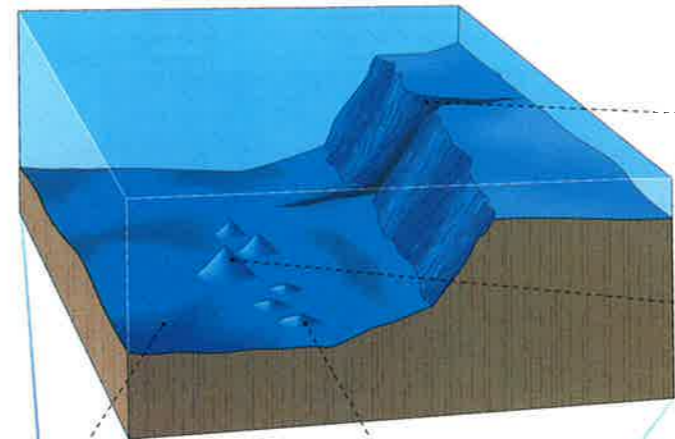

abyssale vlakte^{nl}
abyssal plain
plaine^{fr} abyssale
Tiefsee-Ebene^{nl}

abyssale heuvel^{nl}
abyssal hill
colline^{fr} abyssale
Tiefsee-hügel^{nl}

RAND^{nl} VAN HET CONTINENT^{nl}
CONTINENTAL MARGIN
MARGE^{fr} CONTINENTALE
KONTINENTALRAND^{nl}

continentale helling^{nl}
continental slope
talus^{fr} continental
Kontinentalhang^{nl}

continentale tussenzone^{nl}
continental rise
remontée^{fr} continentale
Kontinentalfuß^{nl}

continentaal plat^{nl}
continental shelf
plateau^{fr} continental
Kontinentalschelf^{nl}

continent^{nl}
continent
continent^{fr}
Continent^{nl}

**GOLF
WAVE
VAGUE
WELLE**

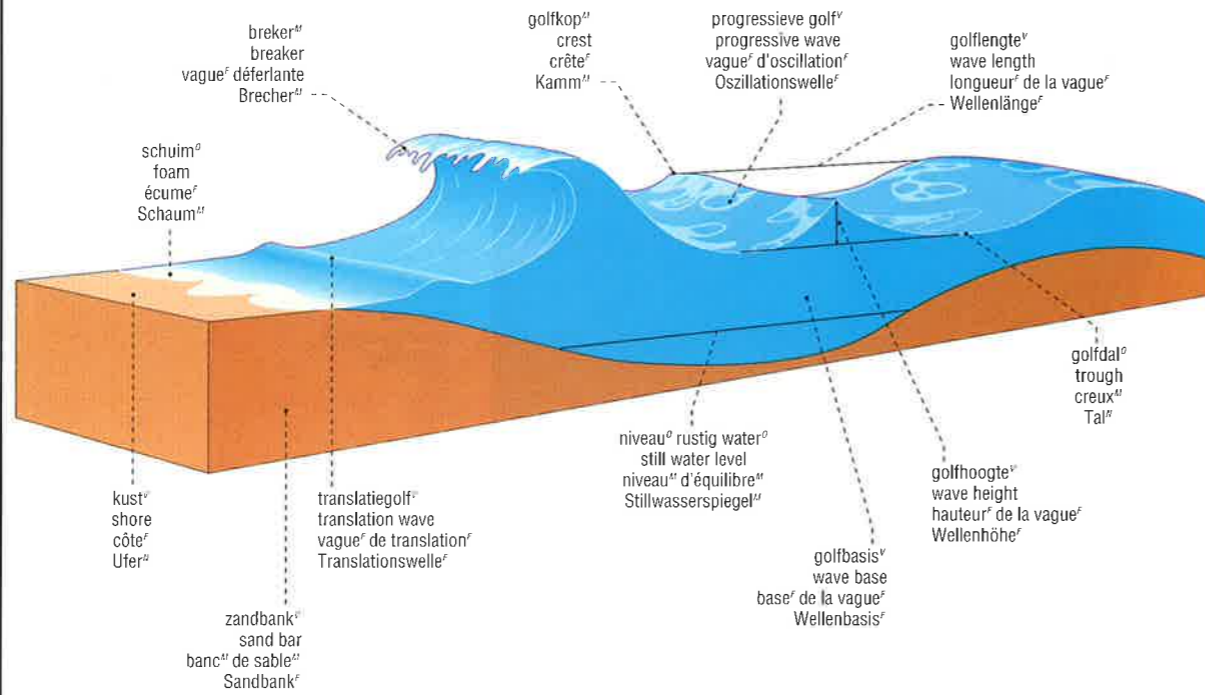

**KUSTKENMERKEN^o
COMMON COASTAL FEATURES
CONFIGURATION^m DU LITTORAL^m
KÜSTENFORMEN^f**

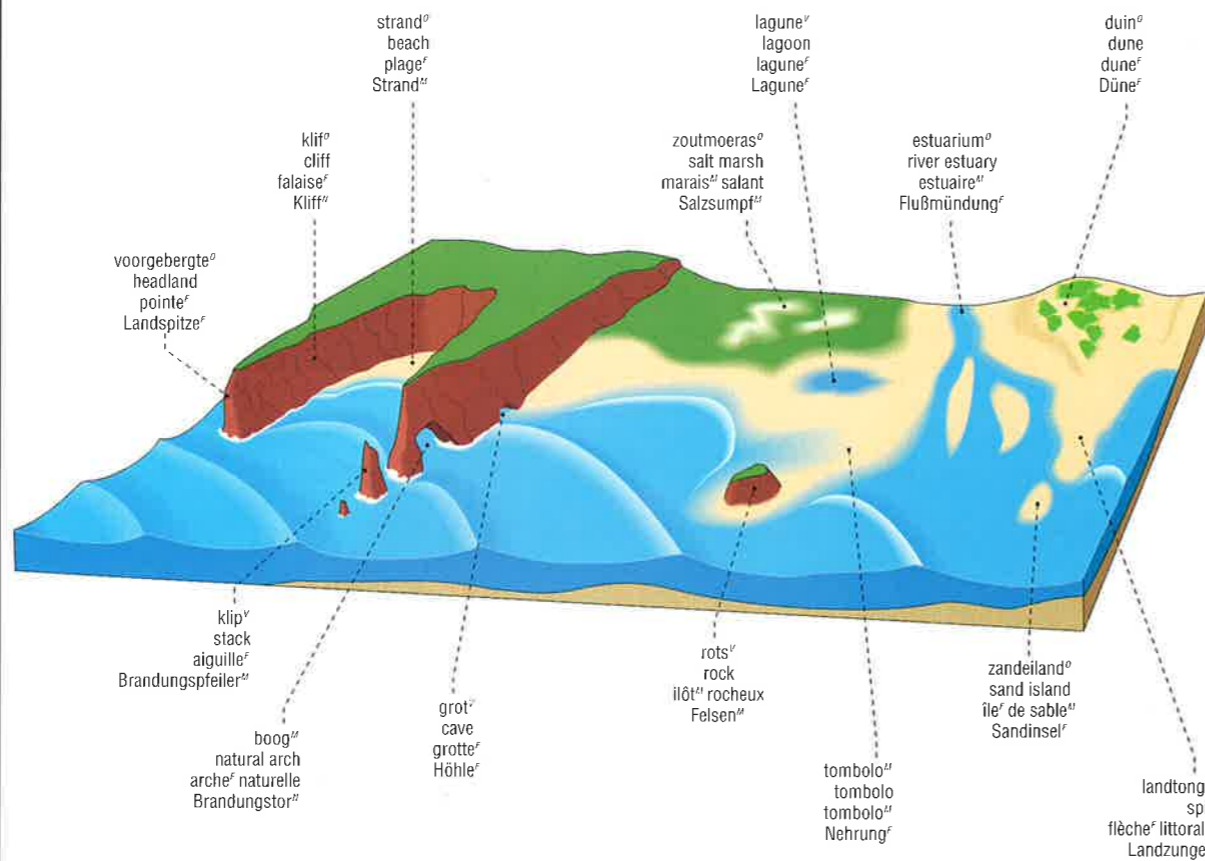

**STRUCTUUR^v VAN DE BIOSFEER^v
STRUCTURE OF THE BIOSPHERE^v
STRUCTURE^f DE LA BIOSPHERE^f
STRUKTUR^f DER BIOSPHERE^f**

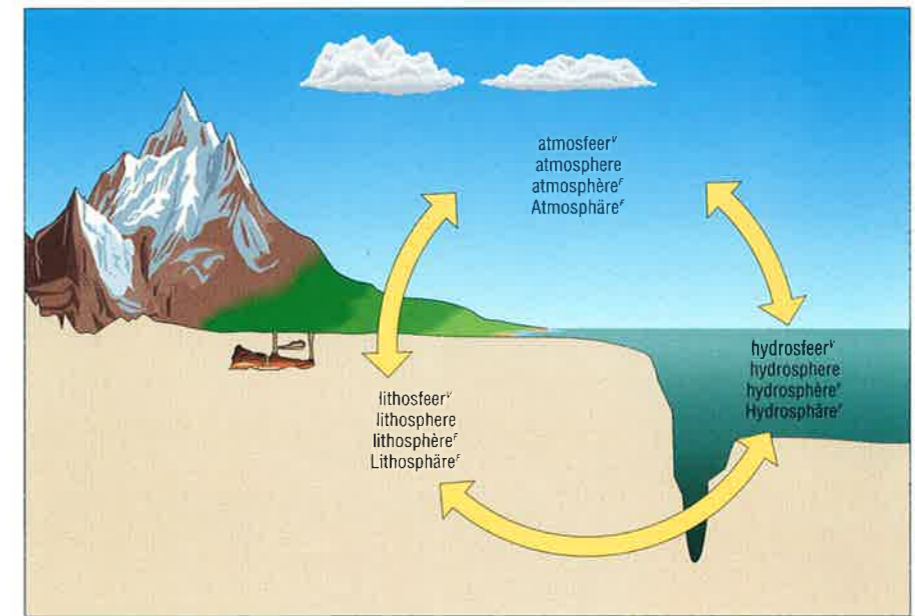

**VOEDSELKETEN^v
FOOD CHAIN
CHAÎNE^f ALIMENTAIRE
NAHRUNGSKETTE^f**

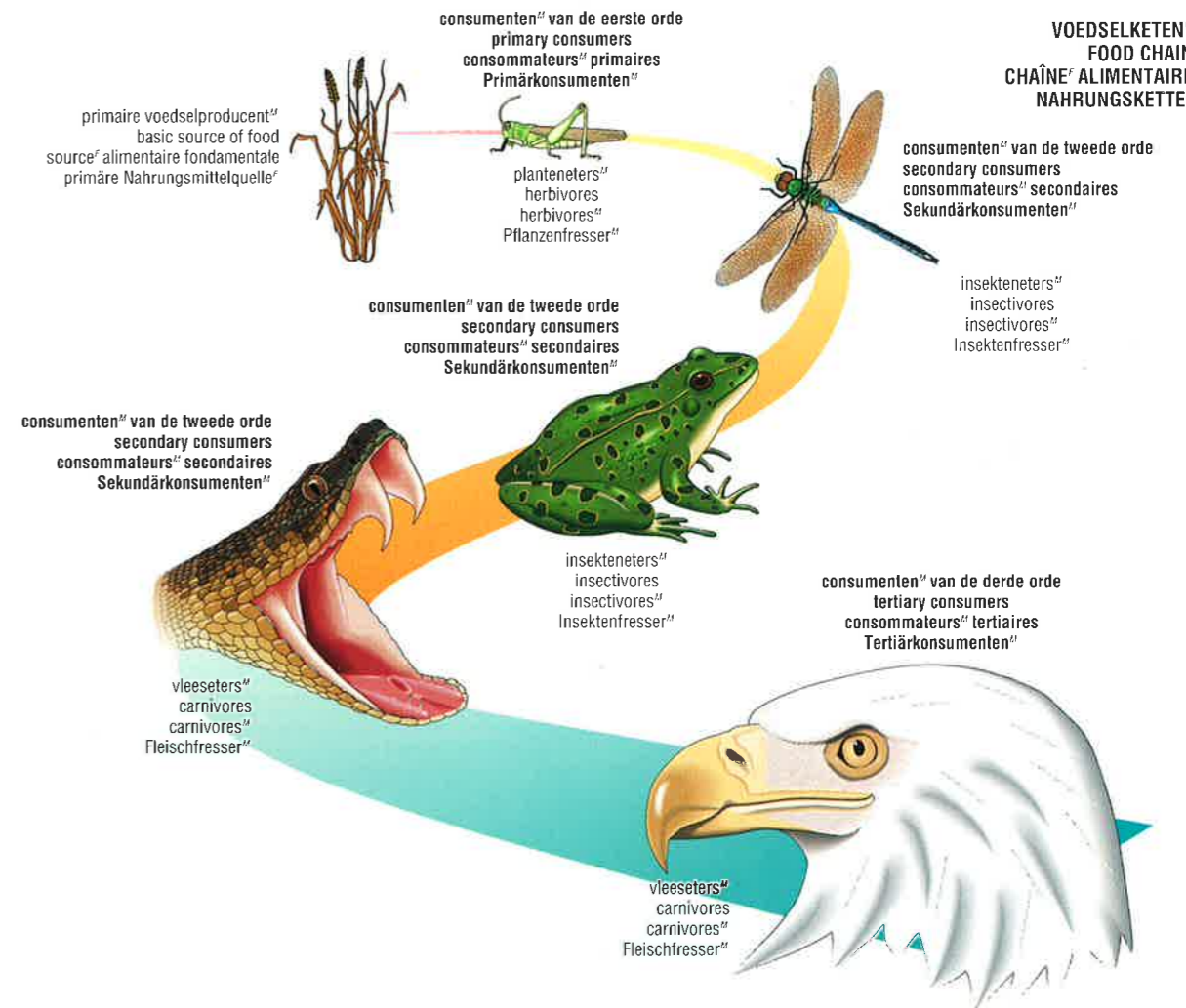

VOEDSELVERGIFTIGING^o OP DE GROND^o
POLLUTION OF FOOD ON GROUND
POLLUTION^o DES ALIMENTS^o AU SOL^o
SCHADSTOFFBELASTUNG^o IM BODEN^o

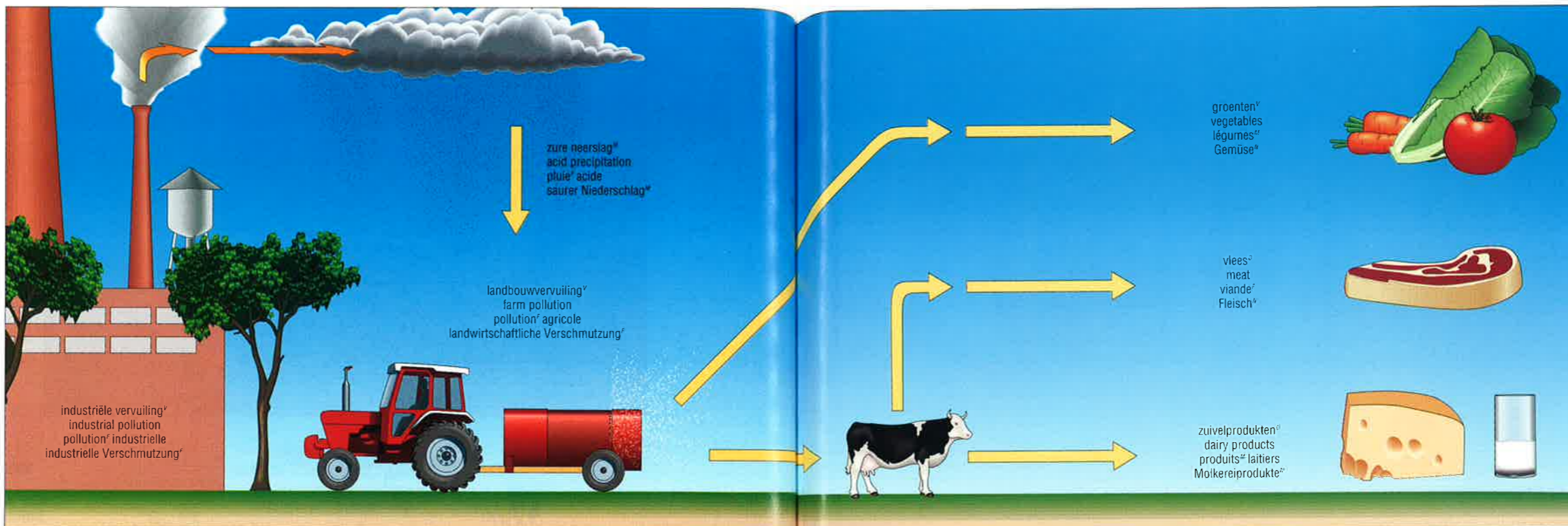

VOEDSELVERGIFTIGING^o IN HET WATER^o
POLLUTION OF FOOD IN WATER
POLLUTION^o DES ALIMENTS^o DANS L'EAU^o
SCHADSTOFFBELASTUNG^o IM WASSER^o

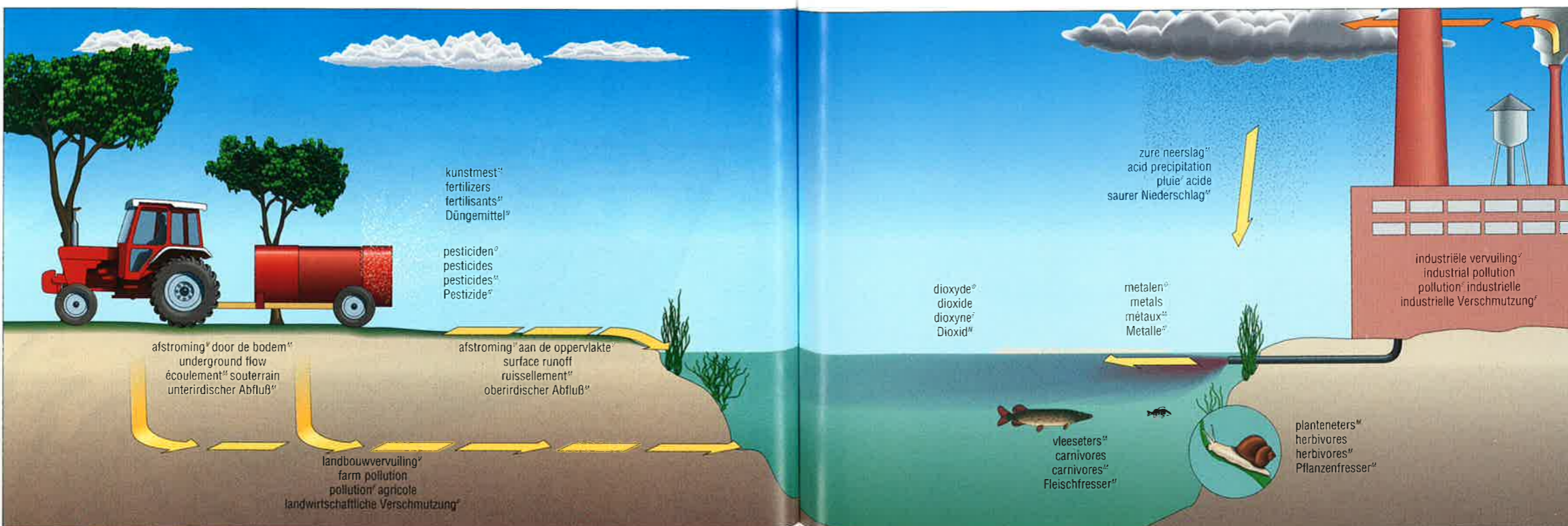

ATMOSFERISCHE VERVUILING
ATMOSPHERIC POLLUTION
POLLUTION DE L'AIR
ATMOSPHÄRISCHE VERSCHMUTZUNG

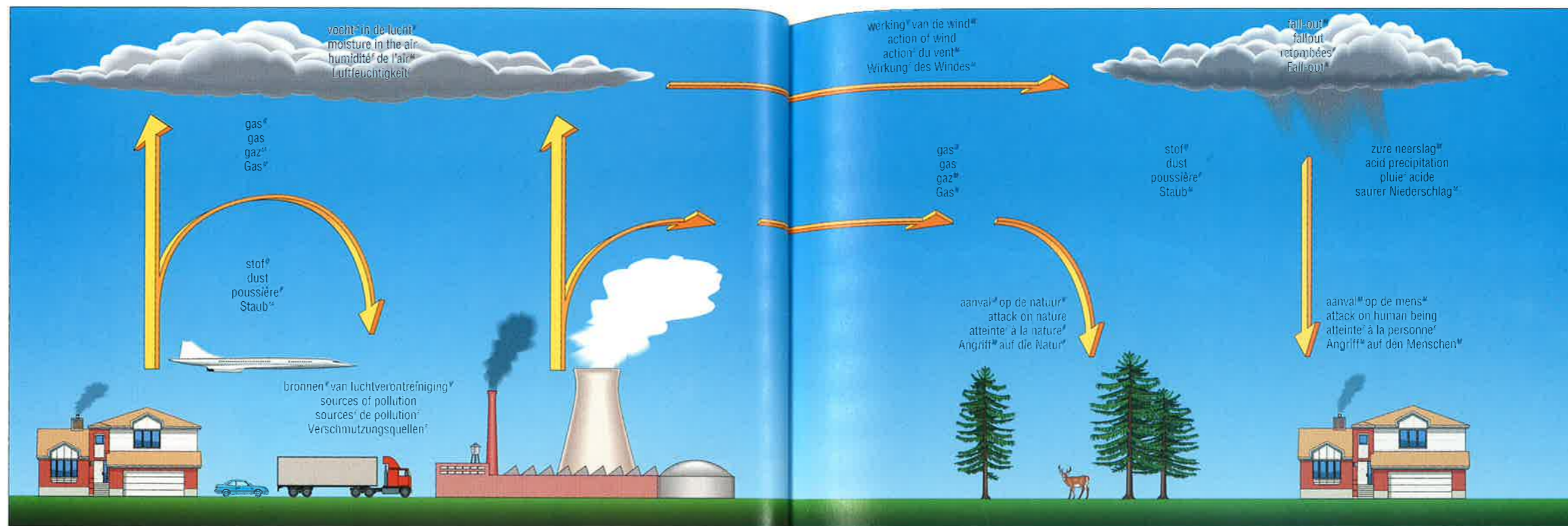

HYDROLOGISCHE KRINGLOOP
HYDROLOGIC CYCLE
CYCLE DE L'EAU
WASSERKREISLAUF

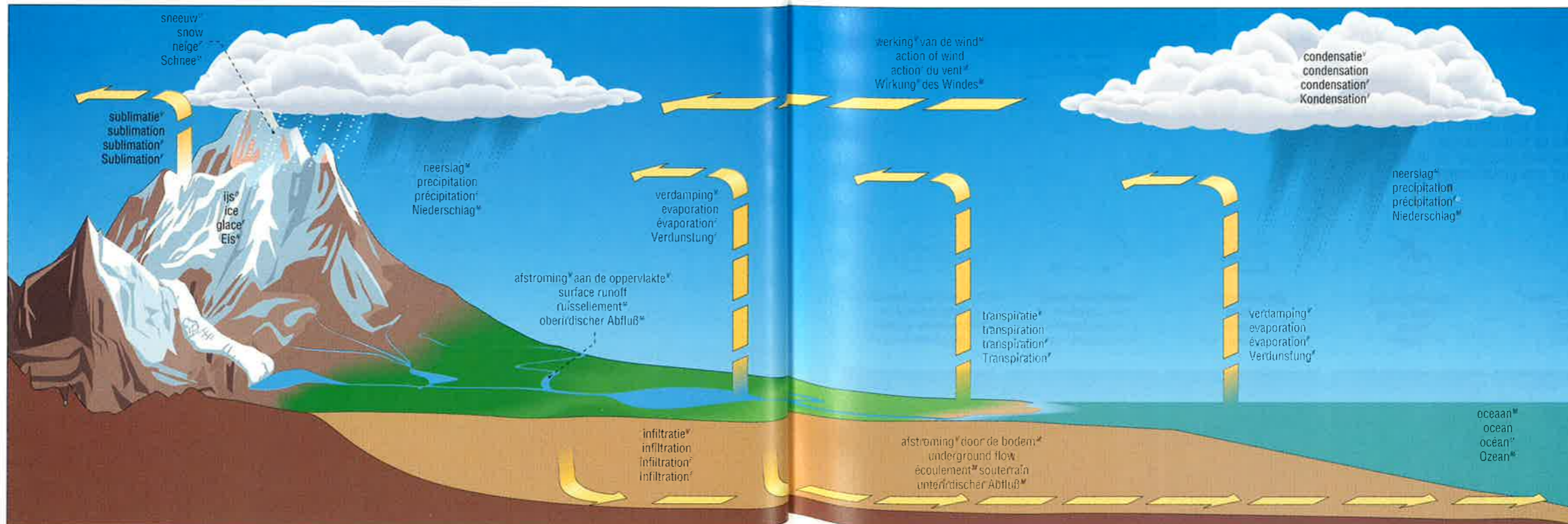

VORMEN^{nl} VAN NEERSLAG^{nl}
PRECIPITATIONS
PRÉCIPITATIONS^{fr}
NIEDERSCHLÄGE^{de}

STORMMAGTIGE LUCHT^{nl}
STORMY SKY
CIEL^{fr} D'ORAGE^{fr}
STÜRMISCHER HIMMEL^{de}



regenboog^{nl}
rainbow
arc-en-ciel^{fr}
Regenbogen^{de}

wolk^{nl}
cloud
nuage^{fr}
Wolke^{de}

regen^{nl}
rain
pluie^{fr}
Regen^{de}



regendruppel^{nl}
raindrop
goutte^{fr} de pluie^{fr}
Regentropfen^{de}

bliksem^{nl}
lightning
éclair^{fr}
Blitz^{de}

CLASSIFICATIE VAN SNEEUWKRYSTALLEN^{nl}
CLASSIFICATION OF SNOW CRYSTALS
CLASSIFICATION DES CRISTAUX^{fr} DE NEIGE^{fr}
KLASSIFIKATION VON SCHNEEKRYSTALLEN^{de}



plaatvormig kristal^{nl}
plate crystal
plaquette^{fr}
Plättchen^{de}



stervormig kristal^{nl}
stellar crystal
étoile^{fr}
Stern^{de}



zuilvormig kristal^{nl}
column
colonne^{fr}
Säule^{de}



naaldvormig kristal^{nl}
needle
aiguille^{fr}
Nadel^{de}



dendritisch kristal^{nl}
spatial dendrite
dendrite^{fr} spatiale
räumlicher Dendrit^{de}



nevel^{nl}
mist
brume^{fr}
Dunst^{de}



mist^{nl}
fog
brouillard^{fr}
Nebel^{de}



dauw^{nl}
dew
rosée^{fr}
Tau^{de}



ijzel^{nl}
glazed frost
verglas^{fr}
Rauhreif^{de}



zuilvormig kristal^{nl} met plaatjes^{nl}
capped column
colonne^{fr} avec capuchon^{fr}
bedeckte Säule^{de}



onregelmatig kristal^{nl}
irregular crystal
cristaux^{fr} irréguliers
irreguläres Aggregat^{de}



hagelkorrel^{nl}
snow pellet
neige^{fr} roulée
Reif- und Frostgraupele^{de}



natte sneeuw^{nl}
sleet
grésil^{fr}
Eiskörnchen^{de}



hagel^{nl}
hail
grêlon^{fr}
Hagel^{de}

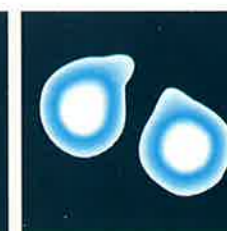
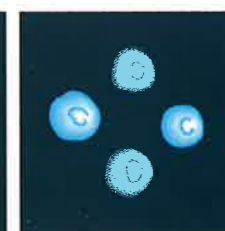
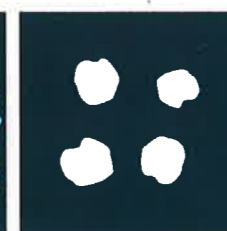
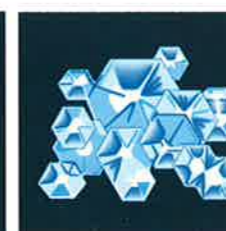

METEOROLOGIE^v
METEOROLOGY
MÉTÉOROLOGIE^f
METEOROLOGIE^f

WEERKAART^v
WEATHER MAP
CARTE^f MÉTÉOROLOGIQUE
WETTERKARTE^f

windrichting^v en -snelheid^v
wind direction and speed
direction^f et force^f du vent^m
Windrichtung und -geschwindigkeit^f

luchtdruk^m
barometric pressure
pression^f barométrique
Luftdruck^m

isobaar^m
isobar
isobare^f
Isobare^f

lage-drukgebied^o
low pressure centre
dépression^f
Tiefdruckgebiet^m

neerslaggebied^o
precipitation area
zone^f de précipitation^f
Niederschlagsgebiet^m

vore^v
trough
creux^m barométrique
Trog^m

luchtmasstype^o
type of the air mass
type^m de la masse^f d'air^m
Luftmasse^f

hoge-drukgebied^o
high pressure centre
anticyclone^m
Hochdruckgebiet^m

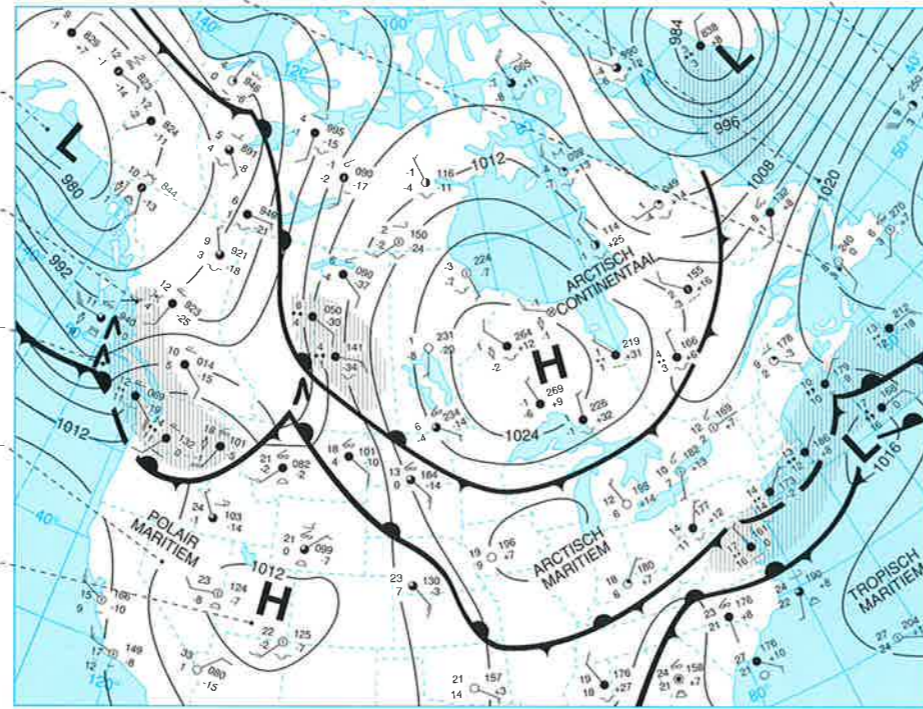

STATIONSMODEL^o
STATION MODEL
DISPOSITION^f DES INFORMATIONS^f D'UNE STATION^f
STATIONSMODELL^m

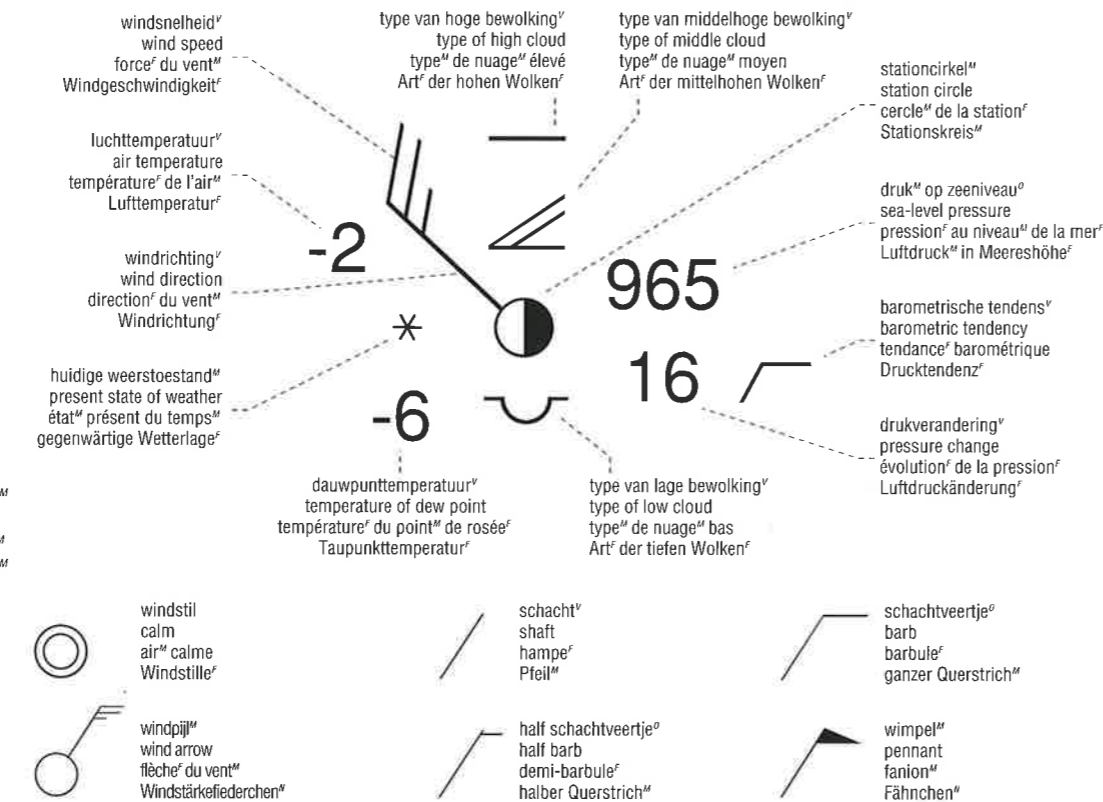

INTERNATIONALE WEERSYMBOLEN^o
INTERNATIONAL WEATHER SYMBOLS
SYMBOLES^m MÉTÉOROLOGIQUES INTERNATIONAUX
INTERNATIONALE WETTERSYMBOLEⁿ

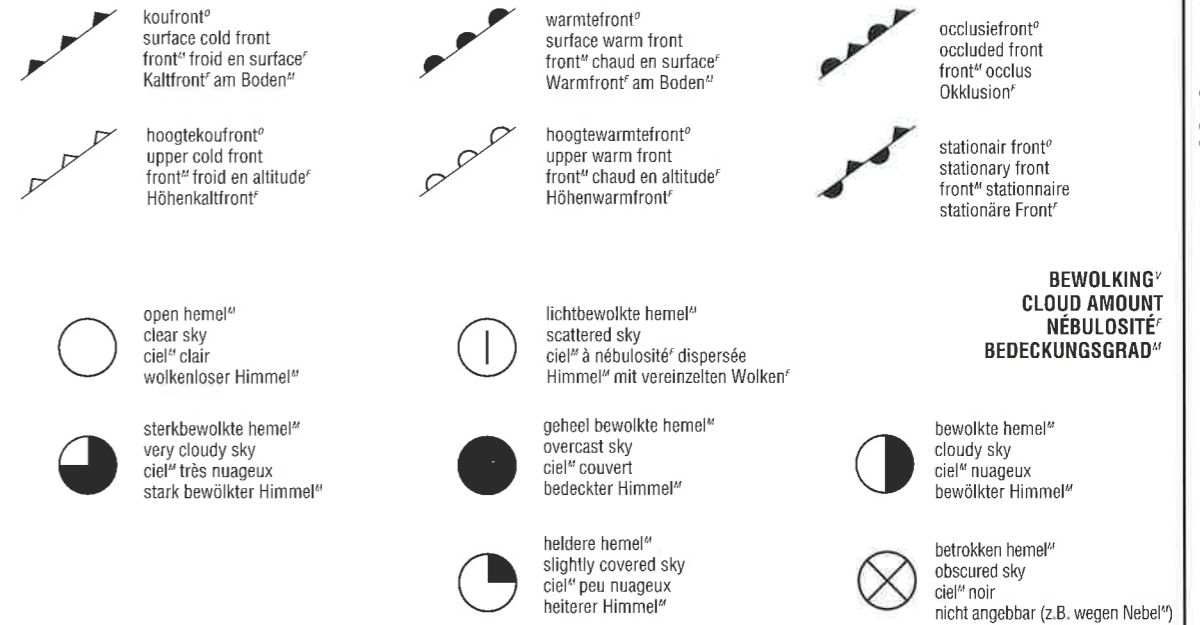

BEWOLKING^v
CLOUD AMOUNT
NÉBULOSITÉ^f
BEDECKUNGSGRAD^m

VORMEN^m VAN NEERSLAG^m
METEORS
MÉTÉORES^m
METEORE^f



METEOROLOGISCHE MEETINSTRUMENTEN^o
METEOROLOGICAL MEASURING INSTRUMENTS
INSTRUMENTS DE MESURE^r MÉTÉOROLOGIQUE
METEOROLOGISCHE MESSINSTRUMENTEⁿ

HET METEN VAN DE ZONNESCHIJN^o
MEASURE OF SUNSHINE
MESURE^r DE L'ENSOLEILLEMENTⁿ
MESSUNG^r DES SONNENSCHENSⁿ

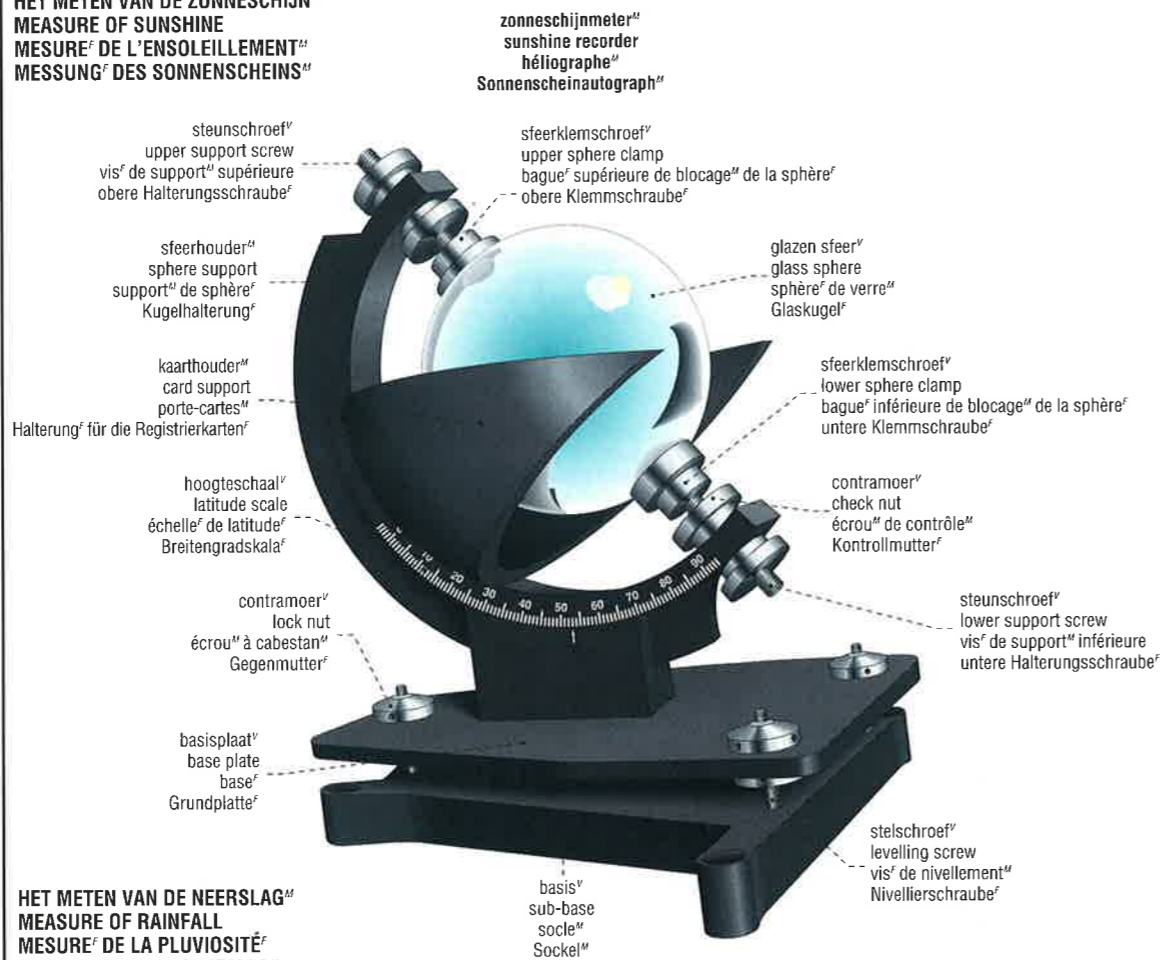

HET METEN VAN DE NEERSLAG^o
MEASURE OF RAINFALL
MESURE^r DE LA PLUVIOSITÉⁿ
MESSUNG^r DES REGENFALLSⁿ

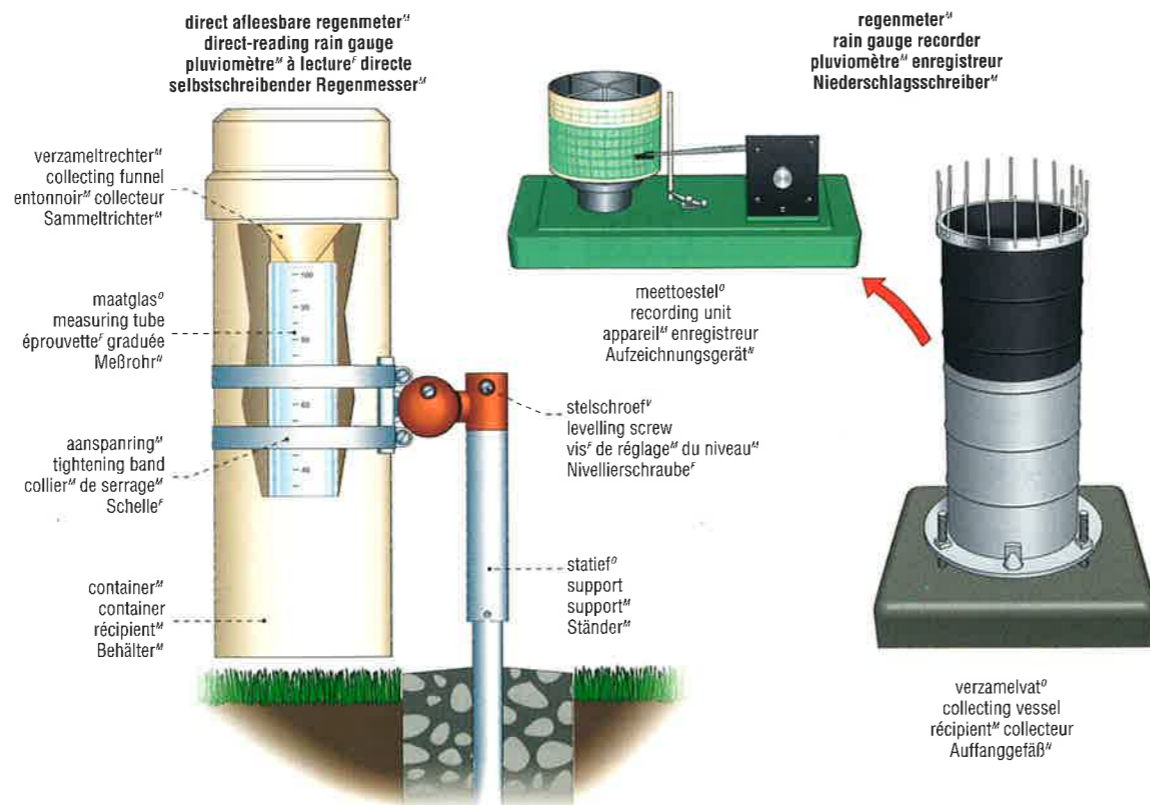

HET METEN VAN DE TEMPERATUUR^v
MEASURE OF TEMPERATURE
MESURE^r DE LA TEMPÉRATURE^f
MESSUNG^r DER TEMPERATUR^f

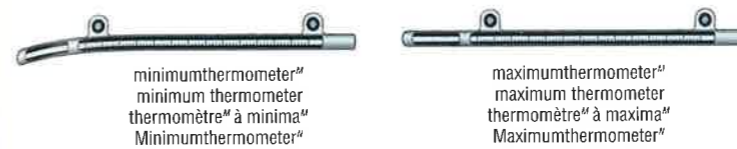

HET METEN VAN DE LUCHTDRIK^o
MEASURE OF AIR PRESSURE
MESURE^r DE LA PRESSION^f
MESSUNG^r DES LUFTDRUCKSⁿ

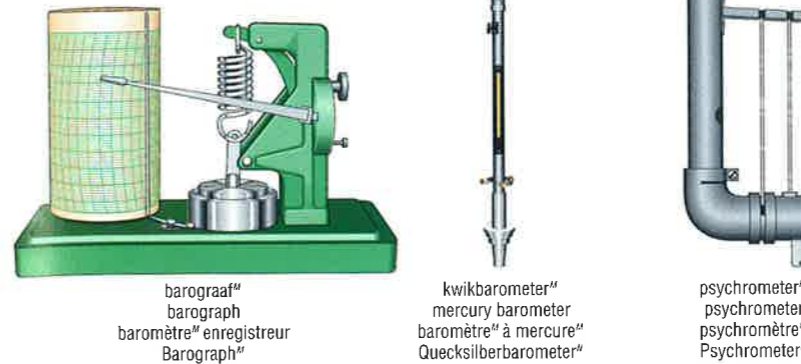

HET METEN VAN DE WINDRICHTING^v
MEASURE OF WIND DIRECTION
MESURE^r DE LA DIRECTION^f DU VENTⁿ
MESSUNG^r DER WINDRICHTUNG^f



HET METEN VAN DE WINDSNELHEID^v
MEASURE OF WIND STRENGTH
MESURE^r DE LA VITESSE^f DU VENTⁿ
MESSUNG^r DER WINDSTÄRKE^f



HET METEN VAN DE VOCHTIGHEID^v
MEASURE OF HUMIDITY
MESURE^r DE L'HUMIDITÉ^f
MESSUNG^r DER LUFTFEUCHTIGHEIT^f



HET METEN VAN DE SNEEUWVAL^o
MEASURE OF SNOWFALL
MESURE^r DE LA NEIGE^f
MESSUNG^r DES SCHNEEFALLSⁿ



HET METEN VAN DE HOOGTE^v VAN DE BEWOLKING^o
MEASURE OF CLOUD CEILING
MESURE^r DE LA HAUTEUR^f DES NUAGESⁿ
MESSUNG^r DER WOLKENHÖHE^f



WEERHUT^v
INSTRUMENT SHELTER
ABRIⁿ MÉTÉOROLOGIQUE
WETTERHÜTTE^f

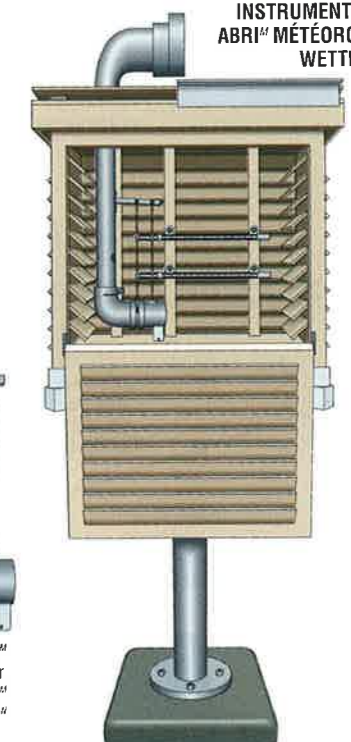

WEERSATELLIET[™]
WEATHER SATELLITE
SATELLITE[™] MÉTÉOROLOGIQUE
WETTERSATELLIT[™]

GEOSTATIONNAIRE SATELLIET[™]
GEOSTATIONARY SATELLITE
SATELLITE[™] GÉOSTATIONNAIRE
GEOSTATIONÄRER SATELLIT[™]

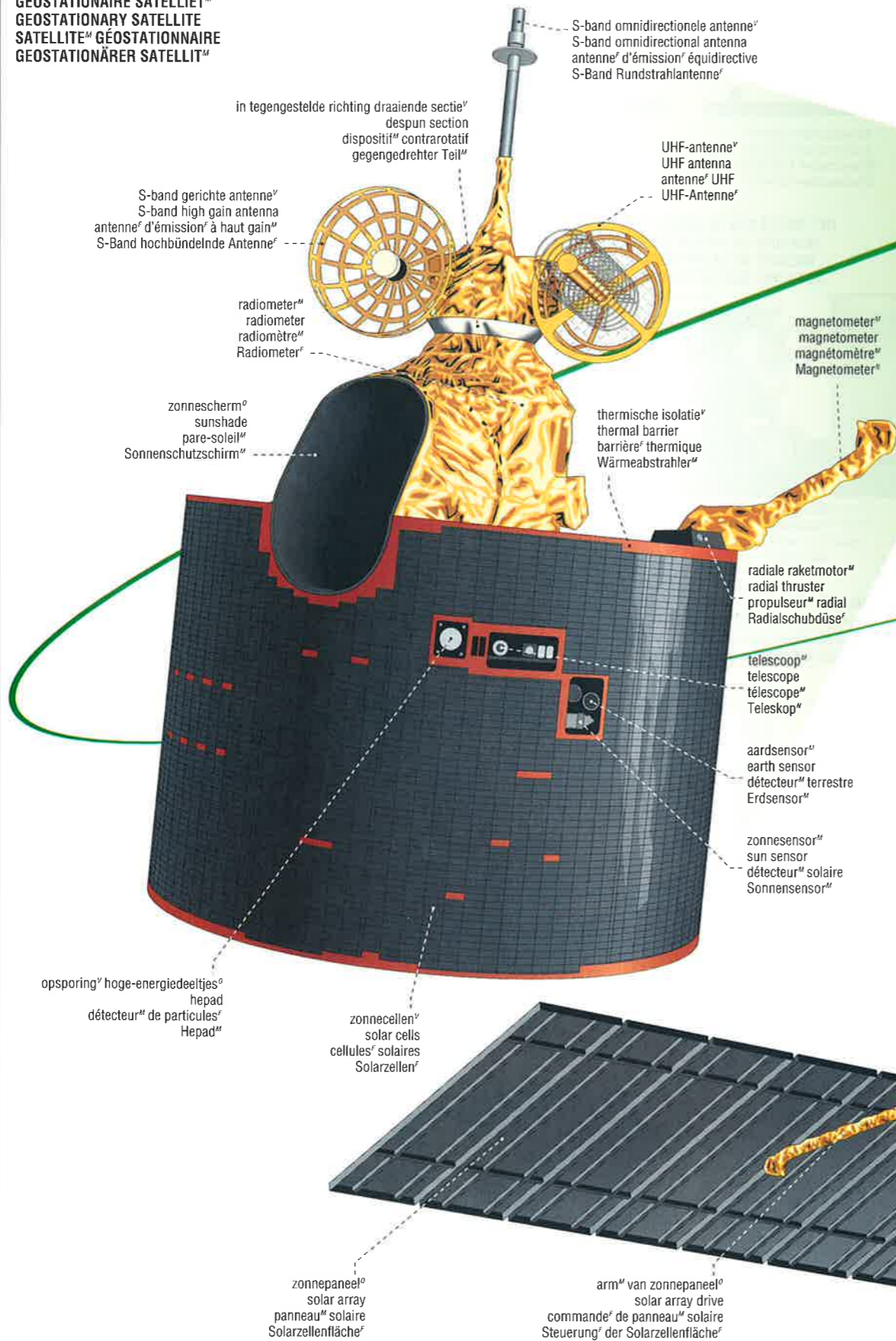

S-band omnidirectionele antenne[™]
S-band omnidirectional antenna
antenne[™] d'émission[™] équidirective
S-Band Rundstrahlantenne[™]

in tegengestelde richting draaiende sectie[™]
despun section
dispositif[™] contrarotatif
gegengedrehter Teil[™]

S-band gerichte antenne[™]
S-band high gain antenna
antenne[™] d'émission[™] à haut gain[™]
S-Band hochbündelnde Antenne[™]

radiometer[™]
radiometer
radiomètre[™]
Radiometer[™]

zonnenscherm[™]
sunshade
pare-soleil[™]
Sonnenschutzschirm[™]

thermische isolatie[™]
thermal barrier
barrière[™] thermique
Wärmeabstrahler[™]

magnetometer[™]
magnetometer
magnétomètre[™]
Magnetometer[™]

radiale raketmotor[™]
radial thruster
propulseur[™] radial
Radialschubdüse[™]

telescoop[™]
telescope
téléscope[™]
Teleskop[™]

aardsensor[™]
earth sensor
détecteur[™] terrestre
Erdsensor[™]

zonnensensor[™]
sun sensor
détecteur[™] solaire
Sonnensensor[™]

opsparing[™] hoge-energie deeltjes[™]
hepad
détecteur[™] de particules[™]
Hepad[™]

zonnecellen[™]
solar cells
cellules[™] solaires
Solarzellen[™]

zonnepaneel[™]
solar array
panneau[™] solaire
Solarzellenfläche[™]

arm[™] van zonnepaneel[™]
solar array drive
commande[™] de panneau[™] solaire
Steuerung[™] der Solarzellenfläche[™]

baan[™] van geostationaire satelliet[™]
geostationary orbit
orbite[™] géostationnaire
geostationäre Umlaufbahn[™]

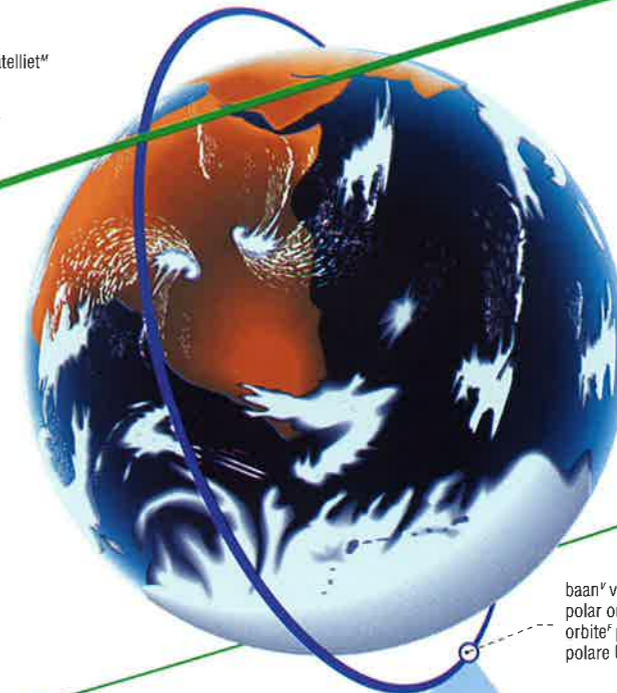

BANEN[™] VAN SATELLIETEN[™]
ORBIT OF THE SATELLITES
ORBITE[™] DES SATELLITES[™]
UMLAUFBAHN[™] DER SATELLITEN[™]

POOLSATELLIET[™]
POLAR-ORBITING SATELLITE
SATELLITE[™] À DÉFILEMENT[™]
POLARUMLAUFENDER SATELLIT[™]

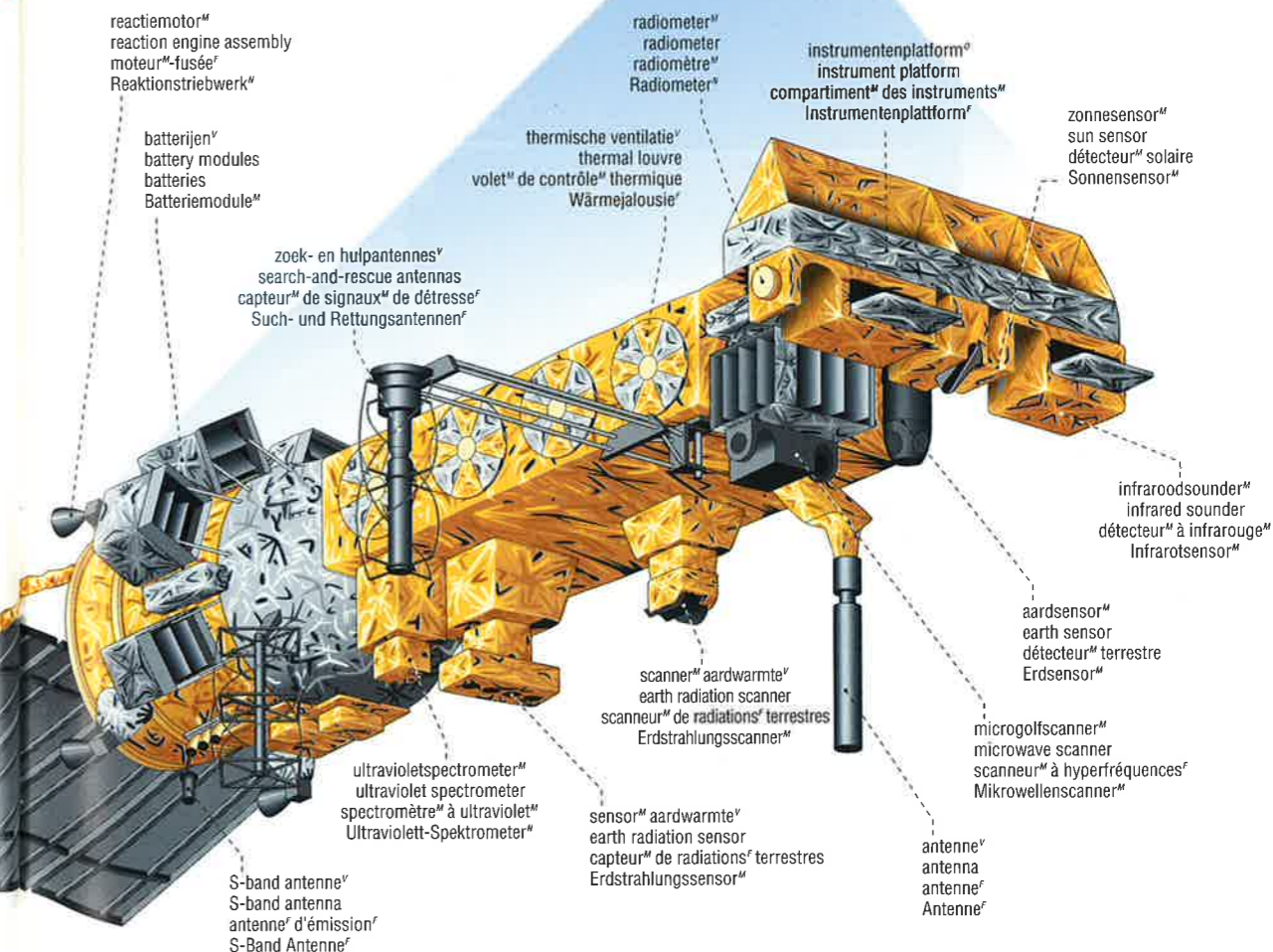

reactiemotor[™]
reaction engine assembly
moteur[™]-fusée[™]
Reaktionstriebwerk[™]

batterijen[™]
battery modules
batteries
Batteriemodule[™]

zoek- en hulpantennes[™]
search-and-rescue antennas
capteur[™] de signaux[™] de détresse[™]
Such- und Rettungsantennen[™]

S-band antenne[™]
S-band antenna
antenne[™] d'émission[™]
S-Band Antenne[™]

radiometer[™]
radiometer
radiomètre[™]
Radiometer[™]

thermische ventilatie[™]
thermal louvre
volet[™] de contrôle[™] thermique
Wärmejalousie[™]

ultravioletspectrometer[™]
ultraviolet spectrometer
spectromètre[™] à ultraviolet[™]
Ultraviolet-Spektrometer[™]

sensor[™] aardwarmte[™]
earth radiation sensor
capteur[™] de radiations[™] terrestres
Erdstrahlungssensor[™]

microgolfscanner[™]
microwave scanner
scanneur[™] à hyperfréquences[™]
Mikrowellenscanner[™]

antenne[™]
antenna
antenne[™]
Antenne[™]

zonnensensor[™]
sun sensor
détecteur[™] solaire
Sonnensensor[™]

infraroodsounder[™]
infrared sounder
détecteur[™] à infrarouge[™]
Infrarotsensor[™]

aardsensor[™]
earth sensor
détecteur[™] terrestre
Erdsensor[™]

microgolfscanner[™]
microwave scanner
scanneur[™] à hyperfréquences[™]
Mikrowellenscanner[™]

WOLKEN EN METEOROLOGISCHE SYMBOLEN
CLOUDS AND METEOROLOGICAL SYMBOLS
NUAGES ET SYMBOLES MÉTÉOROLOGIQUES
WOLKEN UND METEOROLOGISCHE SYMBOLE

HOGE BEWOLKING
HIGH CLOUDS
NUAGES DE HAUTE ALTITUDE
HOHE WOLKEN

WOLKEN MET VERTICALE ONTWIKKELING
CLOUDS OF VERTICAL DEVELOPMENT
NUAGES À DÉVELOPPEMENT VERTICAL
QUELLWOLKEN

MIDDELHOGE BEWOLKING
MIDDLE CLOUDS
NUAGES DE MOYENNE ALTITUDE
MITTELHOHE WOLKEN

LAGE BEWOLKING
LOW CLOUDS
NUAGES DE BASSE ALTITUDE
TIEFE WOLKEN

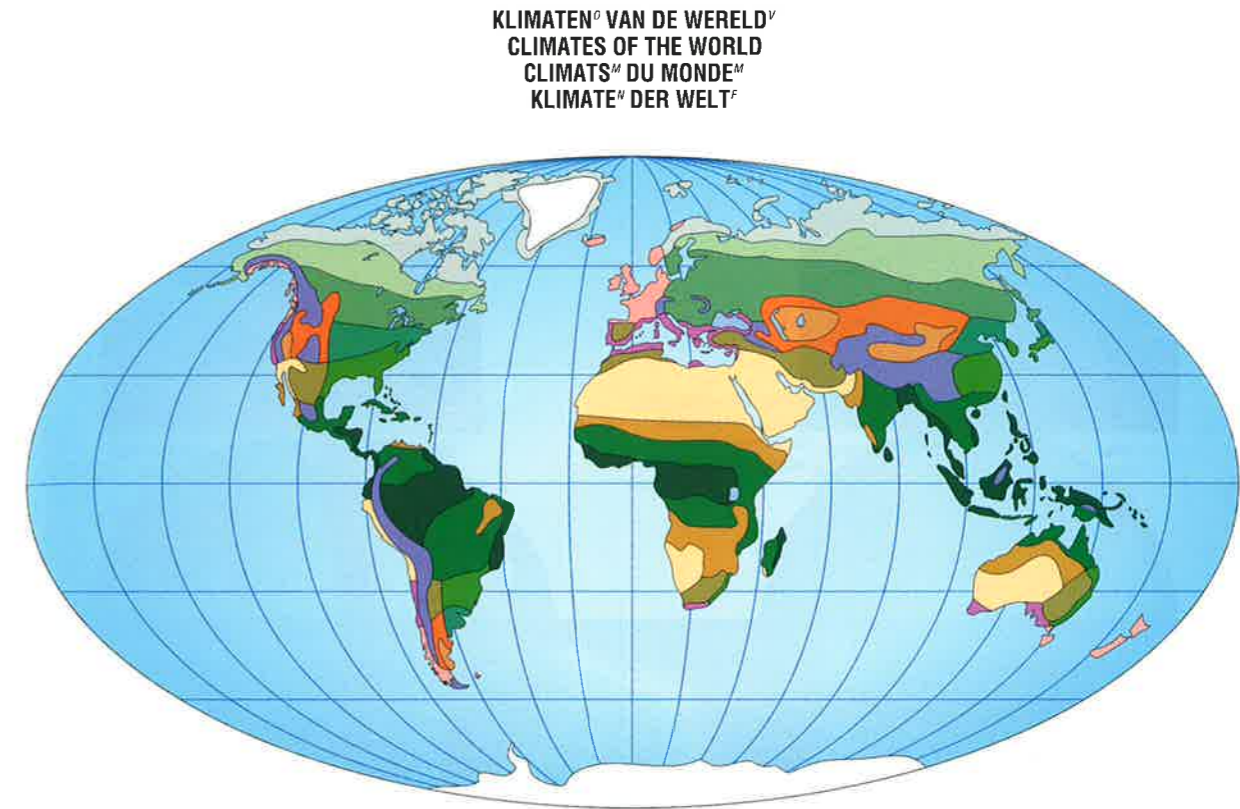

TROPISCHE KLIMATEN
TROPICAL CLIMATES
CLIMATS TROPICAUX
TROPISCHE KLIMATE

- tropisch regenwoudklimaat
tropical rain forest
forêt tropicale
tropischer Regenwald
- tropisch savanneklimaat
tropical savanna
savane
tropische Savanne
- steppeklimaat
steppe
steppe
Steppe
- woestijnklimaat
desert
désert
Wüste

GEMATIGDE KLIMATEN
TEMPERATE CLIMATES
CLIMATS TEMPÉRÉS
GEMÄSSIGTE KLIMATE

- klimaat met vochtig-lange zomer
humid - long summer
humide, à été long
feucht - langer Sommer
- klimaat met vochtig-korte zomer
humid - short summer
humide, à été court
feucht - kurzer Sommer
- zeeklimaat
marine
océanique
maritim

CONTINENTALE KLIMATEN
CONTINENTAL CLIMATES
CLIMATS CONTINENTAUX
KONTINENTALKLIMATE

- droog landklimaat
dry continental - arid
continental aride
kontinental-trocken - trocken
- semi-aride landklimaat
dry continental - semiarid
continental semi-aride
kontinental-trocken - halbtrocken

SUBTROPISCHE KLIMATEN
SUBTROPICAL CLIMATES
CLIMATS SUBTROPICAUX
SUBTROPISCHE KLIMATE

- mediterraan klimaat
Mediterranean subtropical
méditerranéen
mediterrane Subtropen
- vochtig subtropisch klimaat
humid subtropical
subtropical humide
feuchte Subtropen
- droog subtropisch klimaat
dry subtropical
subtropical sec
trockene Subtropen

POOLKLIMATEN
POLAR CLIMATES
CLIMATS POLAIRES
POLARKLIMATE

- toendraklimaat
polar tundra
toundra
Polartundra
- poolkapklimaat
polar ice cap
calotte glaciaire
Eiskappe

HOGLANDKLIMATEN
HIGHLAND CLIMATES
CLIMATS DE MONTAGNE
HOCHLANDKLIMATE

- hooglandklimaten
highland climates
climats de montagne
Hochlandklimate

SUBARCTISCHE KLIMATEN
SUBARCTIC CLIMATES
CLIMATS SUBARCTIQUES
SUBARCTISCHE KLIMATE

- subarctische klimaten
subarctic climates
climats subarctiques
subarktische Klimate

WOESTIJN
DESERT
DÉSERT
WÜSTE



oase
oasis
oasis
Oase

palmbos
palm grove
palmerie
Palmenhain

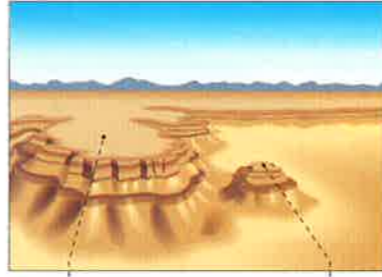

tafelland
mesa
mésa
Tafelberg

getuigeberg
butte
butte
Zeugenberg

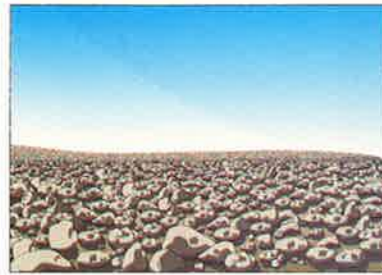

rotswoestijn
rocky desert
désert de pierres
Steinwüste



zoutmeer
saline lake
lac salé
Salzsee



zandwoestijn
sandy desert
désert de sable
Sandwüste



sikkelduin
crescentic dune
dune en croissant
Sicheldüne

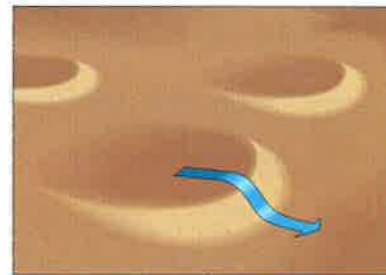

paraboolduin
parabolic dune
dune parabolique
Parabeldüne

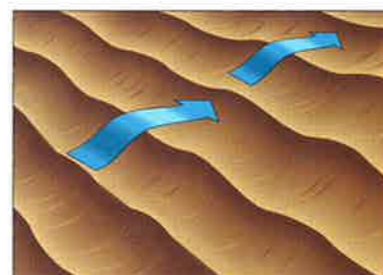

dwardsduin
transverse dunes
dunes transversales
Querdünen

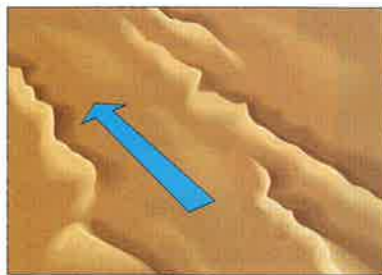

duinenrij
chain of dunes
cordon de dunes
Dünenzug

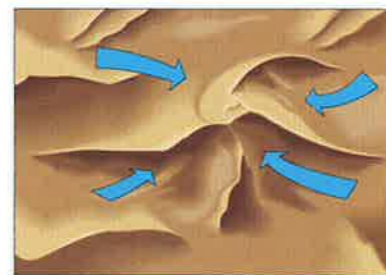

complexe duin
complex dune
dune complexe
komplexe Düne

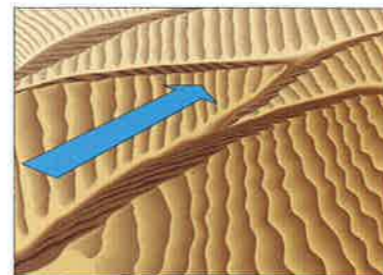

lengteduinen
longitudinal dunes
dunes longitudinales
Längsdünen

CARTOGRAFIE
CARTOGRAPHY
CARTOGRAPHIE
KARTOGRAPHIE

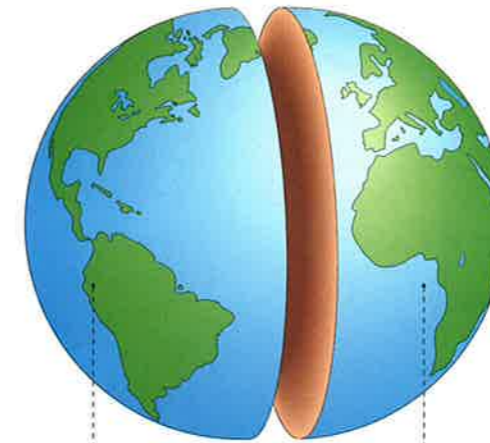

westelijke hemisfeer
Western hemisphere
hémisphère Ouest
westliche Hemisphäre

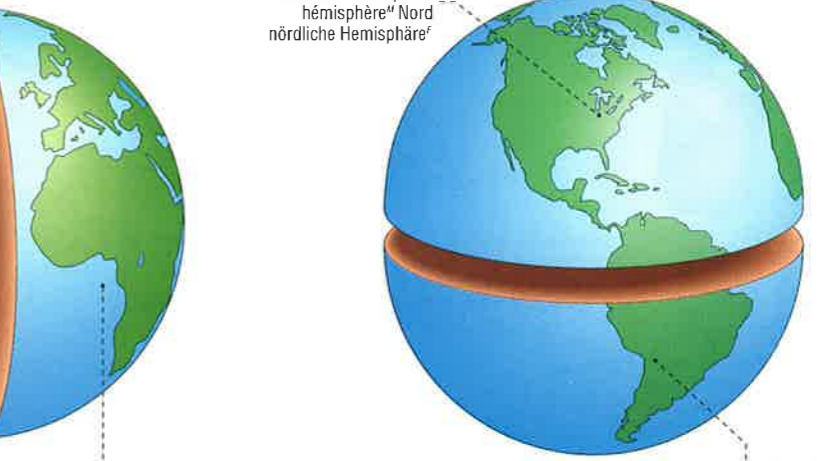

oostelijke hemisfeer
Eastern hemisphere
hémisphère Est
östliche Hemisphäre

noordelijke hemisfeer
Northern hemisphere
hémisphère Nord
nördliche Hemisphäre

zuidelijke hemisfeer
Southern hemisphere
hémisphère Sud
südliche Hemisphäre

COÖRDINATENSTELSEL
GRID SYSTEM
DIVISIONS
CARTOGRAPHIQUES
GRADNETZ

breedtelijnen
lines of latitude
latitude
Breitengrade

lengtelijnen
lines of longitude
longitude
Längengrade



equator
equator
équateur
Äquator

parallel
parallel
parallèle
Breitenkreis

poolcirkel
Arctic Circle
cercle polaire arctique
nördlicher Polarkreis

kreftskierkring
tropic of Cancer
tropic du Cancer
Wendekreis des Krebses

steenbokskeerkring
tropic of Capricorn
tropic du Capricorne
Wendekreis des Steinbocks

nulmeridiaan
prime meridian
méri dien de Greenwich
Nullmeridian

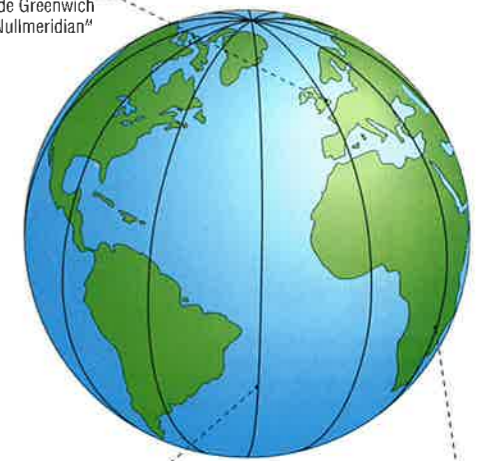

westelijke meridiaan
Western meridian
méri dien ouest
westlicher Meridian

oostelijke meridiaan
Eastern meridian
méri dien est
östlicher Meridian

OBSERVATIESATELLIET[™]
REMOTE DETECTION SATELLITE
SATELLITE[™] DE TÉLÉDÉTECTION[™]
ERDERKENNUNGSGEODÄTISCHER SATELLIT[™]

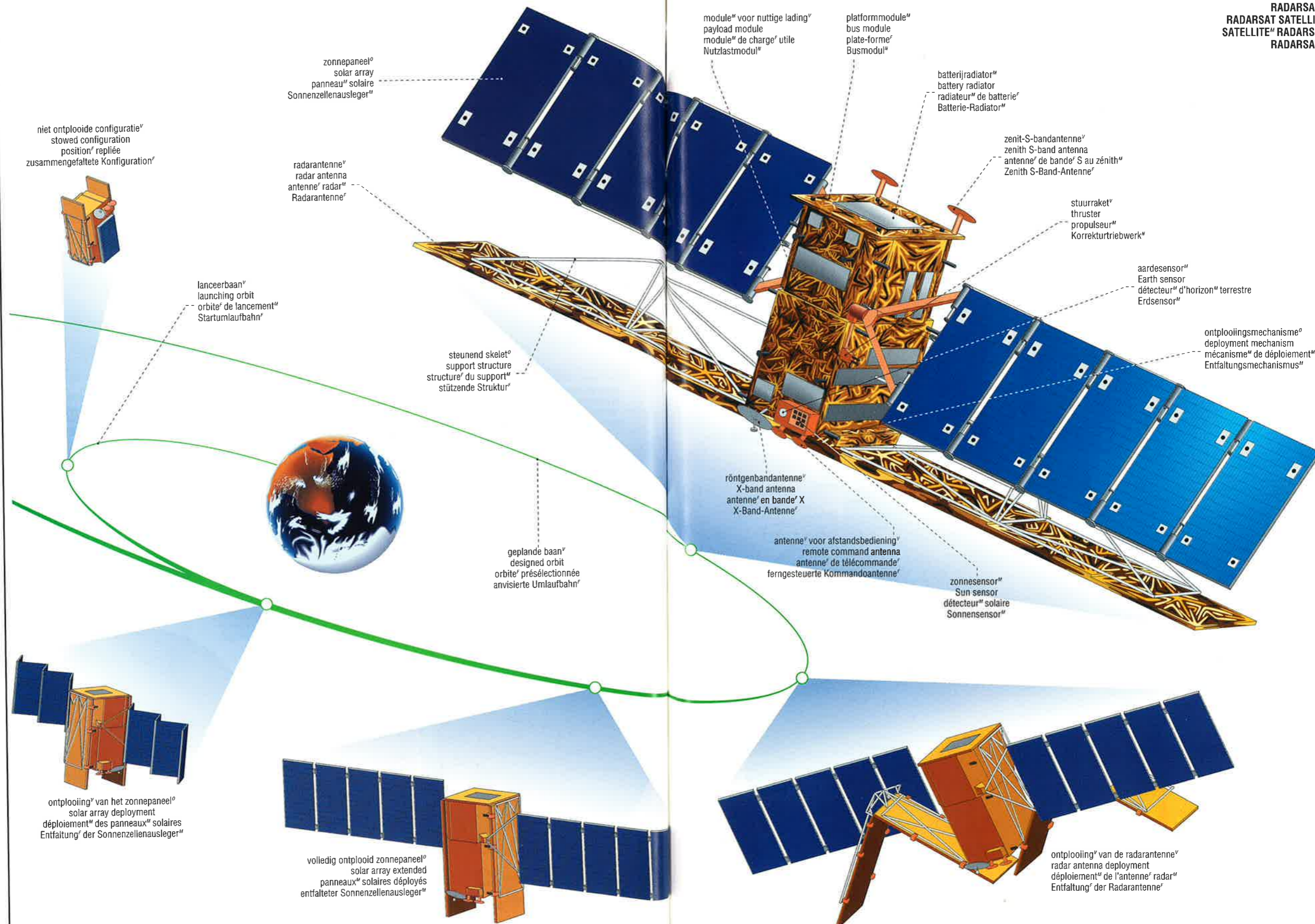

KAARTPROJECTIES
MAP PROJECTIONS
PROJECTIONS CARTOGRAPHIQUES
KARTENNETZENTWÜRFE

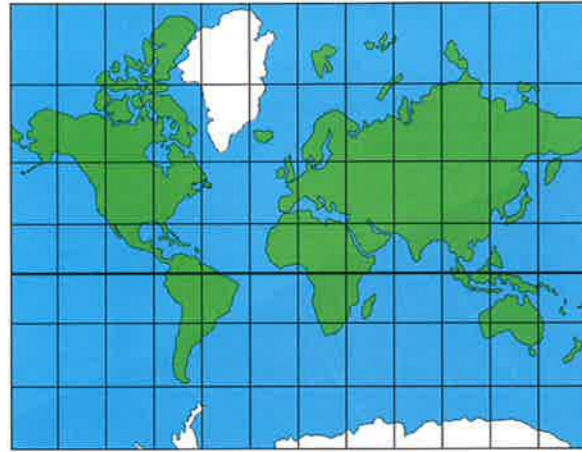

cilinderprojectie
cylindrical projection
projection cylindrique
Zylinderprojektion

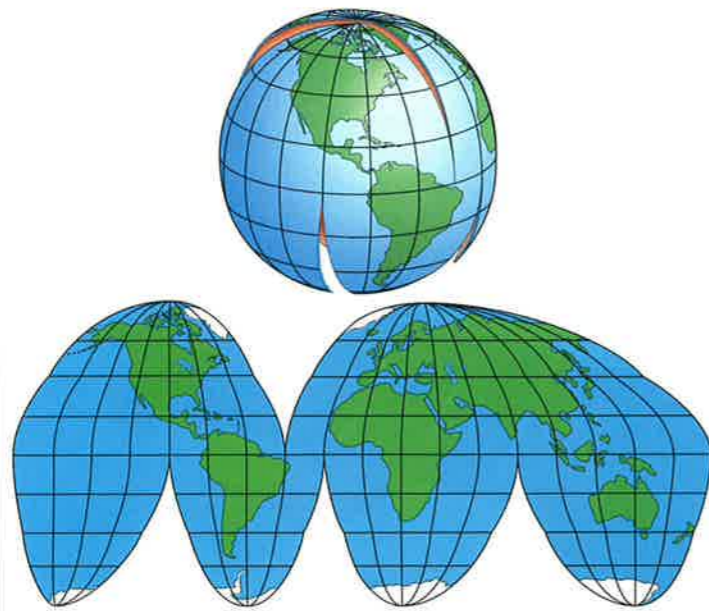

onderbroken projectie
interrupted projection
projection interrompue
zerlappte Projektion

CARTOGRAFIE
CARTOGRAPHY
CARTOGRAPHIE
KARTOGRAPHIE



kegelprojectie
conic projection
projection conique
Kegelprojektion

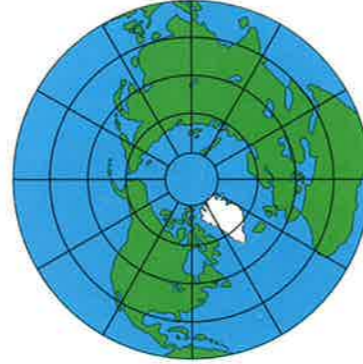

azimutale projectie
plane projection
projection horizontale
Azimutalprojektion

POLITIEKE KAART
POLITICAL MAP
CARTE POLITIQUE
POLITISCHE KARTE

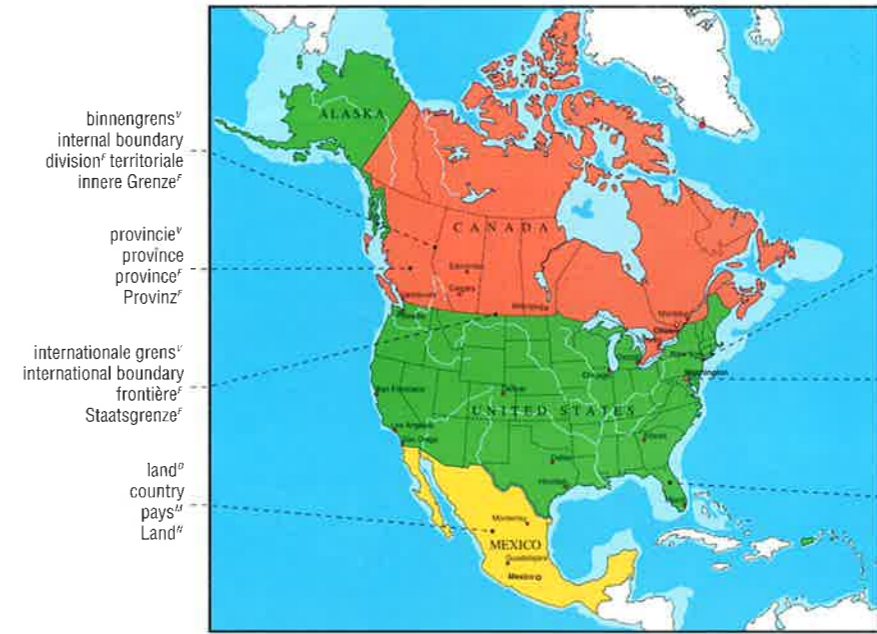

- binnengrens
internal boundary
division territoriale
innere Grenze
- provincie
province
provincie
Provinz
- internationale grens
international boundary
frontière
Staatsgrenze
- land
country
pays
Land

- stad
city
grande ville
Stadt
- hoofdstad
capital
capitale
Hauptstadt
- staat
state
état
Bundesstaat

FYSISCHE KAART
PHYSICAL MAP
CARTE PHYSIQUE
LANDSCHAFTSKARTE



- bergketen
mountain range
chaîne de montagnes
Gebirgskette
- baai
bay
baie
Bucht
- prairie
prairie
prairie
Prärie
- gebergte
mountain mass
massif montagneux
Gebirgsmasse
- ocean
ocean
océan
Ozean
- rivier
river
rivière
Fluß
- rivier
river
fleuve
Fluß
- golf
gulf
golfe
Golf

- zee
sea
mer
Meer
- straat
strait
détroit
Meerenge
- eiland
island
île
Insel
- estuarium
river estuary
estuaire
Flußmündung
- meer
lake
lac
See
- archipel
archipelago
archipel
Archipel
- schiereiland
peninsula
péninsule
Halbinsel

- kaap
cape
cap
Kap

- tafeland
plateau
plateau
Plateau

- landengte
isthmus
isthme
Landenge

- vlakte
plain
plaine
Ebene

CARTOGRAFIE
CARTOGRAPHY
CARTOGRAPHIE
KARTOGRAPHIE

STADSPAN
URBAN MAP
PLAN URBAIN
STADTPLAN

voorsteden^v
suburbs
banlieue^f
Vororte^m

ringweg^m
ring road
boulevard^m périphérique
Ringstraße^f

laan^v
avenue
Allée^f

stadsgrens^v
city limit
limite^f de la ville^f
Stadtgrenze^f

bos^o
woods
bois^m
Wald^m

rotonde^v
roundabout
rond-point^m
Kreisverkehr^m

brug^v
bridge
pont^m
Brücke^f

rivier^v
river
fleuve^m
Fluß^m

openbaar gebouw^o
public building
édifice^m public
öffentliches Gebäudeⁿ

spoorlijn^v
railway
chemin^m de fer^m
Eisenbahn^f

station^o
railway station
gare^f
Bahnhof^m

boulevard^m
boulevard^m
Boulevard^m

park^o
park
parc^m
Park^m

wijkgrens^v
district limit
limite^f d'arrondissement^m
Stadtteilgrenze^f

wijk^v
district
arrondissement^m
Stadtteil^m

begraafplaats^v
cemetery
cimetière^m
Friedhof^m

monument^o
monument
monument^m
Denkmalⁿ

autosnelweg^m
motorway
autoroute^f
Autobahn^f

straat^v
street
rue^f
Straße^f

WEGENKAART
ROAD MAP
CARTE ROUTIÈRE
STRASSENKARTE

autosnelweg^m
motorway
autoroute^f
Autobahn^f

nummer^o autosnelweg^m
motorway number
numéro^m d'autoroute^f
Autobahnnummer^f

rustplaats^v
rest area
aire^f de repos^m
Rastplatz^m

wegrestaurant^o
service area
aire^f de service^m
Raststätte^f

hoofdverkeersweg^m
belt highway
autoroute^f de ceinture^f
Umgehungsstraße^f

secundaire weg^v
secondary road
route^f secondaire
Nebenstraße^f

weg^v
road
route^f
Straße^f

nummer^o weg^m
road number
numéro^m de route^f
Straßennummer^f

luchthaven^v
airport
aéroport^m
Flughafen^m

bezienswaardigheid^v
point of interest
curiosité^f
Sehenswürdigkeit^f

nationaal park^o
national park
parc^m national
Nationalpark^m

schilderachtige route^v
scenic route
parcours^m pittoresque
landschaftlich schöne Strecke^f

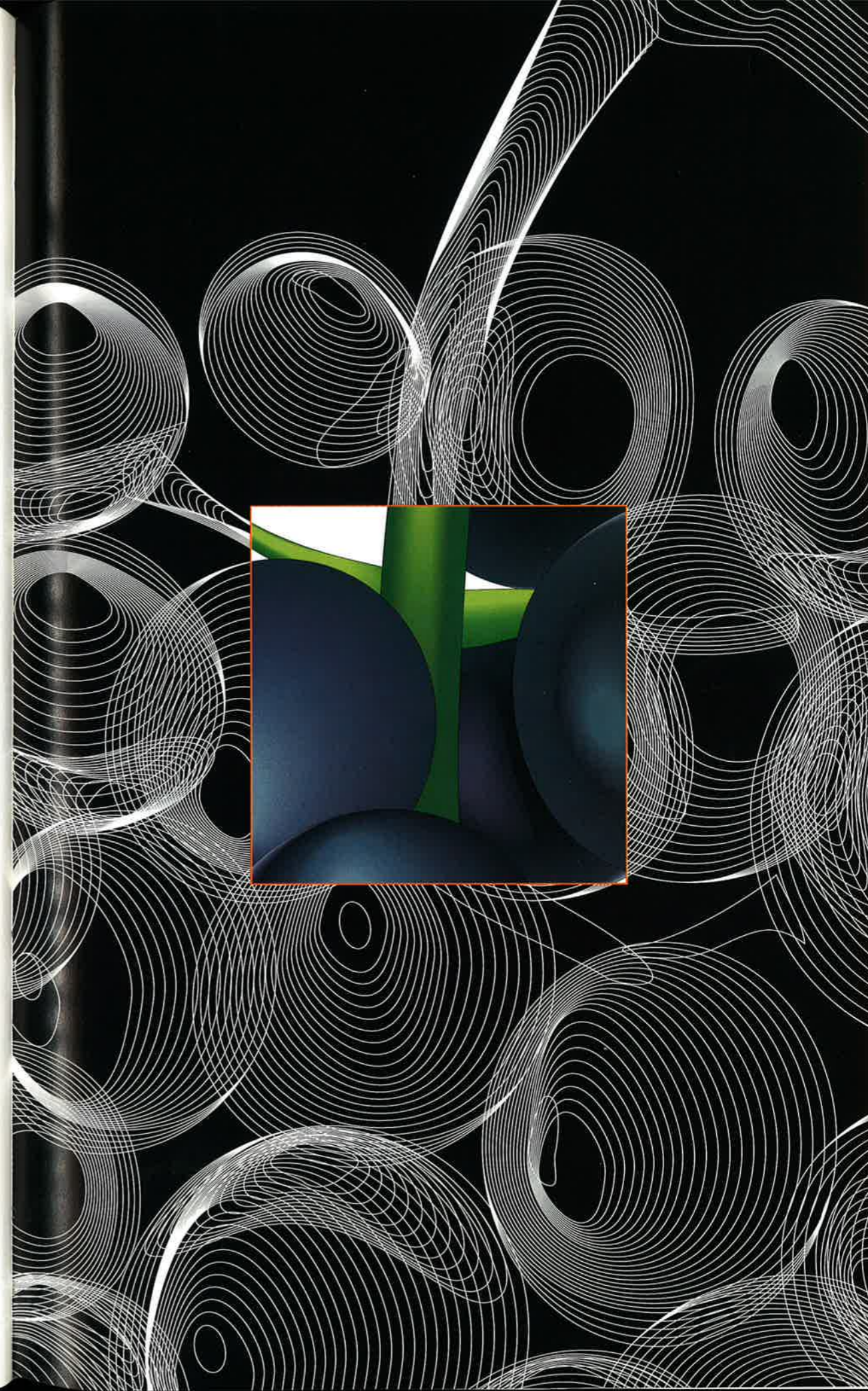

RADIOVERBINDINGEN^v PER SATELLIET^m
BROADCAST SATELLITE COMMUNICATION
TÉLÉDIFFUSION^v PAR SATELLITE^m
ÜBERTRAGUNGSSATELLITENTECHNIK^f

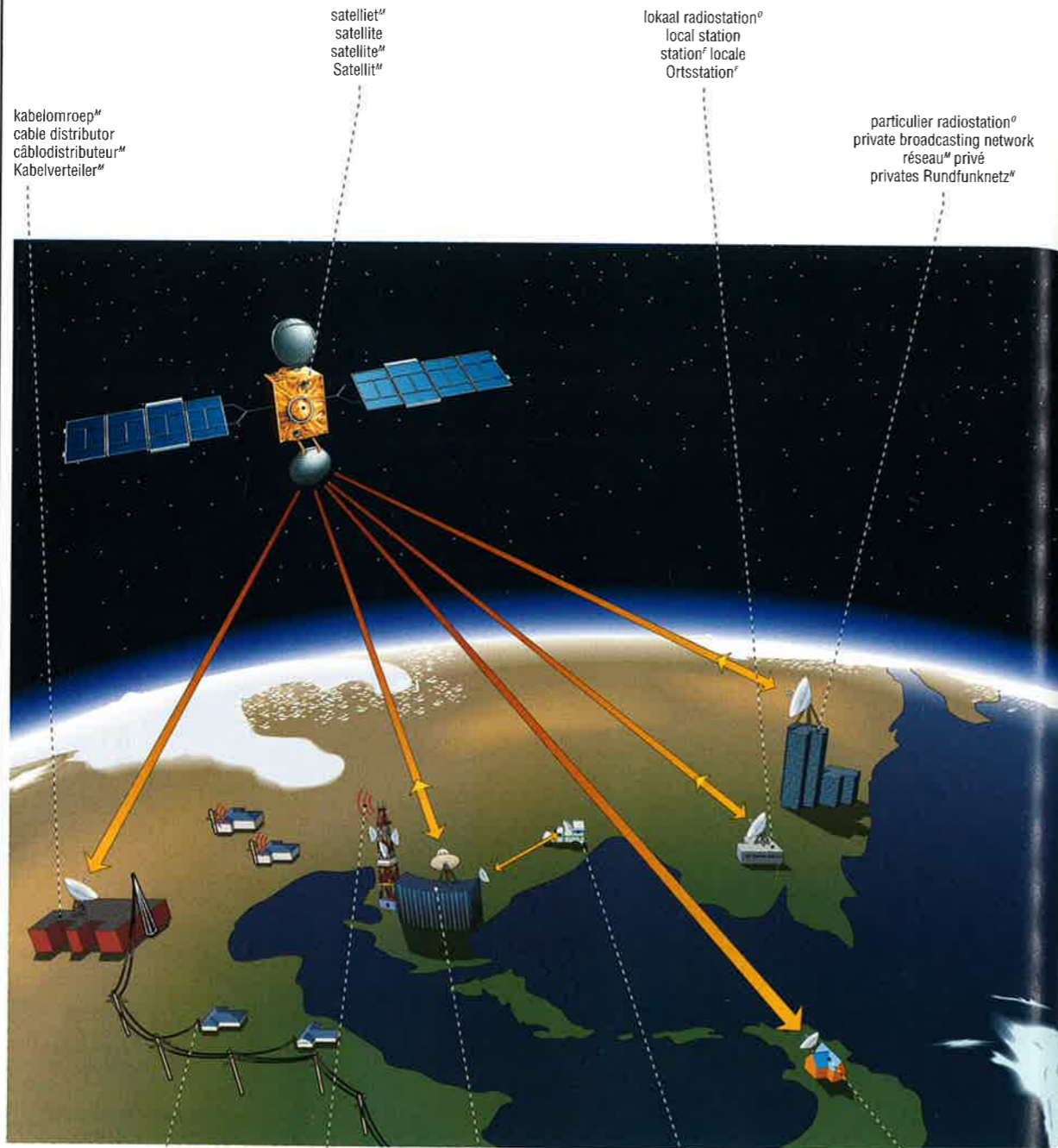

kabelomroep^m
 cable distributor
 câblodistributeur^m
 Kabelverteiler^m

satelliet^m
 satellite
 satellite^m
 Satellit^m

lokaal radiostation^o
 local station
 station^f locale
 Ortsstation^f

particulier radiostation^o
 private broadcasting network
 réseau^m privé
 privates Rundfunknetzⁿ

distributie^m door kabelomroep^m
 distribution by cable network
 transmission^f par câble^m
 Verteilung^f durch Kabelnetzⁿ

doorgifte^m van radiogolven^m
 Hertzian wave transmission
 transmission^f hertzienne
 Sendung^f auf Hertz-Wellenⁿ

nationale omroep^m
 national broadcasting network
 réseau^m national
 öffentliches Übertragungsnetzⁿ

mobiele eenheid^m
 mobile unit
 car^m de reportage^m
 mobile Einheit^f

directe ontvangst^m
 direct home reception
 réception^f directe
 Satelliten-Direktempfang^m

COMMUNICATIE
 COMMUNICATIONS
 KOMMUNIKATION

COMMUNICATIE
 COMMUNICATIONS
 KOMMUNIKATION

TELECOMMUNICATIE^v PER SATELLIET^m
TELECOMMUNICATIONS BY SATELLITE
TÉLÉCOMMUNICATIONS^v PAR SATELLITE^m
TELEKOMMUNIKATION^f ÜBER NACHRICHTENSATELLIT^m

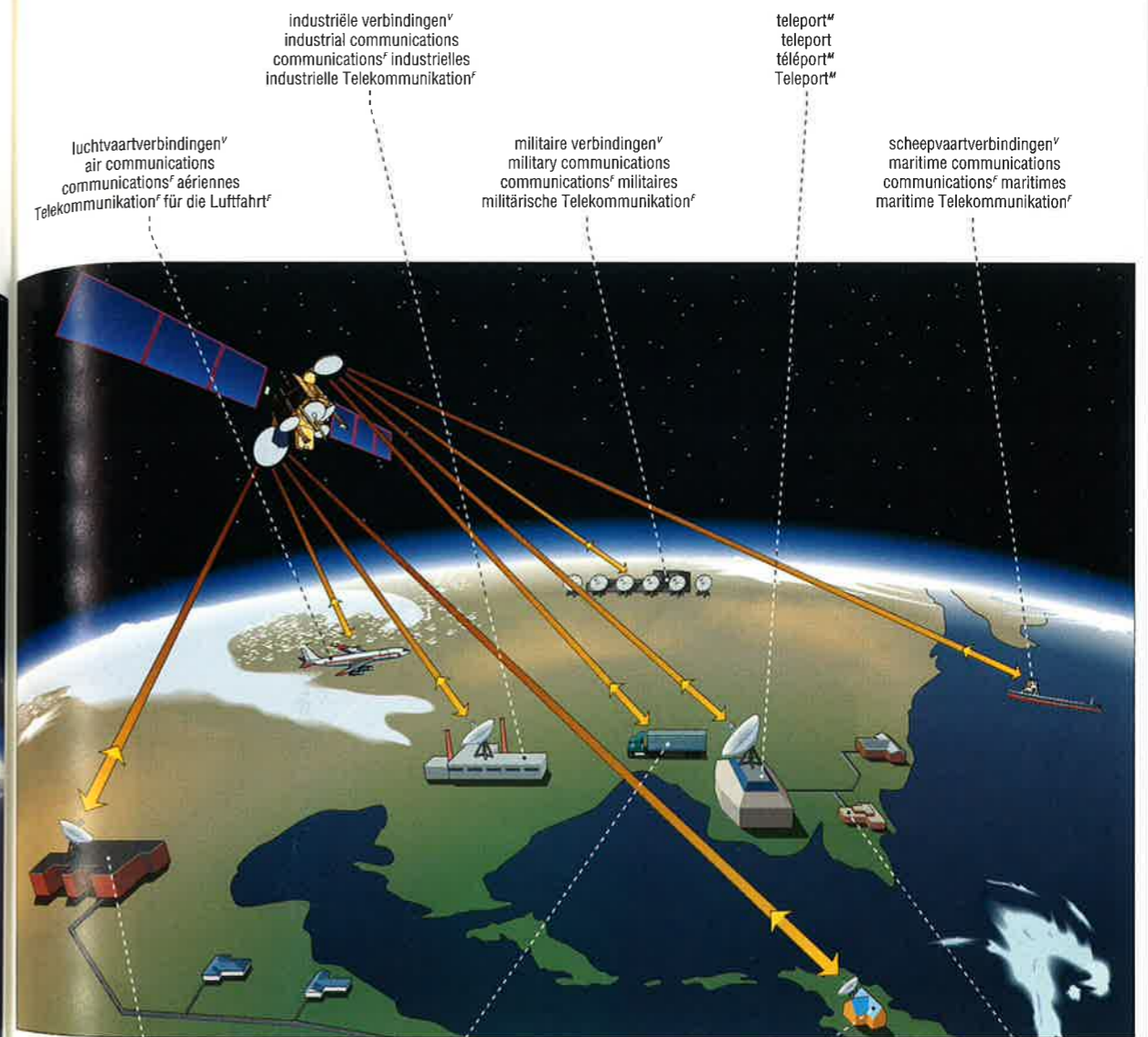

industriële verbindingen^v
 industrial communications
 communications^f industrielles
 industrielle Telekommunikation^f

teleport^m
 téléport^m
 Teleport^m

luchtvaartverbindingen^v
 air communications
 communications^f aériennes
 Telekommunikation^f für die Luftfahrt^f

militaire verbindingen^v
 military communications
 communications^f militaires
 militärische Telekommunikation^f

scheepvaartverbindingen^v
 maritime communications
 communications^f maritimes
 maritime Telekommunikation^f

telefoonnet^o
 telephone network
 réseau^m téléphonique
 Telefonnetzⁿ

verkeersverbindingen^v
 road communications
 communications^f routières
 Telekommunikation^f für den Straßenverkehr^m

persoonlijke verbindingen^v
 personal communications
 communications^f individuelles
 persönliche Telekommunikation^f

consument^m
 consumer
 client^m
 Konsument^m

computerverbindingen^v
 computer communication
 téléinformatique^f
 Telekommunikation^f über Computer



fax^m
 facsimile machine
 télécopieur^m
 Telefax-Gerät^m



telex^m
 telex
 télex^m
 Telex^m



TELECOMMUNICATIE^v PER TELEFOON^m
TELECOMMUNICATIONS BY TELEPHONE NETWORK
TÉLÉCOMMUNICATIONS^v PAR LIGNE^f TÉLÉPHONIQUE
TELEKOMMUNIKATIONSTECHNIK^f ÜBER DAS TELEFONNETZⁿ

draagbare telefoon^m
 cellular telephone
 téléphone^m cellulaire
 Zellfunktelefon^m



telefoontoestel^o
 telephone set
 poste^m téléphonique
 Telefonapparat^m



COMMUNICATIE
 COMMUNICATIONS
 KOMMUNIKATION

COMMUNICATIE
 COMMUNICATIONS
 KOMMUNIKATION

TELECOMMUNICATIESATELLIET^{nl}
TELECOMMUNICATION SATELLITES^{en}
SATELLITES^{fr} DE TÉLÉCOMMUNICATIONS^{fr}
FERNMELDESATELLITEN^{de}

VOORBEELDEN^{nl} VAN SATELLIETEN^{nl}
EXAMPLES OF SATELLITES^{en}
EXEMPLES^{fr} DE SATELLITES^{fr}
VERSCHIEDENE SATELLITEN^{nl}

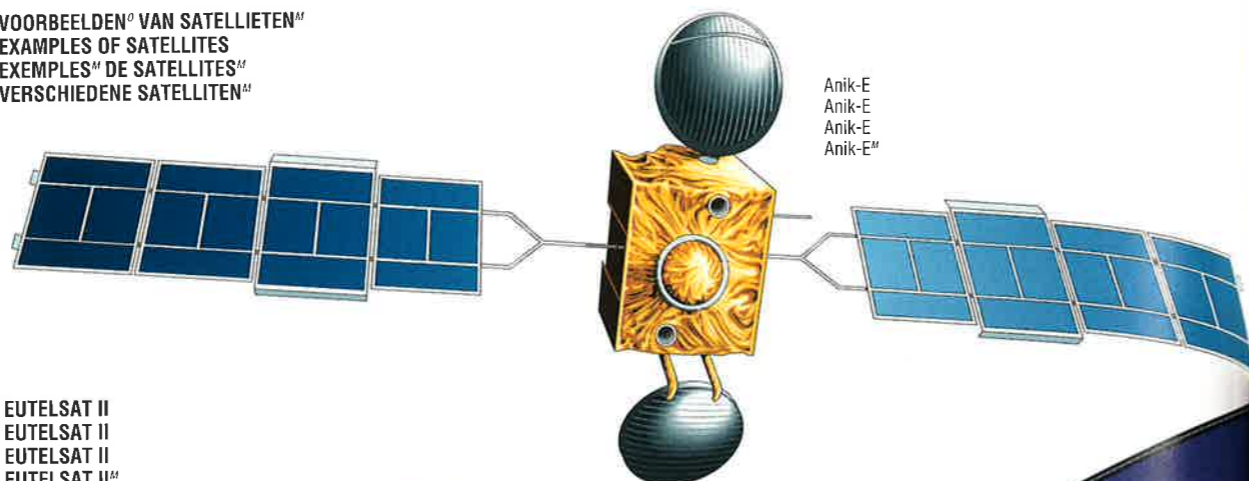

Anik-E
Anik-E
Anik-E
Anik-E^{nl}

EUTELSAT II
EUTELSAT II
EUTELSAT II
EUTELSAT II^{nl}

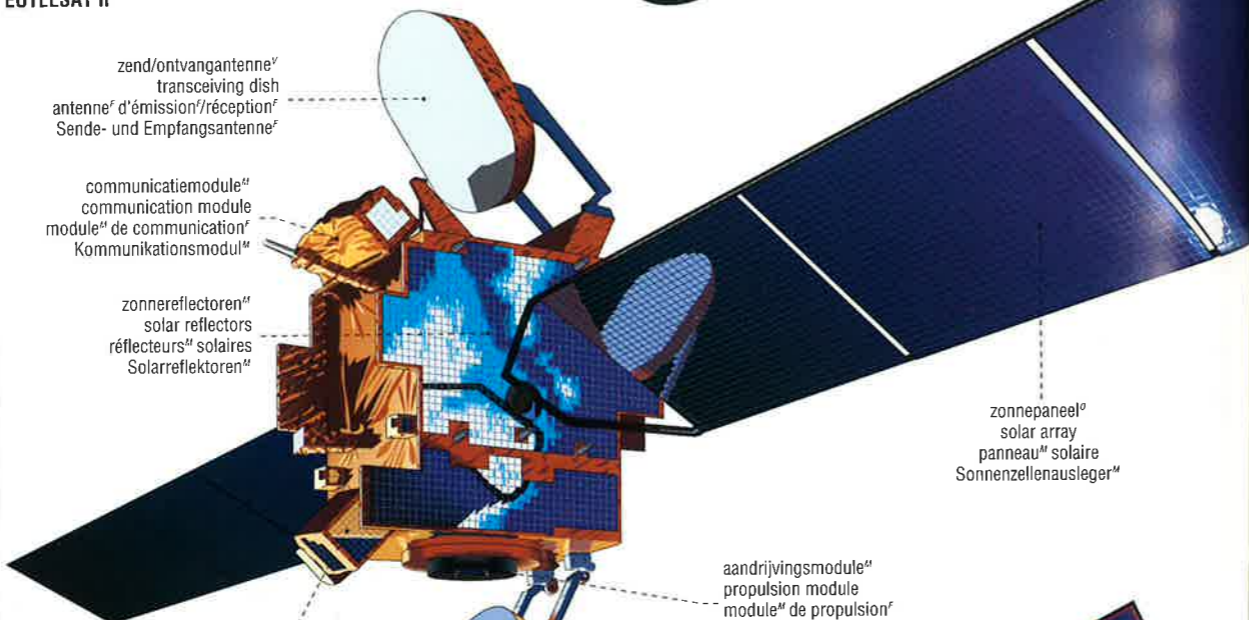

zend/ontvangantenne^{nl}
transceiving dish
antenne^{nl} d'émission/réception^{fr}
Sende- und Empfangsantenne^{de}

communicatiemodule^{nl}
communication module
module^{nl} de communication^{fr}
Kommunikationsmodul^{de}

zonreflectoren^{nl}
solar reflectors
réflecteurs^{nl} solaires^{fr}
Solarreflektoren^{de}

dienstmodule^{nl}
service module
module^{nl} de service^{fr}
Versorgungsmodul^{de}

zendantenne^{nl}
transmission dish
antenne^{nl} d'émission^{fr}
Sendeantenne^{de}

zonnepaneel^{nl}
solar array
panneau^{nl} solaire^{fr}
Sonnenzellenausleger^{de}

aandrijvingsmodule^{nl}
propulsion module
module^{nl} de propulsion^{fr}
Antriebsmodul^{de}

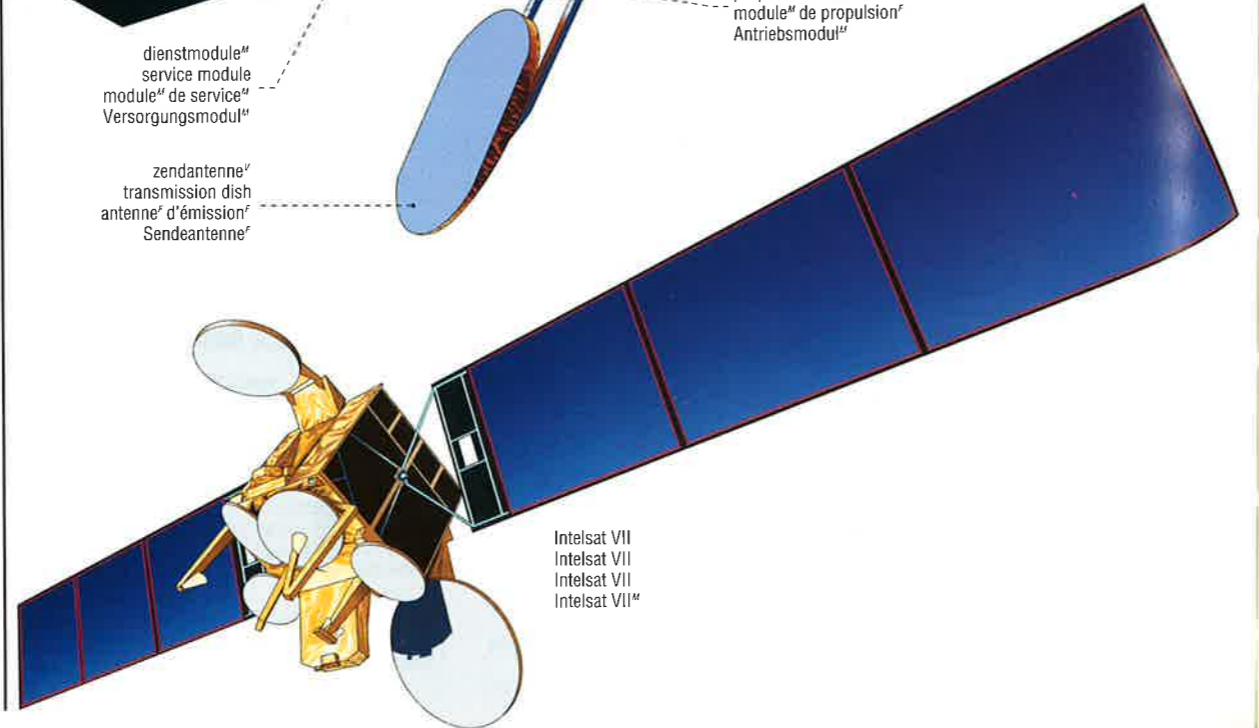

Intelsat VII
Intelsat VII
Intelsat VII
Intelsat VII^{nl}

COMMUNICATIONS
KOMMUNIKATION

COMMUNICATIE
KOMMUNIKATIONS

LANCERING^{nl} IN EEN BAAN^{nl}
LAUNCHING INTO ORBIT^{en}
MISE^{nl} EN ORBITE^{nl}
START^{nl} IN DIE UMLAUFBAHN^{nl}

naar zon gerichte positie^{nl}
Sun mode position
position^{nl} en mode^{nl} solaire^{nl}
Einstellungsposition^{nl} zur Sonne^{nl}

voorbereiding^{nl} tot oversteken^{nl} van eclips^{nl}
eclipse preparation
préparation^{nl} avant éclipse^{nl}
Vorbereitung^{nl} auf die Ekliptik^{nl}

ontplooiing^{nl} van oostelijke reflector^{nl}
East reflector deployment
déploiement^{nl} du réflecteur^{nl} est
östlich gerichtete Entfaltung des Reflektors^{nl}

apogeumdoorgang^{nl}
apogee passage
passage^{nl} en apogée^{nl}
Bahn^{nl} durch das Apogäum^{nl}

volledige ontplooiing^{nl}
full deployment
stade^{nl} final de déploiement^{nl}
volle Entfaltung^{nl}

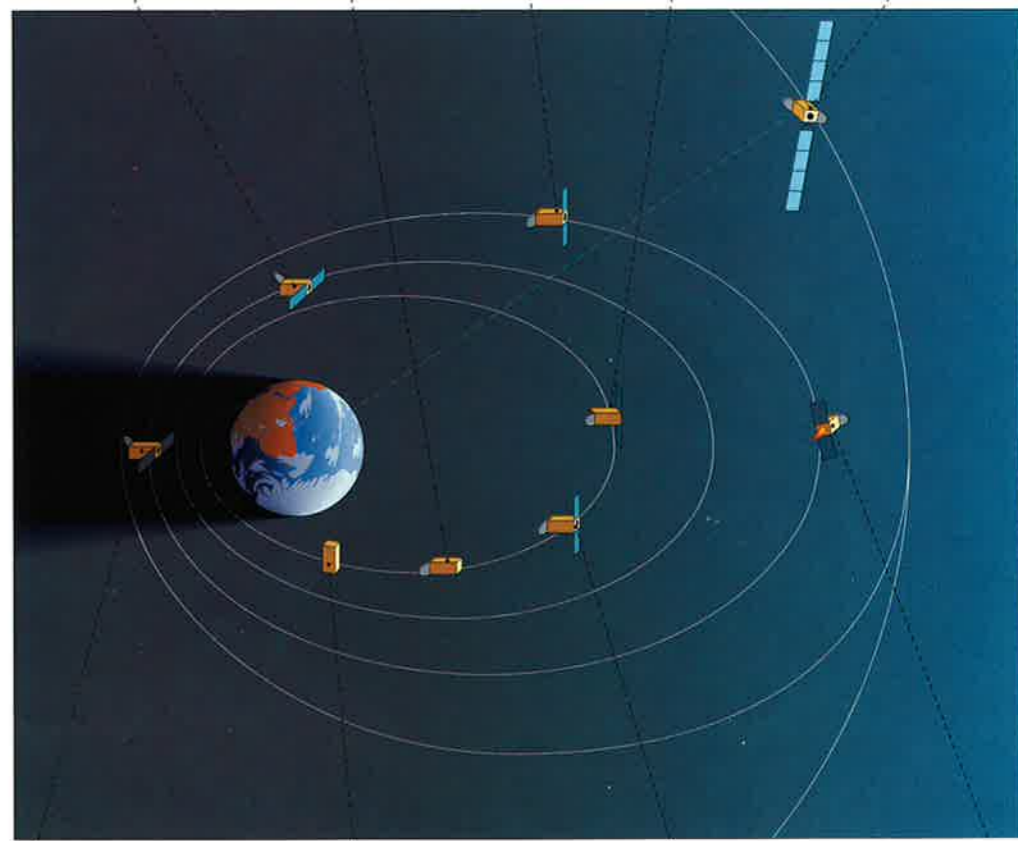

oversteken^{nl} van eclips^{nl}
eclipse crossing
passage^{nl} en éclipse^{nl}
Bahn^{nl} durch die Ekliptik^{nl}

scheiding^{nl} van draagraket^{nl}/satelliet^{nl}
launcher/satellite separation
séparation^{nl} lanceur^{nl}/satellite^{nl}
Abtrennung^{nl} des Satelliten^{nl} von der Trägerrakete^{nl}

ontplooiing^{nl} van zonnepaneel^{nl}
solar array deployment
déploiement^{nl} du panneau^{nl} solaire^{nl}
Entfaltung^{nl} der Sonnenzellenausleger^{nl}

ontsteken^{nl} van apogeummotor^{nl}
apogee motor firing
manœuvres^{nl} d'apogée^{nl}
Zündung^{nl} des Apogäum-Motors^{nl}

COMMUNICATIE
KOMMUNIKATIONS

COMMUNICATIONS
KOMMUNIKATION

STADSCENTRUM^o
CITY CENTRE^m
CENTRE-VILLE^f
CITY^f

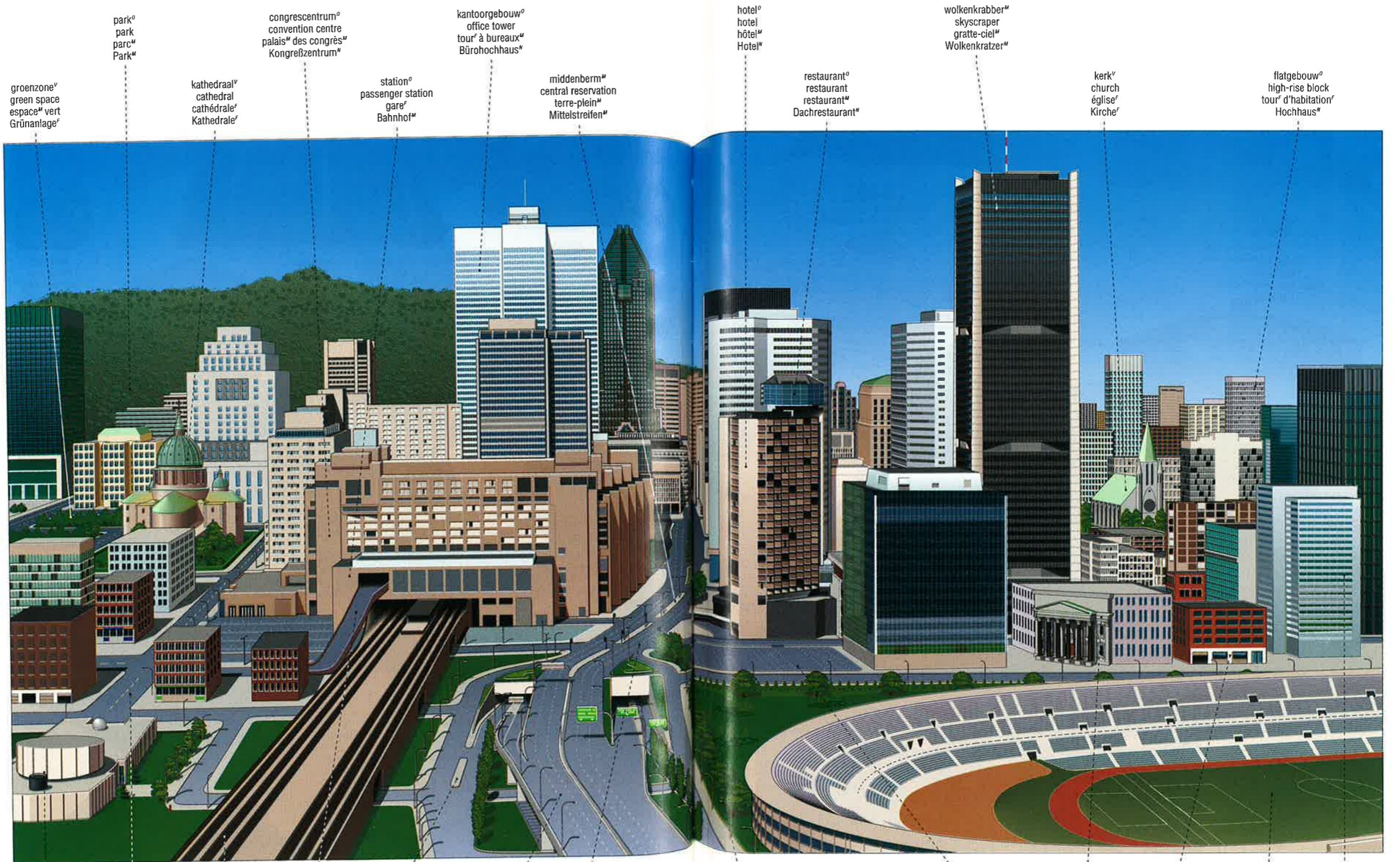

groenzone^v
green space
espace^m vert
Grünanlage^f

park^o
park
parc^m
Park^m

kathedraal^v
cathedral
cathédrale^f
Kathedrale^f

congrescentrum^o
convention centre
palais^m des congrès^m
Kongreßzentrum^m

station^o
passenger station
gare^f
Bahnhof^m

kantoorgebouw^o
office tower
tour^f à bureaux^m
Bürohochhaus^m

middenberm^m
central reservation
terre-plein^m
Mittelstreifen^m

hotel^o
hotel
hôtel^m
Hotel^m

restaurant^o
restaurant
restaurant^m
Dachrestaurant^m

wolkenkrabber^m
skyscraper
gratte-ciel^m
Wolkenkratzer^m

kerk^v
church
église^f
Kirche^f

flatgebouw^o
high-rise block
tour^f d'habitation^f
Hochhaus^m

planetarium^o
planetarium
planétarium^m
Planetarium^m

straat^v
street
rue^f
Straße^f

spoorweg^m
railway
voie^f ferrée
Eisenbahn^f

oprit^m
delivery ramp
rampe^f de livraison^f
Auffahrt^f

vluchtheuvel^m
traffic island
îlot^m refuge^m
Verkehrsinself

autosnelweg^m
motorway
autoroute^f
Autobahn^f

boulevard^m
boulevard
boulevard^m
Boulevard^m

straatlantaarn^v
street light
lampadaire^f
Straßenlaterne^f

parkeerterrein^o
parking lot
aire^f de stationnement^m
Parkplatz^m

museum^o
museum
musée^m
Museum^m

zakenpand^o
commercial premises
immeuble^m commercial
Geschäftshaus^m

stadion^o
stadium
stade^m
Stadion^m

kantoorgebouw^o
office building
immeuble^m à bureaux^m
Bürogebäude^m

DWARSDOORSNEDE VAN EEN STRAAT
 CROSS SECTION OF A STREET
 COUPE D'UNE RUE
 QUERSCHNITT EINES STRASSE

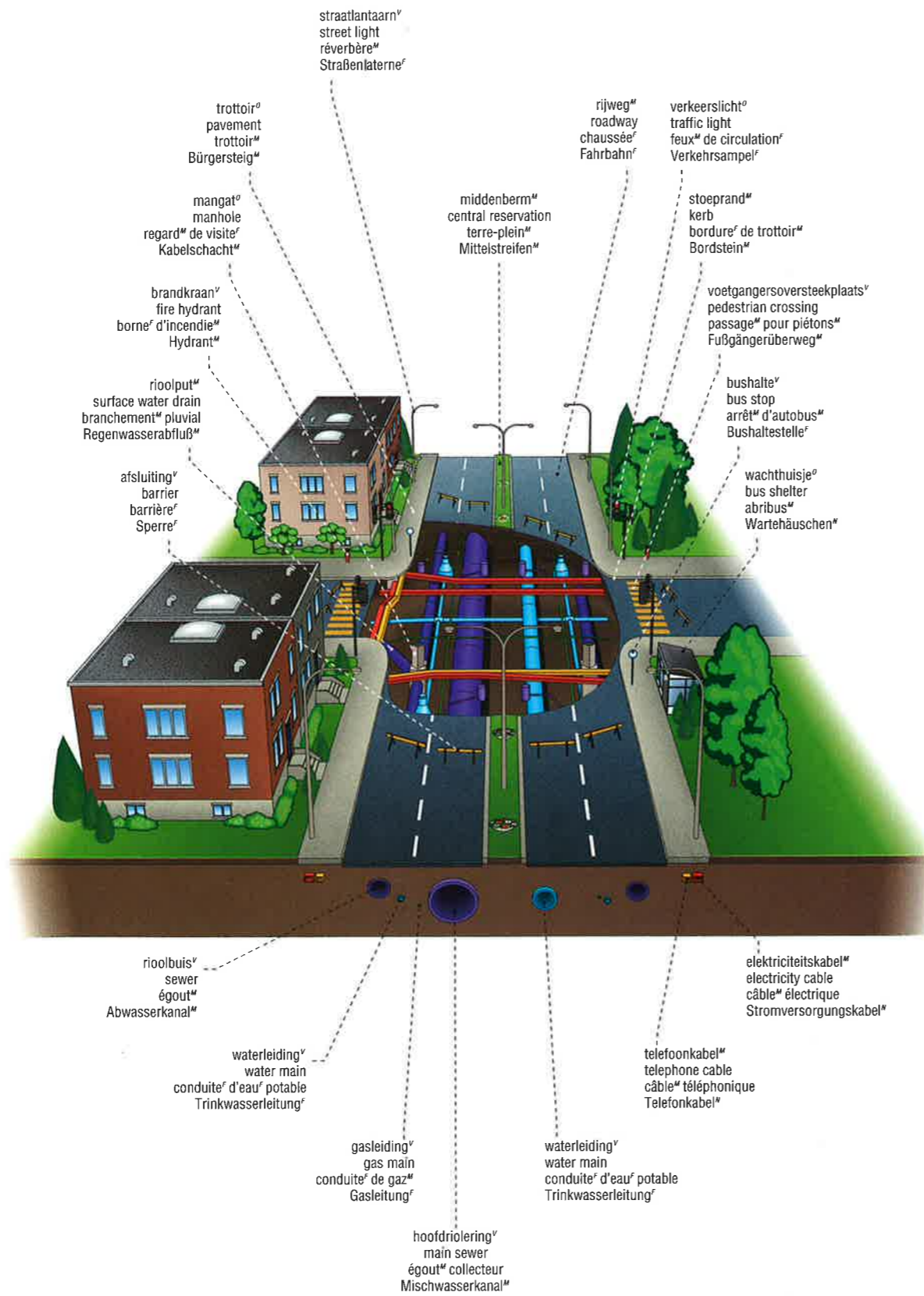

ARCHITECTURE
 ARCHITECTUR

STADSHUIZEN^o
 CITY HOUSES
 MAISONS^v DE VILLE^f
 HÄUSERFORMEN^v IN DER STADT

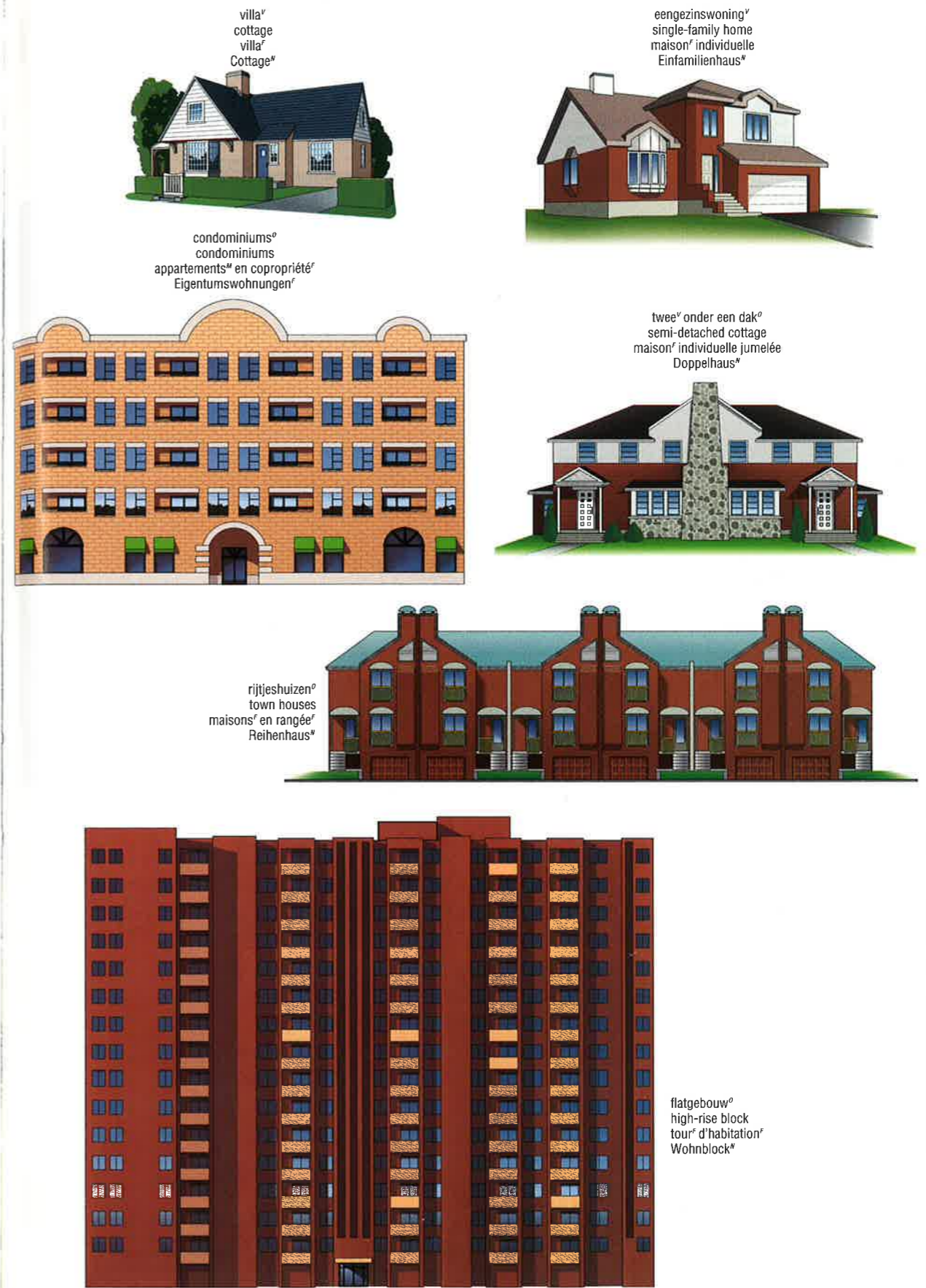

ARCHITECTURE
 ARCHITECTUR

DAKEN^o
ROOFS
TOITS^m
DÄCHER



zadeldak^o
pitched roof
toit^m en pente^f
Satteldach^m



puntdak^o
gable roof
toit^m à pignon^m
steiles Satteldach^m



schilddak^o
hip roof
toit^m à deux croupes^f
Walmdach^m



lessenaarsdak^o
lean-to roof
toit^m en appentis^m
Pultdach^m



plat dak^o
flat roof
toit^m plat
Flachdach^m



sheddak^o
sawtooth roof
toit^m en shed^m
Sheddach^m

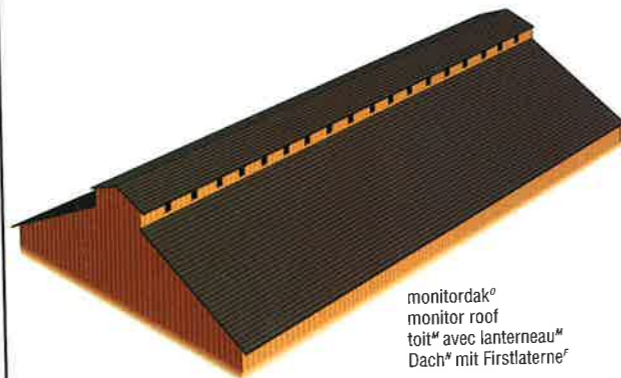

monitordak^o
monitor roof
toit^m avec lanterneau^m
Dach^m mit Firstlaterne^f

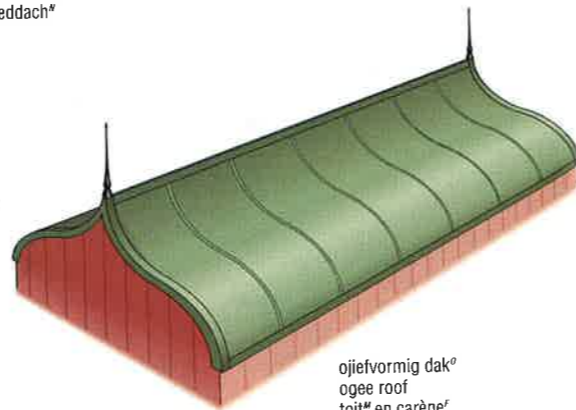

oijefvormig dak^o
ogee roof
toit^m en carène^f
Kieldach^m



klokdak^o
bell roof
toit^m en coupole^f
Glockendach^m

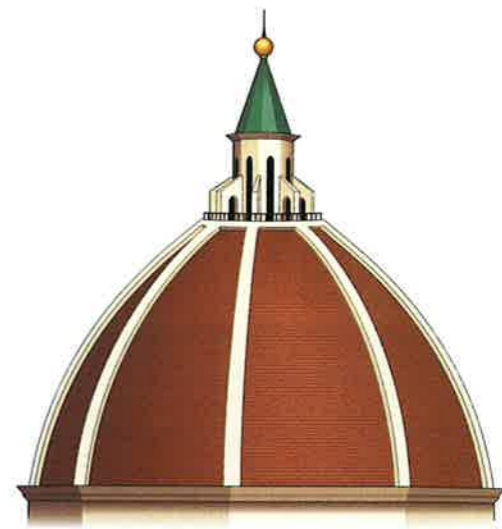

koepeldak^o
dome roof
toit^m en dôme^m
Kuppeldach^m

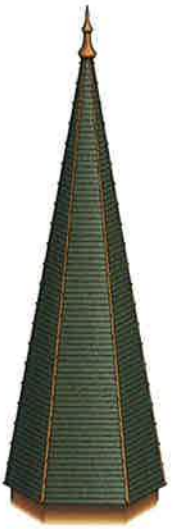

torendak^o
helm roof
toit^m en flèche^f
Helmdach^m



geknikt torendak^o
sloped turret
toit^m à tourelle^f à pans^m
Fallkegeldach^m

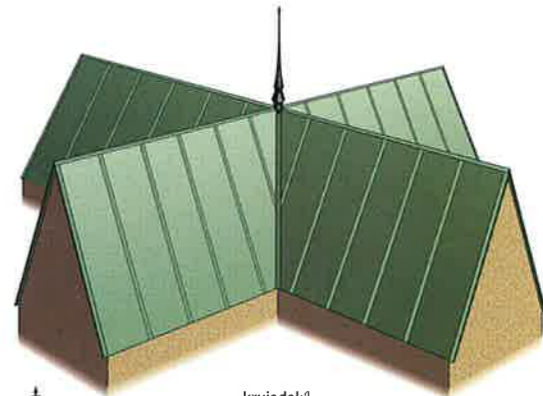

kruisdak^o
hip-and-valley roof
toit^m à quatre versants^m
eingeschnittenes Satteldach^m



konisch helmdak^o
conical broach roof
toit^m en poivrière^f
Kegeldach^m

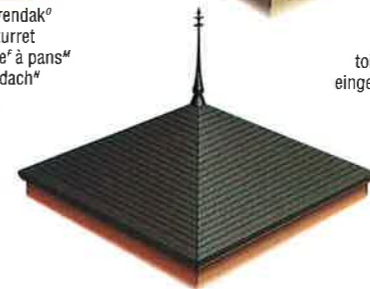

tentdak^o
pavilion roof
toit^m en pavillon^m
Pavillondach^m



rotonedak^o
rotunda roof
toit^m en rotonde^f
Pyramidendach^m

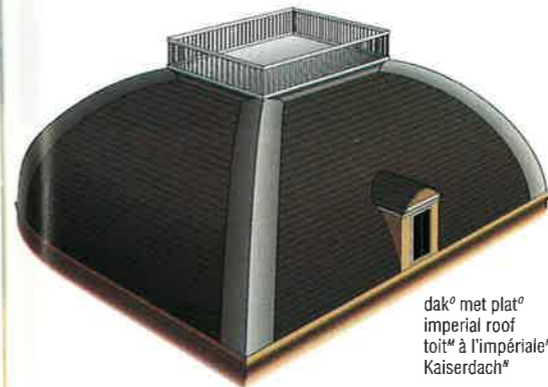

dak^o met plat^o
imperial roof
toit^m à l'impériale^f
Kaiserdach^m



mansardedak^o
mansard roof
toit^m à la Mansard
Mansarddach^m

WEGANAANLEG^{nl}
ROAD SYSTEM
SYSTÈME^{fr} ROUTIER
STRASSENBAU^{de}

DOORSNEDE^{nl} VAN EEN WEG^{nl}
CROSS SECTION OF A ROAD
COUPE^{fr} D'UNE ROUTE^{fr}
QUERSCHNITT^{de} EINER STRASSE^{de}

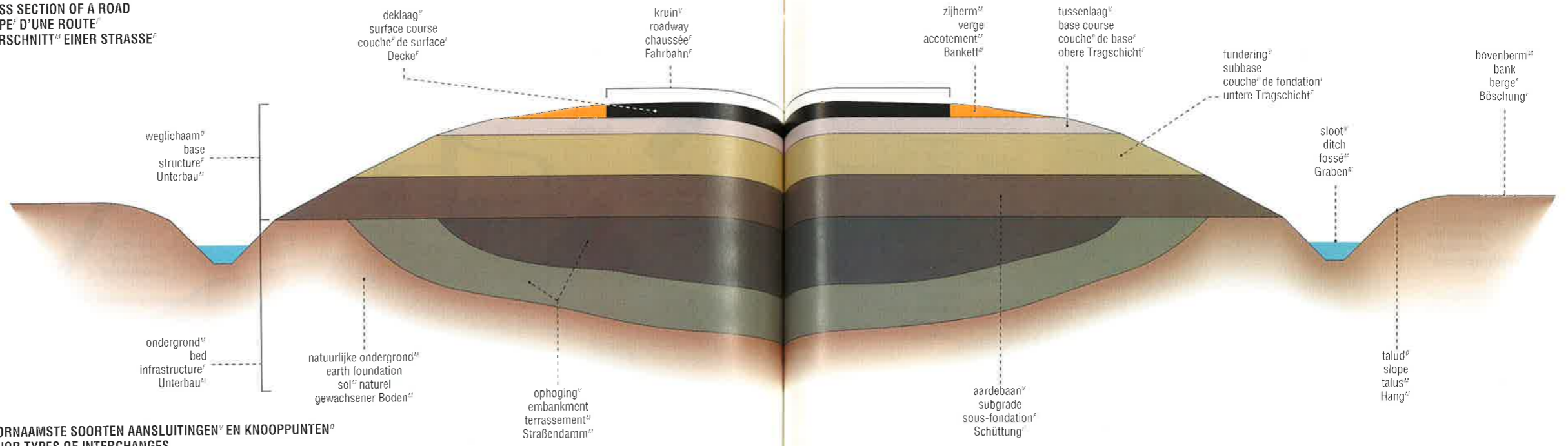

VOORNAAMSTE SOORTEN AANSLUITINGEN^{nl} EN KNOOPPUNTEN^{nl}
MAJOR TYPES OF INTERCHANGES
PRINCIPAUX TYPES^{fr} D'ÉCHANGEURS^{fr}
HAUPTTYPEN^{de} VON AUTOBAHNKREUZEN^{de}

klaverblad^{nl}
cloverleaf
échangeur^{fr} en trèfle^{fr}
Kleeblatt^{de}



verkeersplein^{nl}
traffic circle
carrefour^{fr} giratoire
Verteiler^{de}

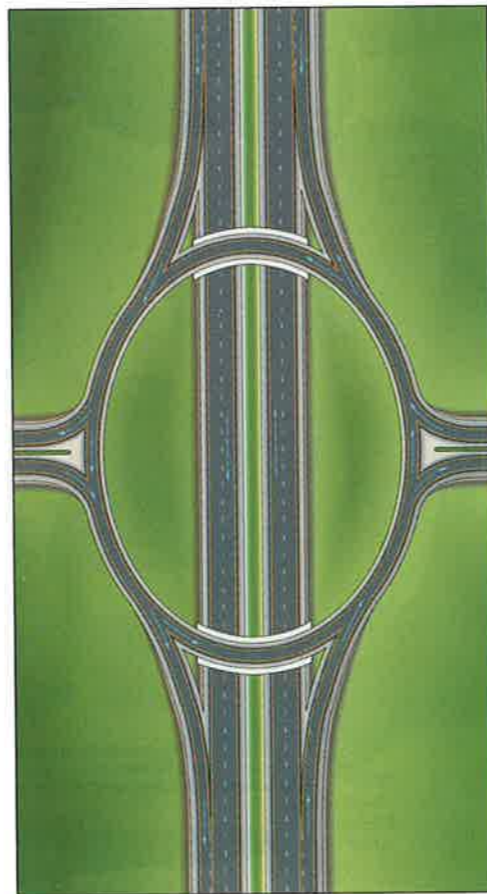

diamantaansluiting^{nl}
diamond interchange
échangeur^{fr} en losange^{fr}
Raute^{de}



trompetknooppunt^{nl}
trumpet interchange
échangeur^{fr} en trompette^{fr}
Trompeter^{de}

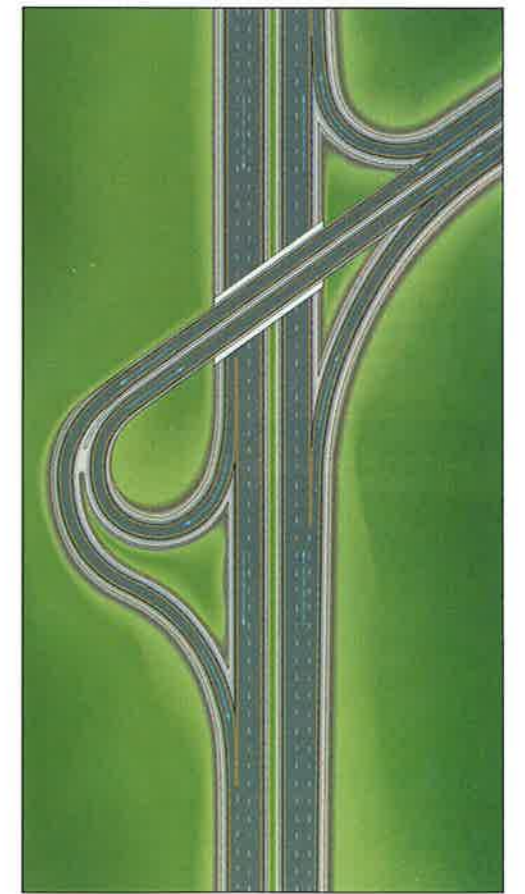

WEGENAANLEG^m
ROAD SYSTEM
SYSTÈME^m ROUTIER
AUTOBAHNKREUZⁿ

KLAVERBLAD^o
CLOVERLEAF
ÉCHANGEUR^m EN TRÈFLEⁿ
KLEEBLATTⁿ

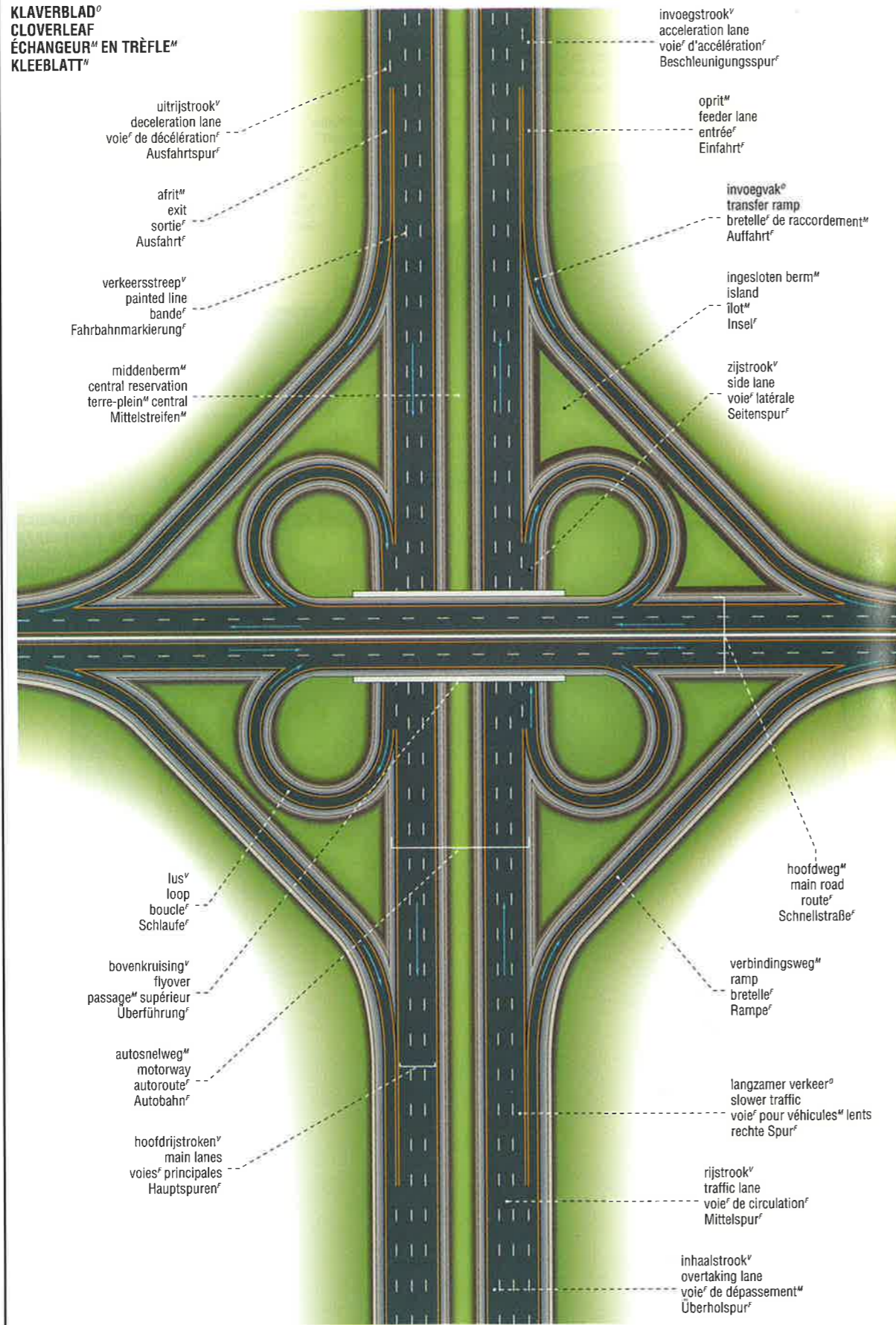

uitrijstrook^v
deceleration lane
voie^f de décélération^f
Ausfahrtspur^f

afrit^m
exit
sortie^f
Ausfahrt^f

verkeersstreep^v
painted line
bande^f
Fahrbahnmarkierung^f

middenberm^m
central reservation
terre-plein^m central
Mittelstreifen^m

invoegstrook^v
acceleration lane
voie^f d'accélération^f
Beschleunigungsspur^f

oprit^m
feeder lane
entrée^f
Einfahrt^f

invoegvak^o
transfer ramp
bretelle^f de raccordement^m
Auffahrt^f

ingesloten berm^m
island
îlot^m
Insel^f

zijstrook^v
side lane
voie^f latérale
Seitenspur^f

lus^v
loop
boucle^f
Schleufe^f

bovenkruising^v
flyover
passage^m supérieur
Überführung^f

autosnelweg^m
motorway
autoroute^f
Autobahn^f

hoofdrijstroken^v
main lanes
voies^f principales
Hauptspuren^f

hoofdweg^m
main road
route^f
Schnellstraße^f

verbindingsweg^m
ramp
bretelle^f
Rampe^f

langzamer verkeer^o
slower traffic
voie^f pour véhicules^m lents
rechte Spur^f

rijstrook^v
traffic lane
voie^f de circulation^f
Mittelspur^f

inhaalstrook^v
overtaking lane
voie^f de dépassement^m
Überholspur^f

POMPSTATION^o
PETROL STATION
STATION^s-SERVICE^m
TANKSTELLE^f

BENZINEPOMP^v
PETROL PUMP
DISTRIBUTEUR^m D'ESSENCE^f
ZAPFSÄULE^f

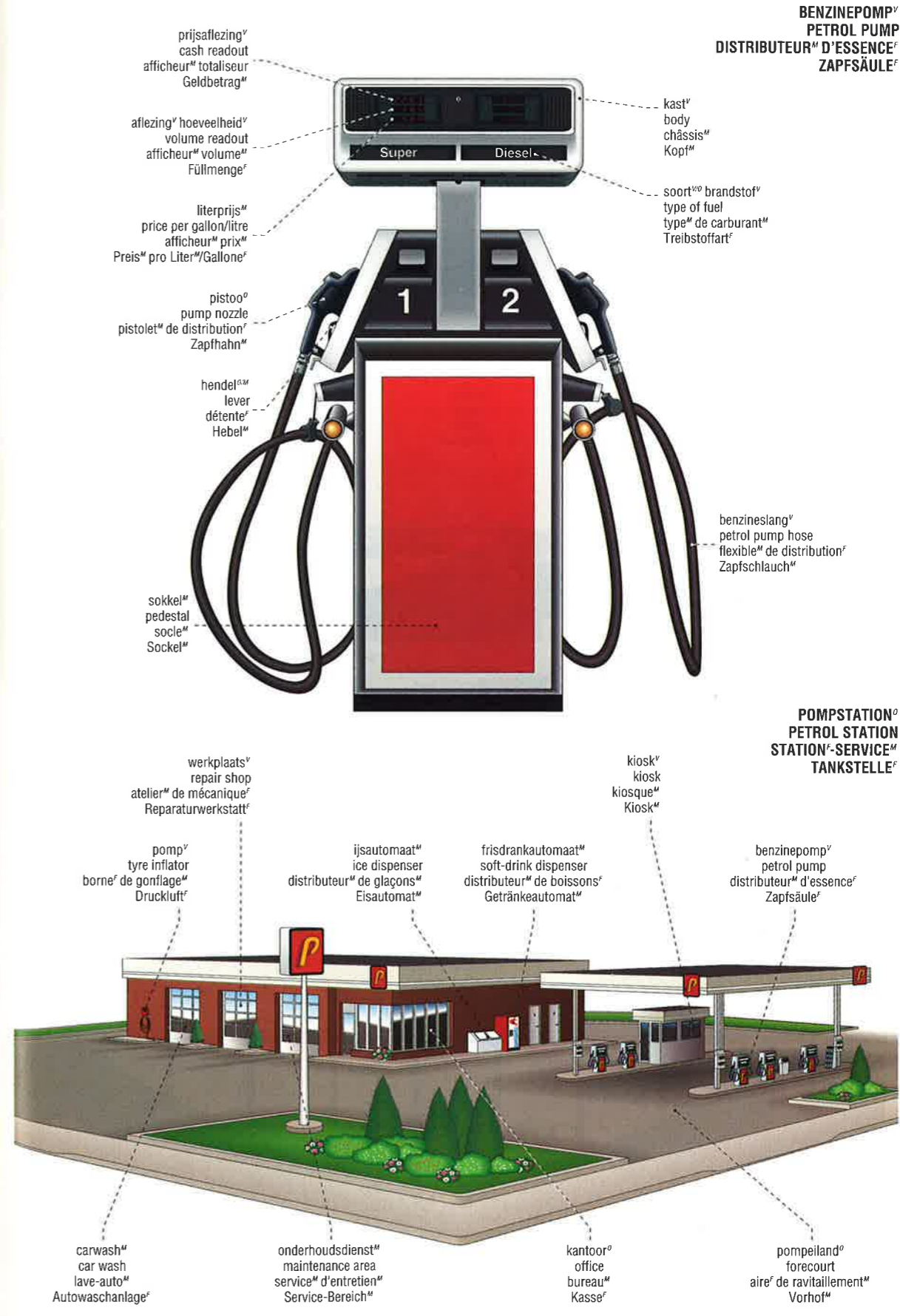

prijzaflizing^v
cash readout
afficheur^m totaliseur
Geldbetrag^m

aflezing^v hoeveelheid^v
volume readout
afficheur^m volume^m
Füllmenge^f

literprijs^m
price per gallon/litre
afficheur^m prix^m
Preis^m pro Liter^m/Gallone^f

pistoo^o
pump nozzle
pistolet^m de distribution^f
Zapfhahn^m

hendel^o
lever
détente^f
Hebel^m

sokkel^m
pedestal
socle^m
Socket^m

kast^m
body
châssis^m
Kopf^m

soort^{oo} brandstof^v
type of fuel
type^m de carburant^m
Treibstoffart^f

benzineslang^v
petrol pump hose
flexible^m de distribution^f
Zapfschlauch^m

werkplaats^v
repair shop
atelier^m de mécanique^f
Reparaturwerkstatt^f

pomp^v
tyre inflator
borne^f de gonflage^f
Druckluft^f

ijsautomaat^m
ice dispenser
distributeur^m de glaçons^m
Eisautomat^m

frisdrankautomaat^m
soft-drink dispenser
distributeur^m de boissons^m
Getränkeautomat^m

kiosk^v
kiosk
kiosque^m
Kiosk^m

benzinepomp^v
petrol pump
distributeur^m d'essence^f
Zapfsäule^f

carwash^m
car wash
lave-auto^m
Autowaschanlage^f

onderhoudsdienst^m
maintenance area
service^m d'entretien^m
Service-Bereich^m

kantoor^o
office
bureau^m
Kasse^f

pompeiland^o
forecourt
aire^f de ravitaillement^m
Vorhof^m

VASTE BRUGGEN
FIXED BRIDGES
PONTS^m FIXES
STARRE BRÜCKEN^f

BALKBRUG^v/LIGGERBRUG^v
BEAM BRIDGE
PONT^m À POUTRE^f
BALKENBRÜCKE^f

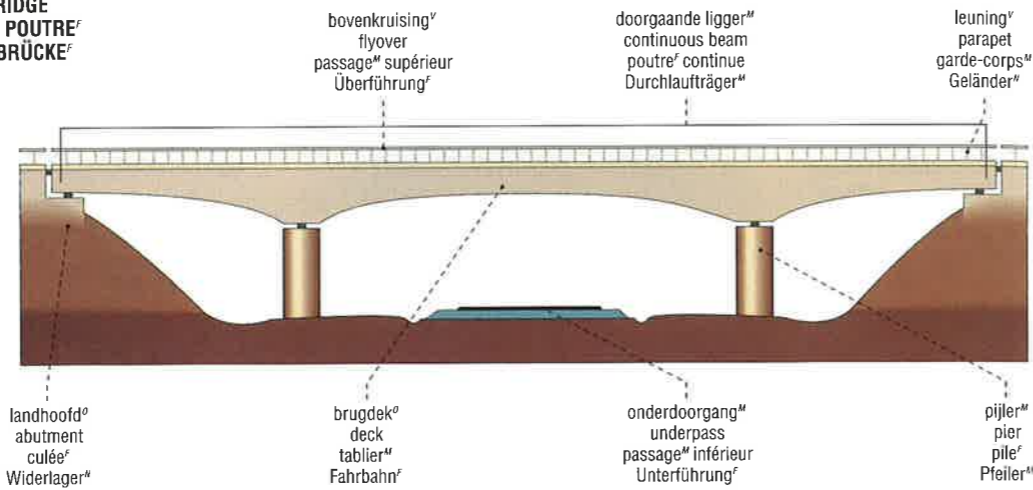

SOORTEN BALKBRUGGEN^v/LIGGERBRUGGEN^v
TYPES OF BEAM BRIDGES
TYPES^m DE PONTS^m À POUTRE^f
BALKENBRÜCKEN^f

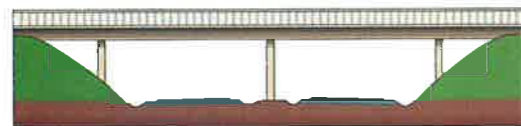

balkbrug^v/liggerbrug^v met één overspanning^v
simple-span beam bridge
pont^m à poutre^f simple
Einfeldbrücke^f

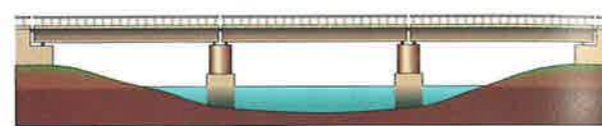

balkbrug^v/liggerbrug^v met meer overspanningen^v
multiple-span beam bridge
pont^m à poutres^f indépendantes
Mehrfeldbrücke^f

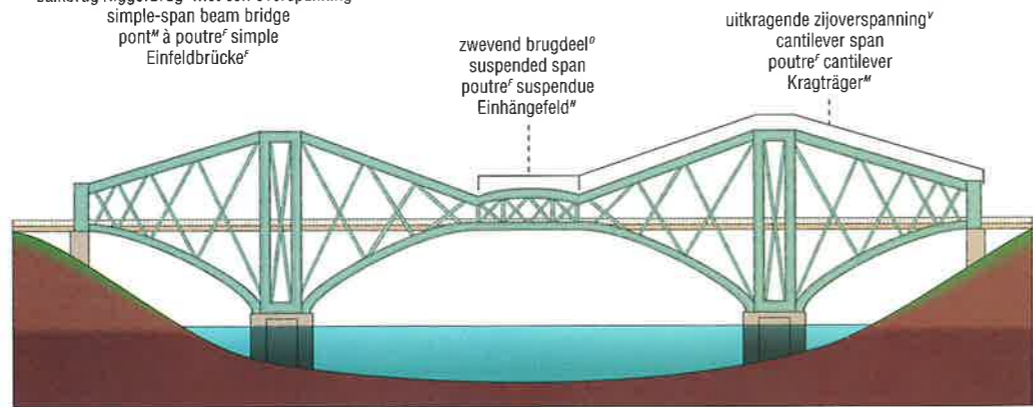

uitkragende zijoverspanning^v
cantilever span
poutre^f cantilever
Kragträger^m

zwevend brugdeel^o
suspended span
poutre^f suspendue
Einhängefeld^m

kraagliggerbrug^v/cantileverbrug^v
cantilever bridge
pont^m cantilever
Auslegerbrücke^f

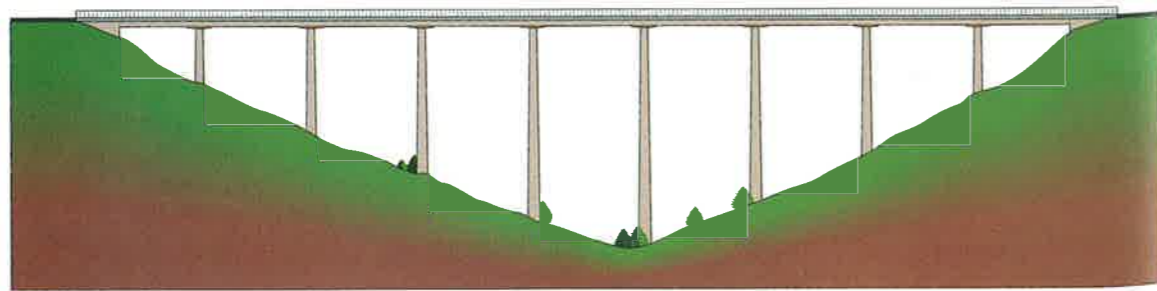

viaduct^m
viaduct
viaduc^m
Viadukt^m

BOOGBRUG^v
ARCH BRIDGE
PONT^m EN ARC^m
BOGENBRÜCKE^f

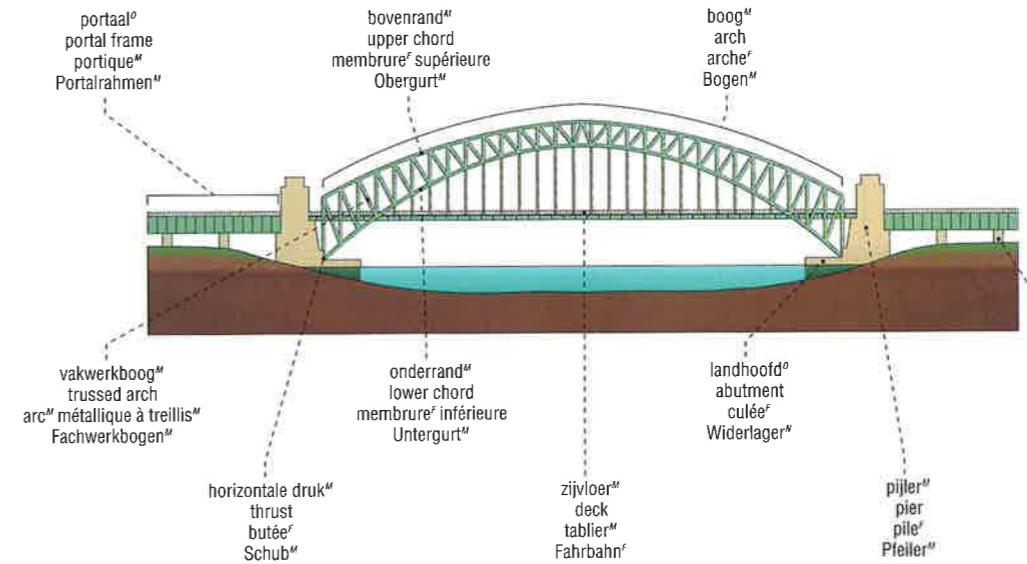

SOORTEN BOOGBRUGGEN^v
TYPES OF ARCH BRIDGES
TYPES^m DE PONTS^m EN ARC^m
BOGENBRÜCKEN^f

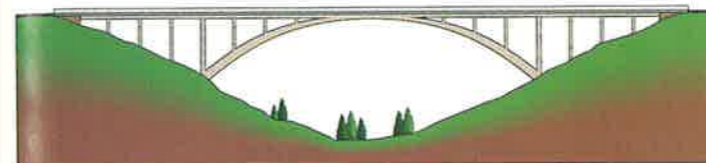

boogbrug^v met hooggelegen rijvloer^m
deck arch bridge
pont^m à tablier^m supérieur
Deckbrücke^f

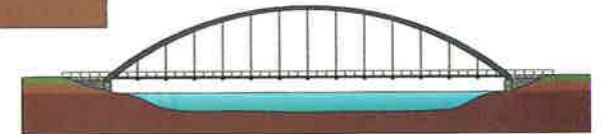

boogbrug^v met laaggelegen rijvloer^m
through arch bridge
pont^m à tablier^m inférieur
Stabbogenbrücke^f



portaalbrug^v
portal bridge
pont^m à béquilles^f
Portalbrücke^f

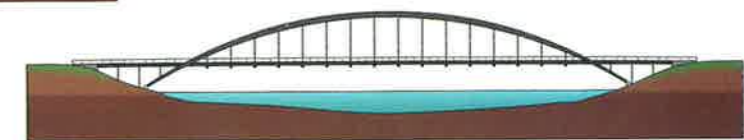

boogbrug^v met tussengelegen rijvloer^m
half-through arch bridge
pont^m à tablier^m intermédiaire
Hängesprengwerkbrücke^f

SOORTEN BOGEN^m
TYPES OF ARCHES
TYPES^m D'ARCS^m
BOGENARTEN^f

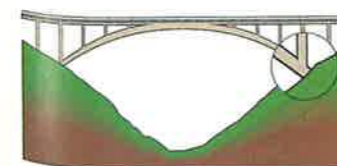

ingeklemde boog^m
fixed arch
arc^m encastré
gelenkloser Bogen^m

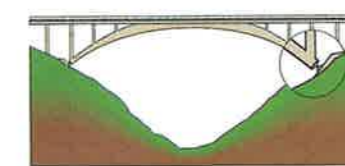

twescharnierboog^m
two-hinged arch
arc^m à deux articulations^m
zweitelliger Bogen^m

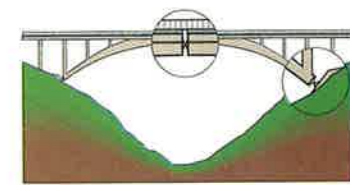

driescharnierboog^m
three-hinged arch
arc^m à trois articulations^m
dreiteiliger Bogen^m

VASTE BRUGGEN
FIXED BRIDGES
PONTS^m FIXES
STARRE BRÜCKEN^f

HANGBRUG^v
SUSPENSION BRIDGE
PONT^m SUSPENDU À CÂBLE^m PORTEUR
HÄNGEBRÜCKE^f

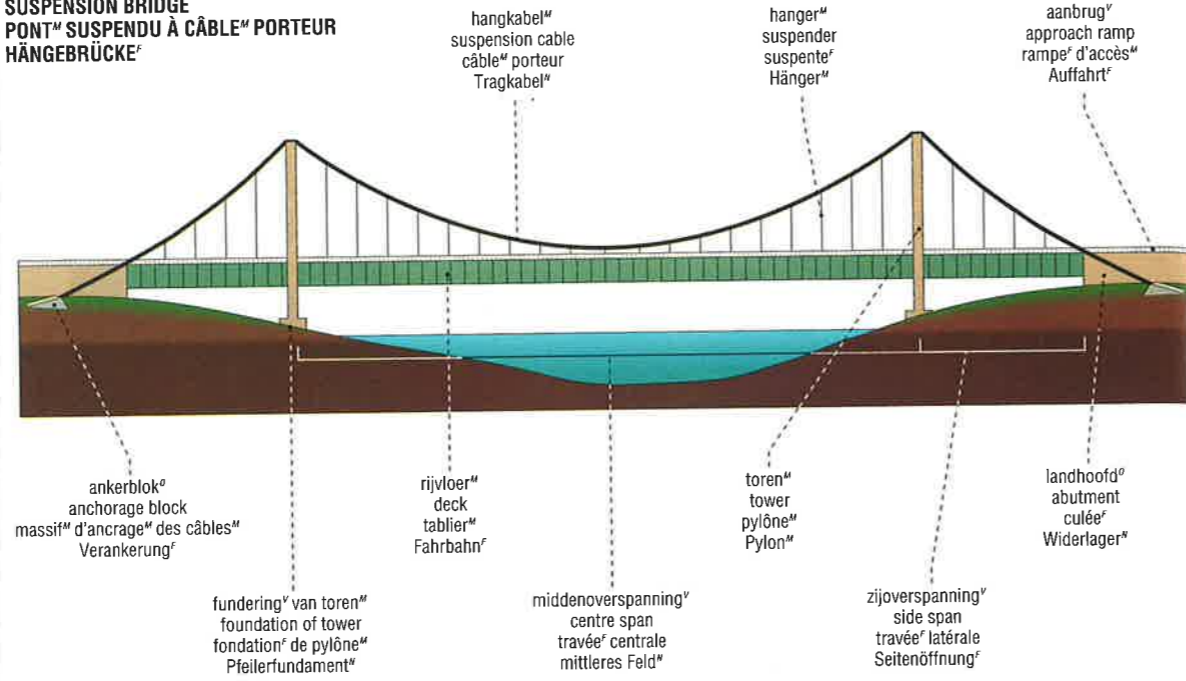

TUIBRUGGEN^v
CABLE-STAYED BRIDGES
PONTS^m SUSPENDUS À HAUBANS^m
SCHRÄGSEILBRÜCKE^f

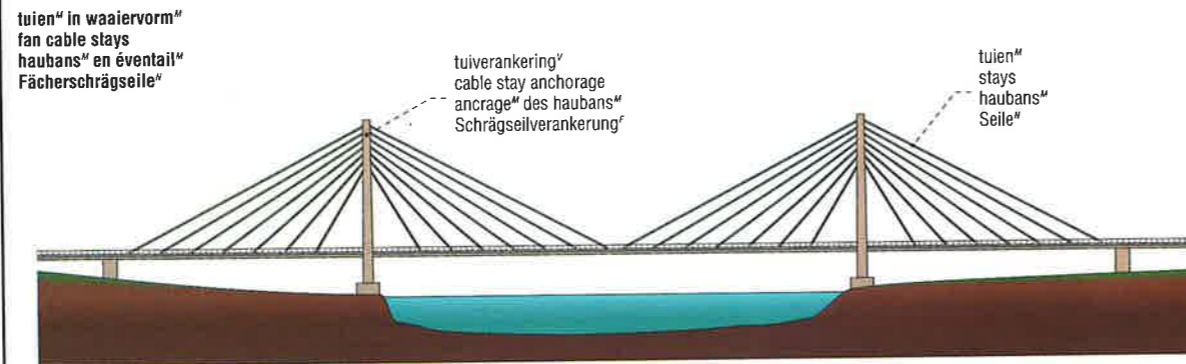

tuien^m in harpvorm^m
harp cable stays
haubans^m en harpe^f
parallele Schrägseile^f

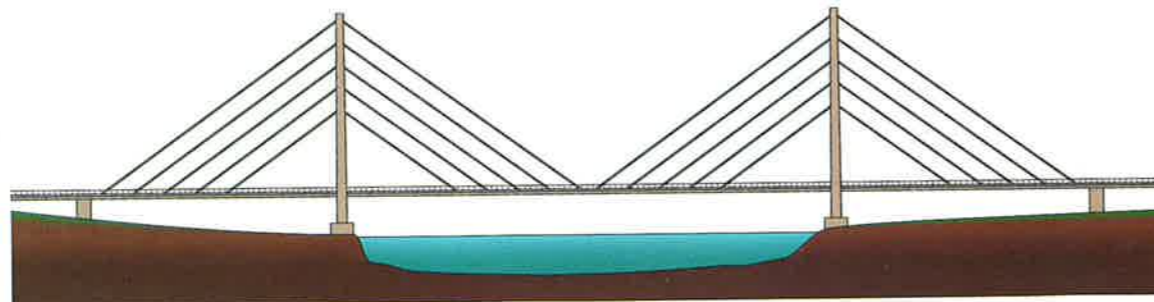

BEWEGBARE BRUGGEN^v
MOVABLE BRIDGES
PONTS^m MOBILES
BEWEGELICHE BRÜCKEN^f



DRAAIBRUG^v
SWING BRIDGE
PONT^m TOURNANT
DREHBRÜCKE^f

draaischijf^m
turntable
plaque^f tournante
Drehkranz^m

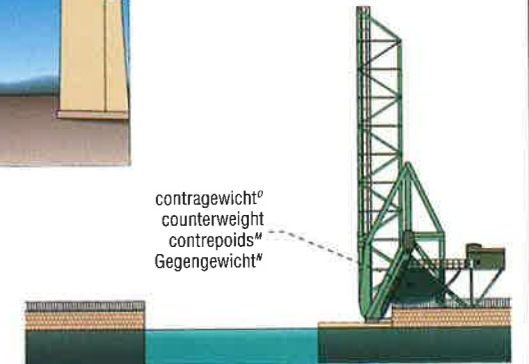

ENKELE BASCULEBRUG^v
SINGLE-LEAF BASCULE BRIDGE
PONT^m BASCULANT À SIMPLE VOLÉE^f
KLAPPBRÜCKE^f

contergewicht^o
counterweight
contrepoids^m
Gegengewicht^m

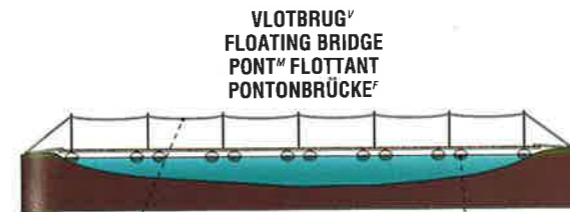

VLOTBRUG^v
FLOATING BRIDGE
PONT^m FLOTTANT
PONTONBRÜCKE^f

mantouw^o
manrope
garde-corps^m
Seil^m

ponton^m
pontoon
pontoon^m
Ponton^m

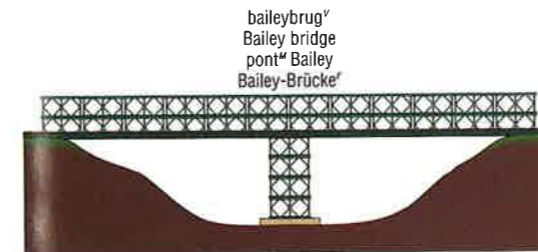

baileybrug^v
Bailey bridge
pont^m Bailey
Bailey-Brücke^f

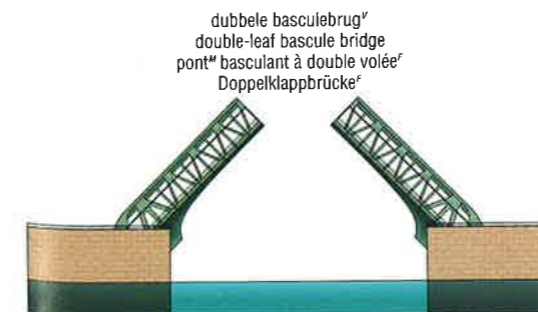

dubbele basculebrug^v
double-leaf bascule bridge
pont^m basculant à double volée^f
Doppelklappbrücke^f

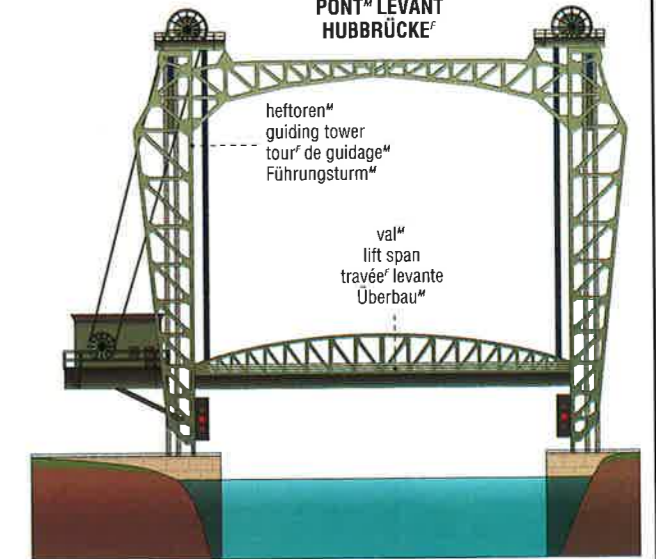

HEFBRUG^v
LIFT BRIDGE
PONT^m LEVANT
HUBBRÜCKE^f

heftoren^m
guiding tower
tour^f de guidage^m
Führungsturm^m

val^m
lift span
travée^f levante
Überbau^m

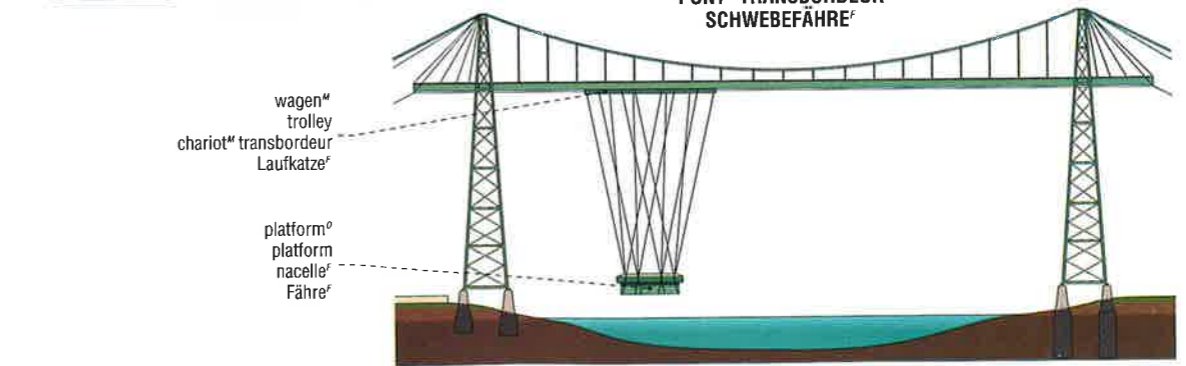

ZWEEFBRUG^v
TRANSPORTER BRIDGE
PONT^m TRANSBORDEUR
SCHWEBEFÄHRE^f

wagen^m
trolley
chariot^m transbordeur
Laufkatze^f

platform^o
platform
nacelle^f
Fähre^f

SPOORWEGSTATION^o
PASSENGER STATION
GARE^e DE VOYAGEURS^m
BAHNHOF^m



kantoor^o
office
locaux^m administratifs
Büro^m

glazen dak^o
glasses roof
verrière^f
Glasüberdachung^f

bord^o met aankomst- en vertrektijden^m
indicator board
panneau^m indicateur
Fahrplan^m

gietijzeren pijler^m
metal structure
structure^m métallique
Eisenträger^m

bagagekar^m
luggage trolley
chariot^m à bagages^m
Förderwagen^m

bagagedepot^o
parcels office
service^m de colis^m
Paketannahme^f

bureau^o verloren voorwerpen^o
left-luggage office
enregistrement^m des bagages^m
Gepäckaufbewahrung^f

personentrein^m
passenger train
train^m
Reisezug^m

perronrand^m
platform edge
bordure^f de quai^m
Bahnsteigkante^f

perron^o
passenger platform
quai^m de gare^f
Bahnsteig^m

hek^o
gate
barrière^f
Sperrre^f

stationshal^m
booking hall
salle^f des pas^m perdus
Bahnhofshalle^f

perronnummer^o
platform number
numéro^m de quai^m
Gleisnummer^f

dienstregelingen^m
timetables
tableau^m horaire
Kursbuchtafel^f

bord^o met vertrektijden^m
departure time indicator
affichage^m de l'heure^f de départ^m
Abfahrtszeiten^f

bestemming^f
destination
Zielbahnhof^m

controleur^m
ticket collector
contrôleur^m
Fahrkartenkontrolleur^m

toegang^m tot perron^o
platform entrance
accès^m aux quais^m
Zugang^m zum Gleis^m

kaartjescontrole^f
ticket control
contrôle^m des billets^m
Fahrkartenkontrolle^f

bagagekluisen^m
luggage lockers
consigne^f automatique
Gepäckschließfächer^m

spoor^o
track
voie^f ferrée
Gleis^m

STATION^o
RAILWAY STATION
GARE^f
BAHNHOF^m

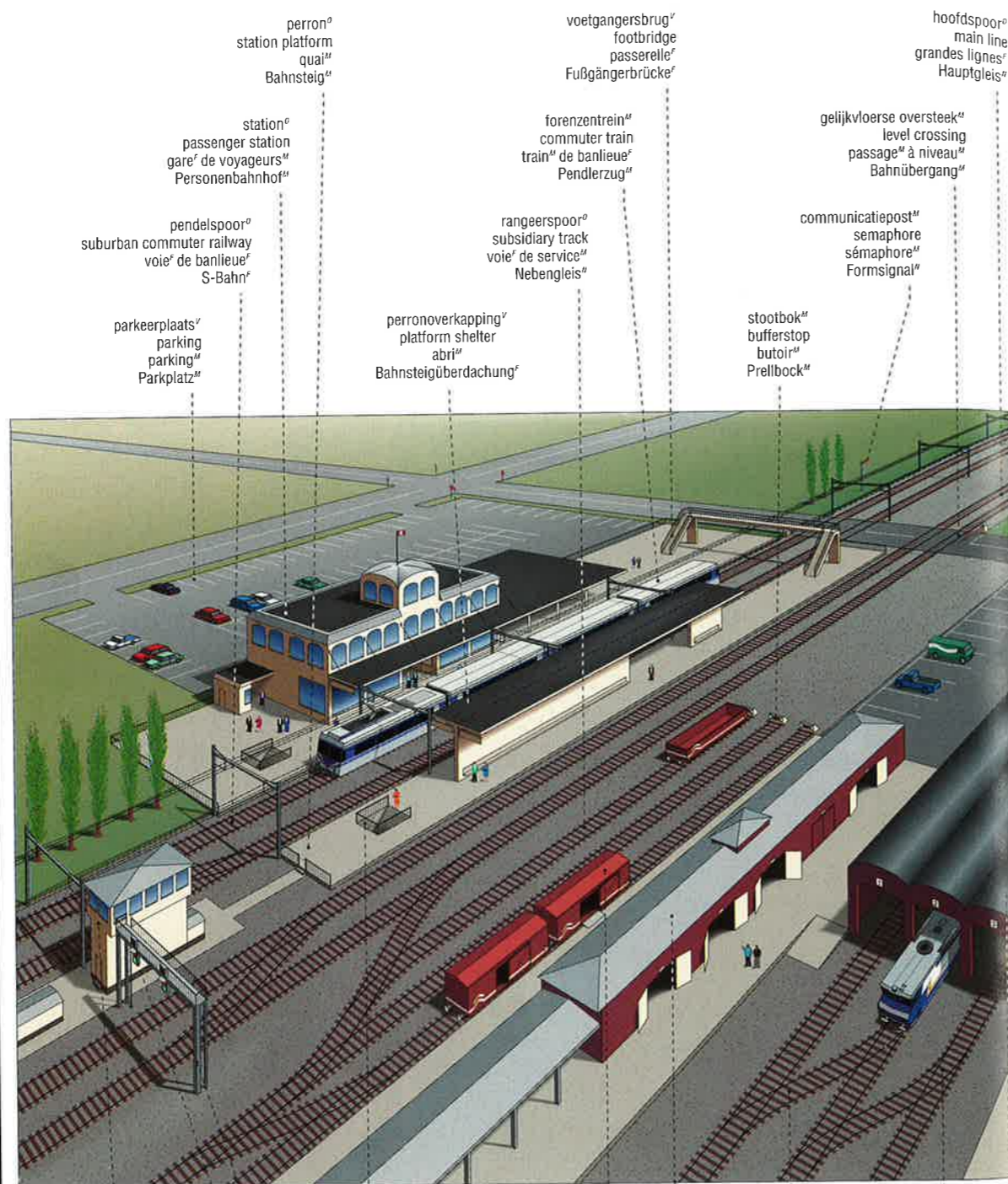

perron^o
station platform
quai^m
Bahnsteig^m

voetgangersbrug^f
footbridge
passerelle^f
Fußgängerbrücke^f

hoofdspoor^o
main line
grandes lignes^f
Hauptgleis^m

station^o
passenger station
gare^f de voyageurs^m
Personenbahnhof^m

forenzentrein^m
commuter train
train^m de banlieue^f
Pendlerzug^m

geijkvloerse oversteek^m
level crossing
passage^m à niveau^m
Bahnübergang^m

pendelspoor^o
suburban commuter railway
voie^f de banlieue^f
S-Bahn^f

rangerspoor^o
subsidiary track
voie^f de service^f
Nebengleis^m

communicatiepost^m
semaphore
sémaphore^m
Formsignal^m

parkeerplaats^f
parking
parking^m
Parkplatz^m

perronoverkapping^f
platform shelter
abri^m
Bahnsteigüberdachung^f

stootbok^m
bufferstop
butoir^m
Prellbock^m

seinhuisje^o
signal box
poste^m d'aiguillage^m
Stellwerk^m

seinbrug^f
signal gantry
portique^m de signalisation^f
Signalbrücke^f

mast^m
mast
pylône^m
Pfeiler^m

ondergrondse doorgang^m
subway
passage^m souterrain
Unterführung^f

goederenwagon^m
freight wagon
wagon^m
Güterwagen^m

goederenstation^o
goods station
gare^f de marchandises^f
Güterbahnhof^m

overloopspoor^o
crossover
bretelle^f
Gleiskreuzung^f

wissels^m
points
aiguillage^m
Weiche^f

werkplaats^f voor diesellocomotieven^m
diesel shop
atelier^m diesel^m
Lokschuppen^m

RANGEERTERREIN^o
YARD
GARE^f DE TRIAGE^m
RANGIERBAHNHOF^m

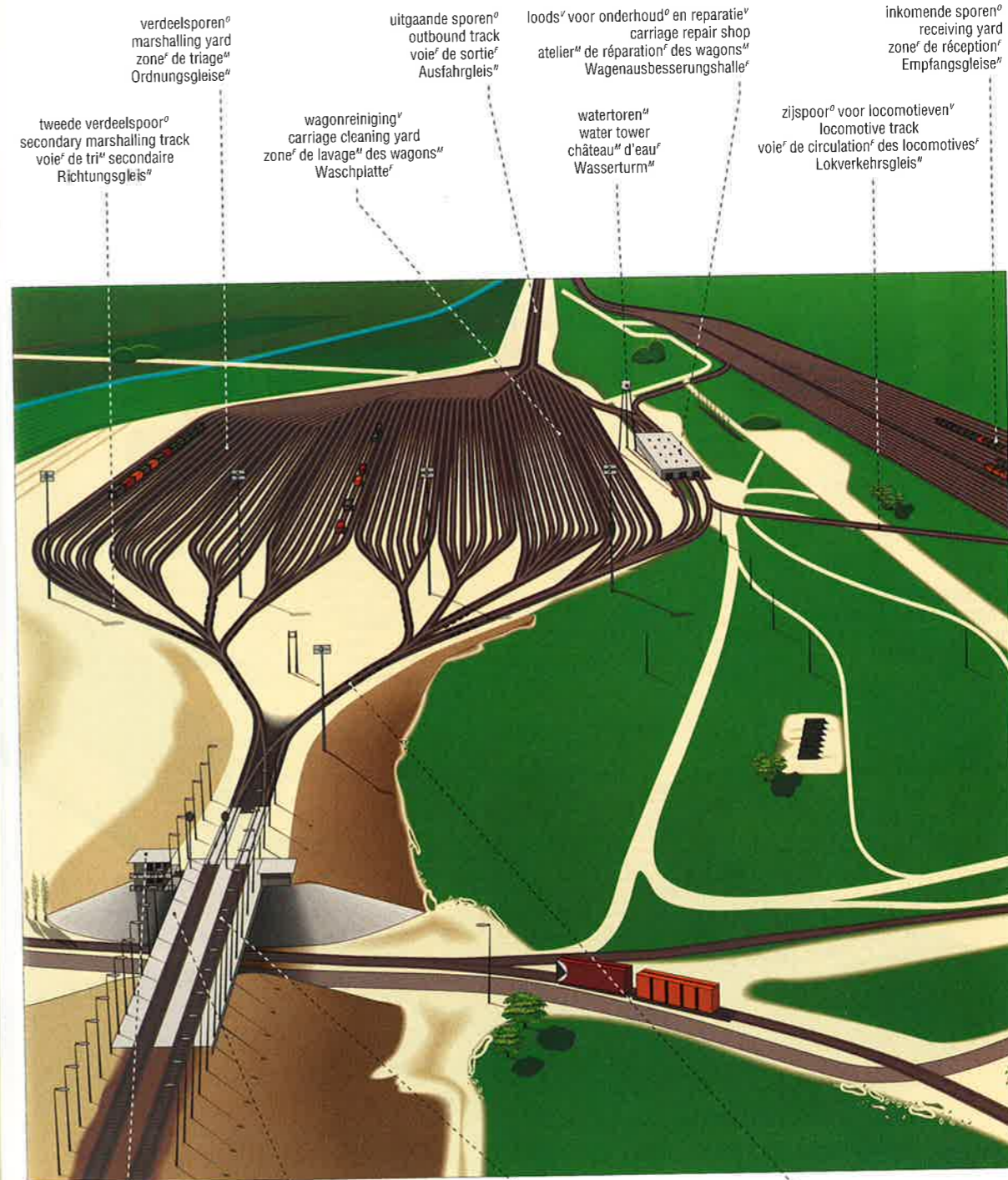

verdeelsporen^o
marshalling yard
zone^f de triage^m
Ordnungsgleise^m

uitgaande sporen^o
outbound track
voie^f de sortie^f
Ausfahrgleis^m

loods^f voor onderhoud^m en reparatie^m
carriage repair shop
atelier^m de réparation^f des wagons^m
Wagenausbesserungshalle^f

inkomende sporen^o
receiving yard
zone^f de réception^f
Empfangsgleise^m

tweede verdeelspoor^o
secondary marshalling track
voie^f de tri^m secondaire
Richtungsgleis^m

wagonreiniging^f
carriage cleaning yard
zone^f de lavage^f des wagons^m
Waschplatte^f

watertoren^m
water tower
château^m d'eau^m
Wasserturm^m

zijspoor^o voor locomotieven^m
locomotive track
voie^f de circulation^f des locomotives^f
Lokverkeersgleis^m

centrale verkeersleiding^f
hump office
poste^m de débranchement^m
Ablaufstellwerk^m

rangerheuvel^m
hump
butte^f de débranchement^m
Ablaufberg^m

heuvelspoor^o
hump lead
voie^f de butte^f
Aufahrgleis^m

hoofdverdeelspoor^o
primary marshalling
voie^f de tri^m primaire
Einfahrgleis^m

HAVEN
HARBOUR
PORT
MARITIME
HAFEN

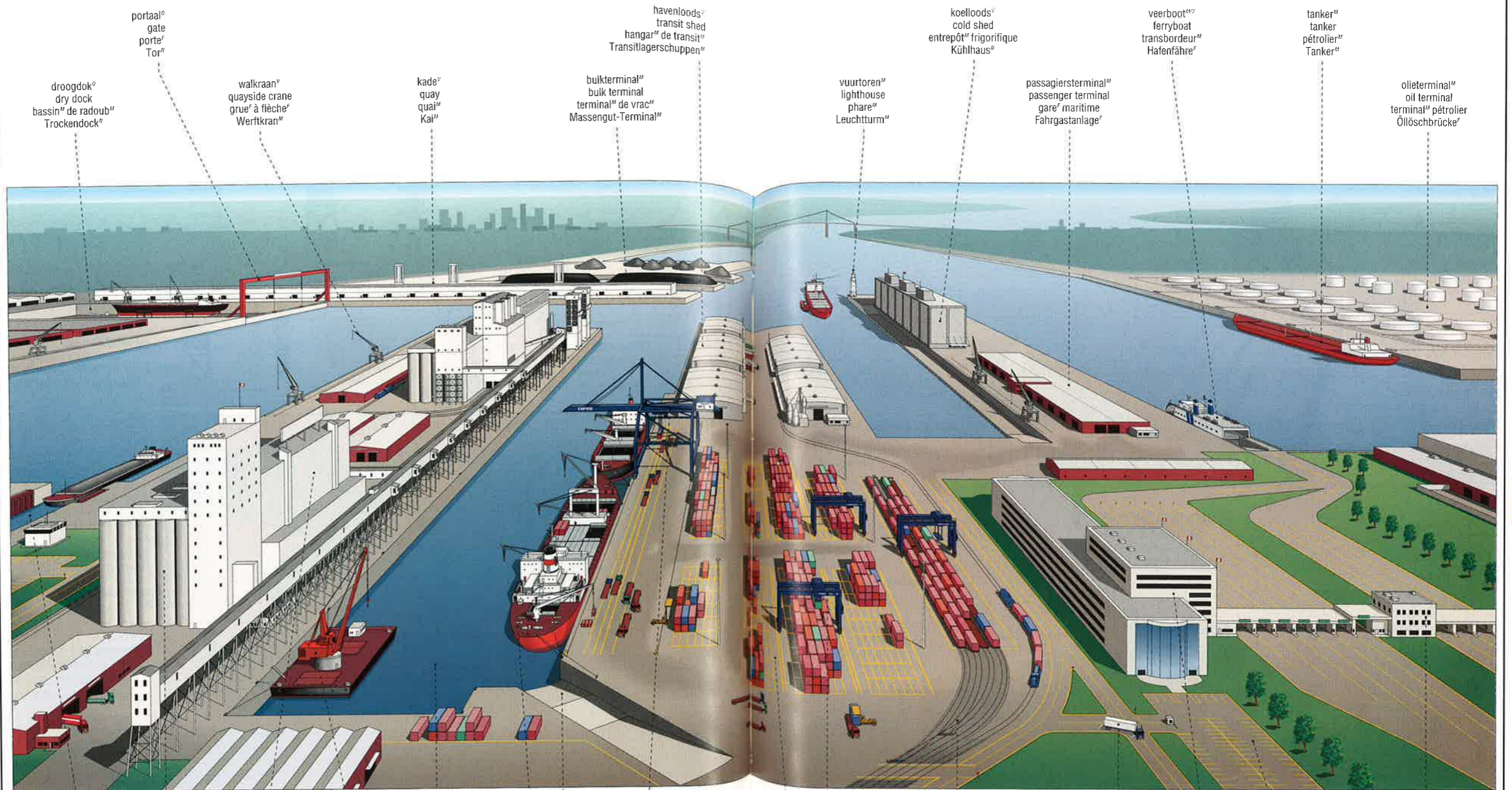

droogdok^o
dry dock
bassin^m de radoub^m
Trockendock^m

portaal^o
gate
porte^f
Tor^m

walkraan^v
quayside crane
grue^f à flèche^f
Werftkran^m

kade^v
quay
quai^m
Kai^m

bulkterminal^m
bulk terminal
terminal^m de vrac^m
Massengut-Terminal^m

havenloods^v
transit shed
hangar^m de transit^m
Transitlagerschuppen^m

vuurtoren^v
lighthouse
phare^m
Leuchtturm^m

koelloods^v
cold shed
entrepôt^m frigorifique
Kühlhaus^m

passagierterminal^m
passenger terminal
gare^f maritime
Fahrgastanlage^f

veerboot^v
ferryboat
transbordeur^m
Hafenfähre^f

tanker^m
tanker
pétrolier^m
Tanker^m

olieterminal^m
oil terminal
terminal^m pétrolier
Öllöschbrücke^f

schutsluis^v
canal lock
écluse^f
Kanalschleuse^f

silo's^m
silos
silos^m
Silos^m

graanterminal^m
grain terminal
terminal^m à céréales^f
Getreidesilo^m

vlotkraan^v
floating crane
grue^f sur ponton^m
Schwimmkran^m

dok^o
dock
bassin^m
Dock^m

ro-rohelling^v
quay ramp
rampe^f de quai^m
Kairampe^f

containerschip^o
container ship
navire^m porte-conteneurs^m
Containerschiff^m

containerlaadbrug^v
container-loading bridge
portique^m de chargement^m de conteneurs^m
Containerbrücke^f

portaal^o
bridge
portique^m
Brücke^f

Containerterminal^m
container terminal
terminal^m à conteneurs^m
Containerterminal^m

spoorbundel^m
quayside railway
voie^f ferrée bord^m à quai^m
Hafenbahn^f

wegvervoer^o
road transport
transport^m routier
Straßengüterverkehr^m

kantoorgebouw^o
office building
bâtiment^m administratif
Bürogebäude^m

parkeerterrein^o
parking lot
parking^m
Parkplatz^m

douanekantoor^o
customs house
bureau^m des douanes^f
Hafenzollamt^m

NAAR ÉÉN ZIJDE KERENDE SCHUTSLUIS^v
CANAL LOCK
ÉCLUSE^f
KANALSCHLEUSE^f

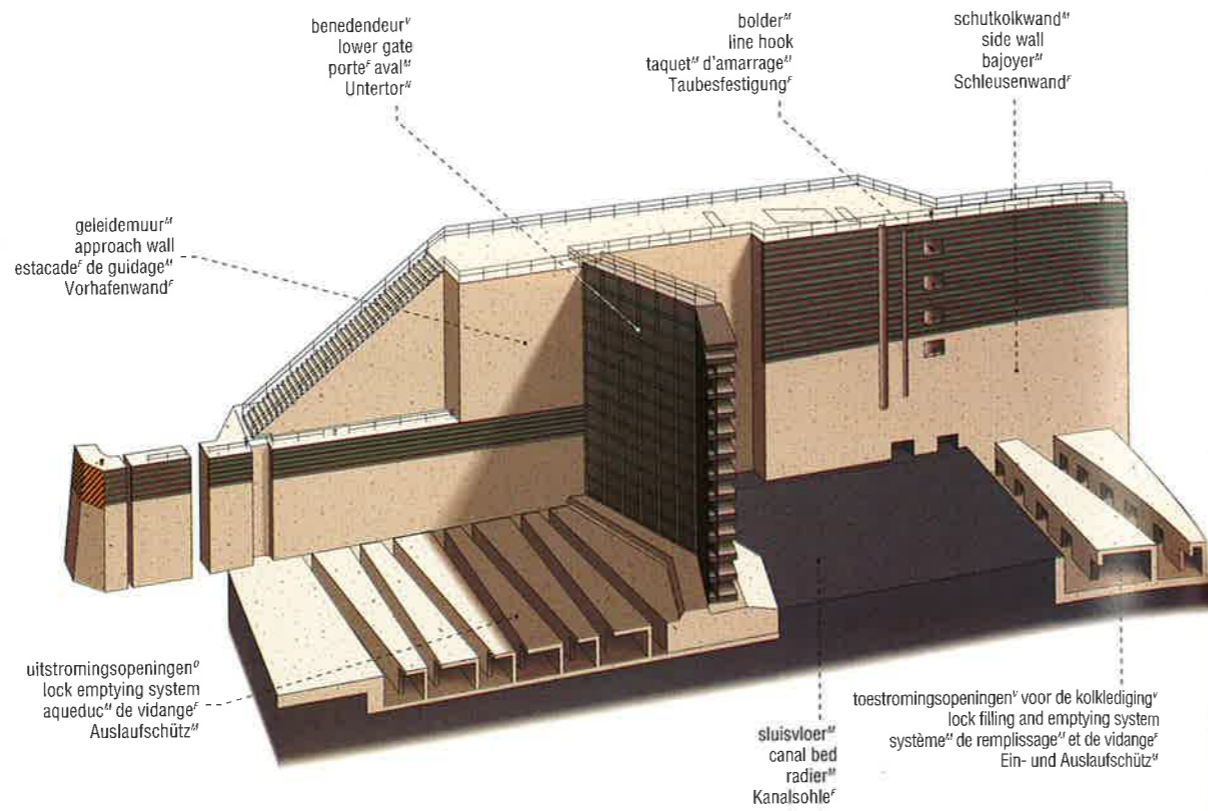

LUCHTKUSSENVAARTUIG^o
HOVERCRAFT
AÉROGLISSEUR^m
LUFTKISSENFahrZEUG^m

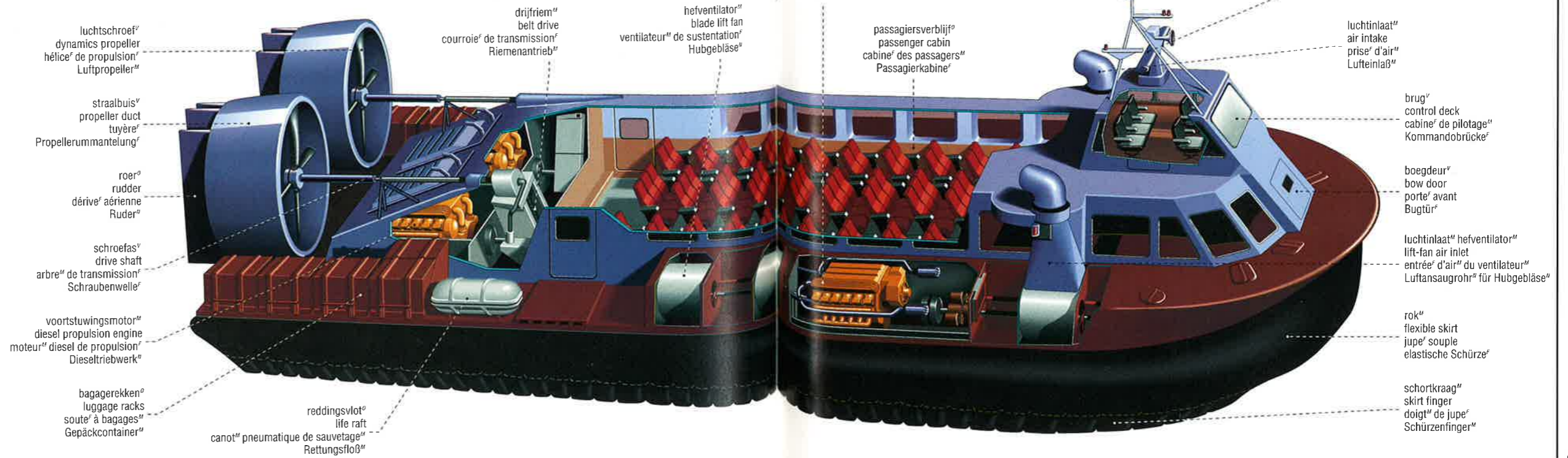

LUCHTHAVEN
AIRPORT
AÉROPORT
FLUGHAFEN

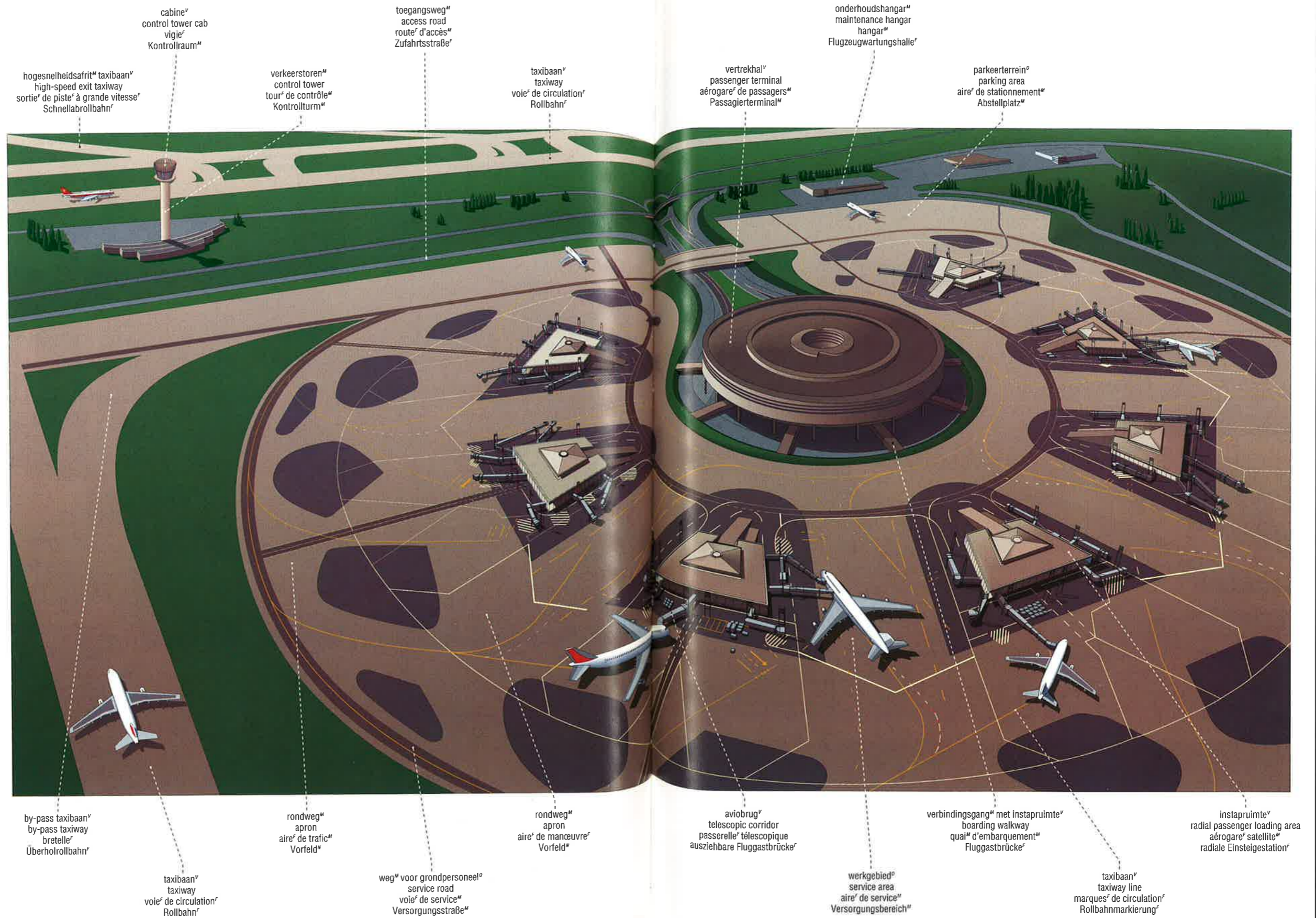

hogesnelheidsafrit^m taxibaan^v
high-speed exit taxiway
sortie^f de piste^f à grande vitesse^f
Schnellabrollbahn^f

cabine^v
control tower cab
vigie^f
Kontrollraum^m

verkeerstoren^m
control tower
tour^f de contrôle^m
Kontrollturm^m

toegangsweg^m
access road
route^f d'accès^m
Zufahrtsstraße^f

taxibaan^v
taxiway
voie^f de circulation^f
Rollbahn^f

vertrekhal^v
passenger terminal
aérogare^f de passagers^m
Passagierterminal^m

onderhoudshangar^m
maintenance hangar
hangar^m
Flugzeugwartungshalle^f

parkeerterrein^o
parking area
aire^f de stationnement^m
Abstellplatz^m

by-pass taxibaan^v
by-pass taxiway
bretelle^f
Überholrollbahn^f

taxibaan^v
taxiway
voie^f de circulation^f
Rollbahn^f

rondweg^m
apron
aire^f de trafic^m
Vorfeld^m

weg^m voor grondpersoneel^o
service road
voie^f de service^m
Versorgungsstraße^f

rondweg^m
apron
aire^f de manoeuvre^f
Vorfeld^m

aviobrug^v
telescopic corridor
passerelle^f télescopique
ausziehbare Fluggastbrücke^f

werkgebied^o
service area
aire^f de service^m
Versorgungsbereich^m

verbindingsgang^m met instapruimte^v
boarding walkway
quai^m d'embarquement^m
Fluggastbrücke^f

taxibaan^v
taxiway line
marques^f de circulation^f
Rollbahnmarkierung^f

instapruimte^v
radial passenger loading area
aérogare^f satellite^m
radiale Einsteigestation^f

LUCHTHAVEN^v
AIRPORT
AÉROPORT^m
FLUGHAFEN^m

VERTREK- EN AANKOMSTHAL^v
PASSENGER TERMINAL
AÉROGARE^f
PASSAGIERTERMINAL^m

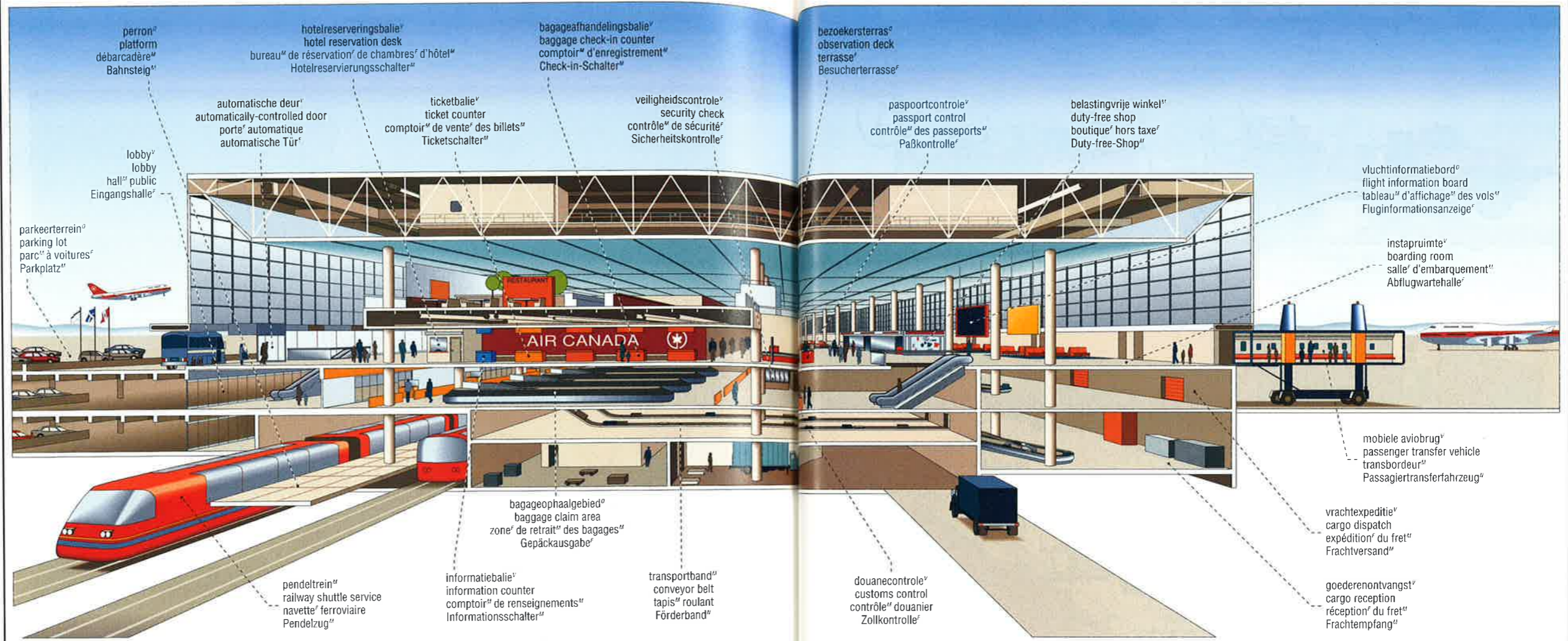

TRANSPORT AÉRIEN
LUFTVERKEHR

LUCHTTRANSPORT
AIR TRANSPORT

LUCHTTRANSPORT
AIR TRANSPORT

TRANSPORT AÉRIEN
LUFTVERKEHR

START- EN LANDINGSBAAN^v
RUNWAY
PISTE^f
START- UND LANDEBAHN^f

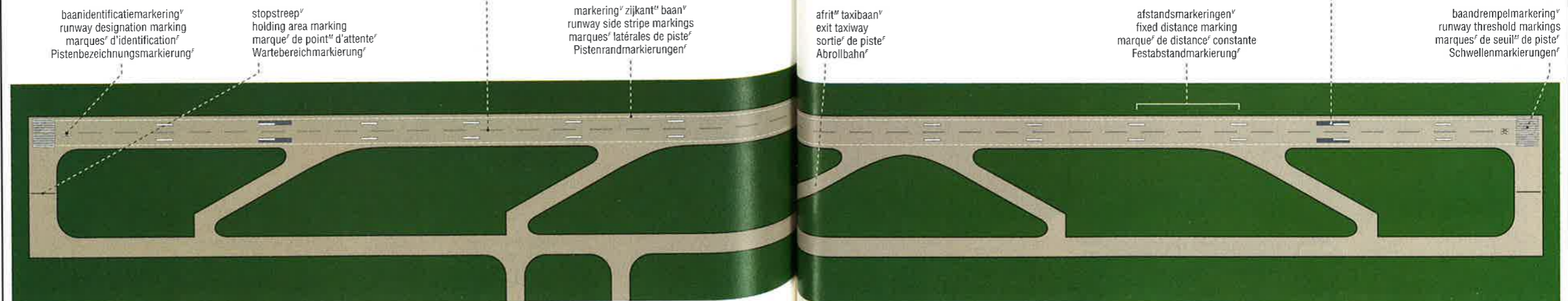

RUIMTEVEER^o
SPACE SHUTTLE
NAVETTE^e SPATIALE
RAUMFÄHRE^e

RUIMTEVEER^o BIJ DE START^m
SPACE SHUTTLE AT TAKEOFF
NAVETTE^e SPATIALE AU DÉCOLLAGE^m
RAUMFÄHRE^e BEIM START^m

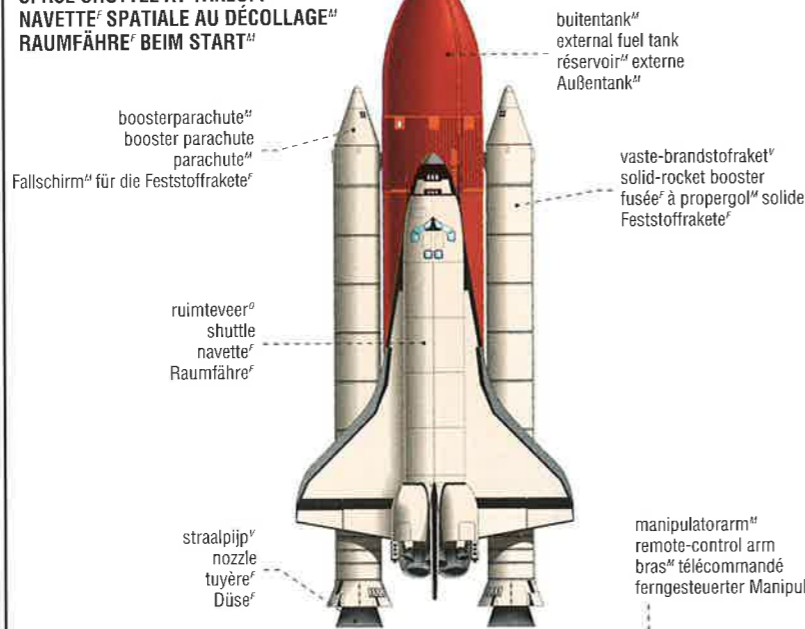

RUIMTEVEER^o IN ZIJN BAAN^m
SPACE SHUTTLE IN ORBIT
NAVETTE^e SPATIALE EN ORBITE^m
RAUMFÄHRE^e IN DER UMLAUFBAHN^m

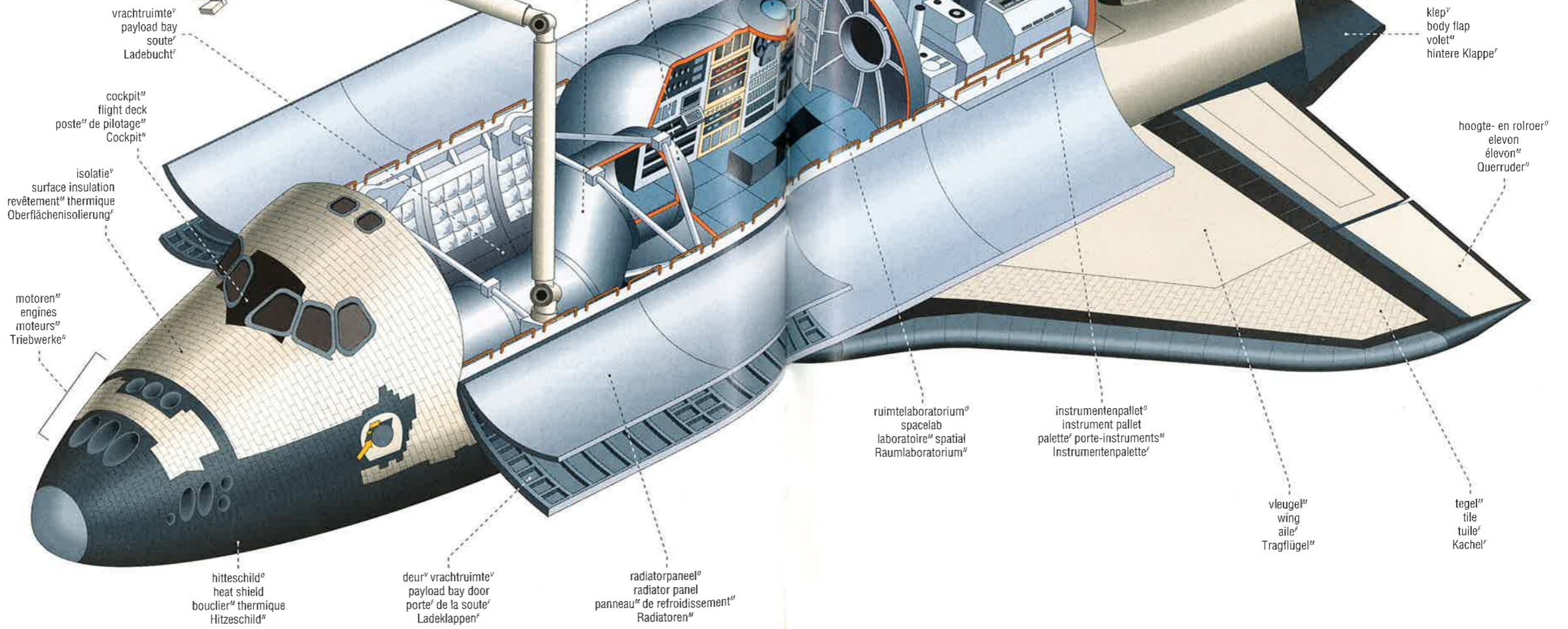

RUIMTEPAK^o
SPACESUIT
SCAPHANDRE^o SPATIAL
RAUMANZUG^o

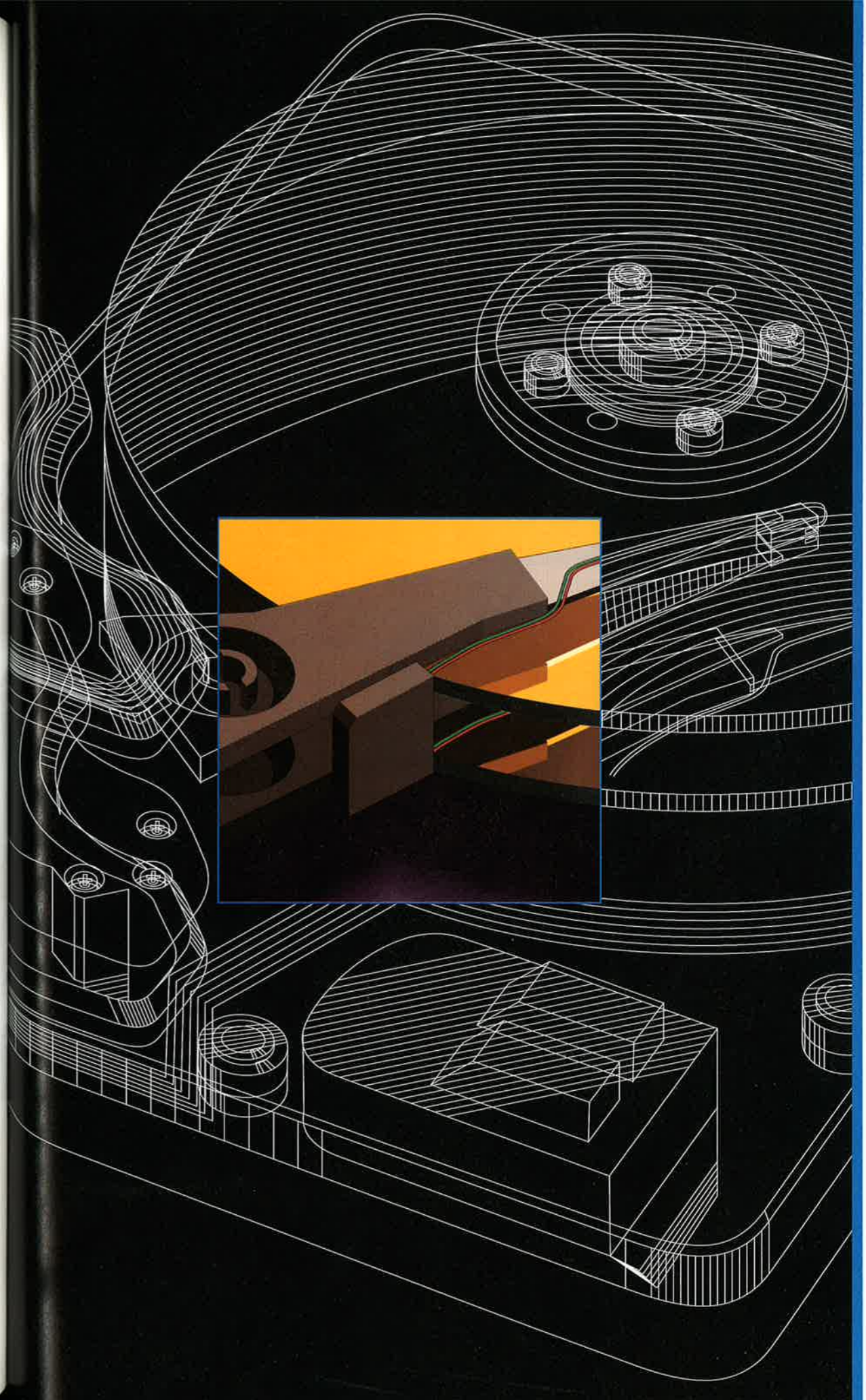
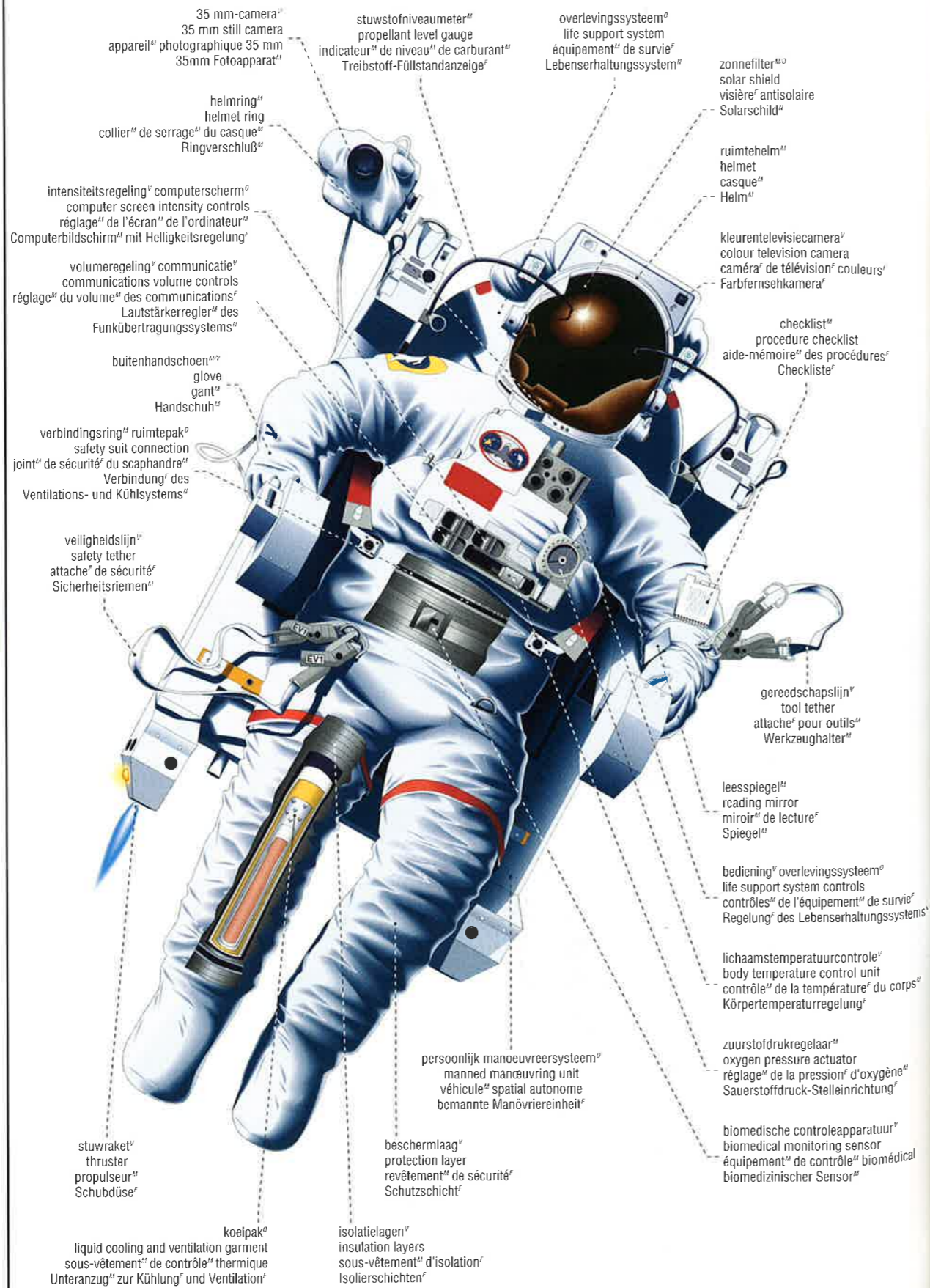

	INHOUD	
KOLENMIJN		733
OLIE		737
ELEKTRICITEIT		746
KERNENERGIE		758
ZONNE-ENERGIE		768
WINDENERGIE		773

**KOLENMIJN^v
 COAL MINE^v
 MINE^f DE CHARBON^m
 KOHLEBERGWERK^v**

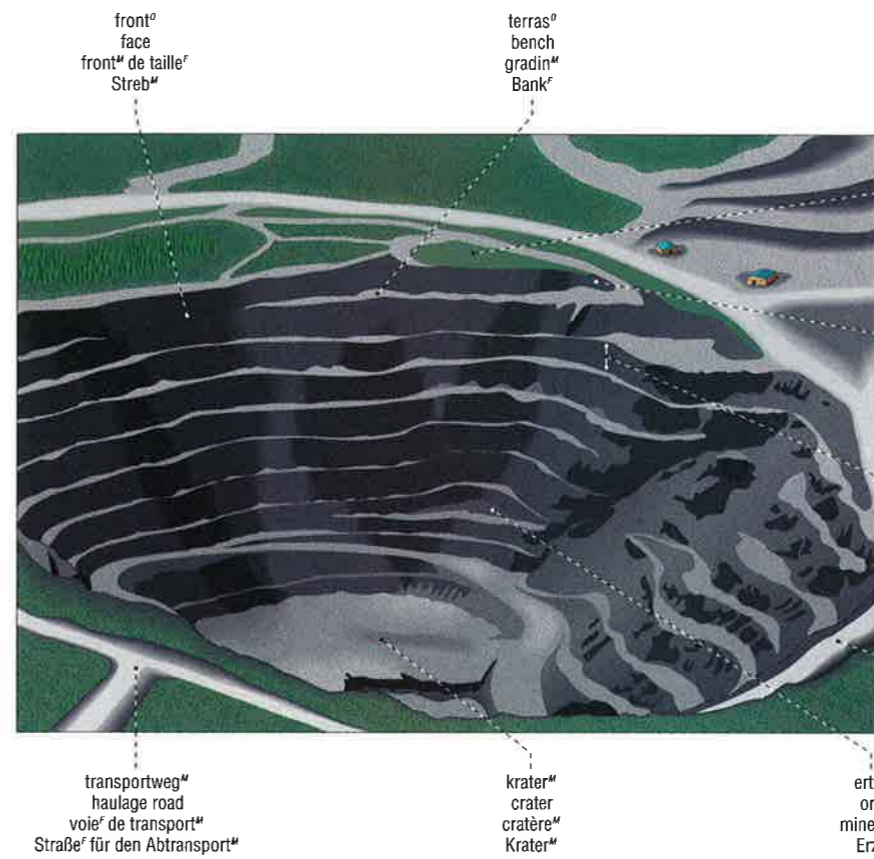

**OPEN-PITMIJN^v
 OPEN-PIT MINE^v
 CARRIÈRE^f EN ENTONNOIR^m
 OFFENE GRUBE^f**

front^o
face
front^m de taille^f
Streb^m

terras^o
bench
gradin^m
Bank^f

aardoppervlak^o
ground surface
terrain^m naturel
Erdoberfläche^f

deklaag^v
overburden
morts-terrains^m
Obergestein^m

terrashoogte^v
bench height
hauteur^f du gradin^m
Bankhöhe^f

helling^v
ramp
rampe^f
Rampe^f

transportweg^m
haulage road
voie^f de transport^m
Straße^f für den Abtransport^m

krater^m
crater
cratère^m
Krater^m

erts^o
ore
mineraal^m
Erz^m

**STRIPMIJN^v
 STRIP MINE^v
 CARRIÈRE^f EXPLOITÉE EN CHASSANT
 ÜBERTAGEABBAU^m**

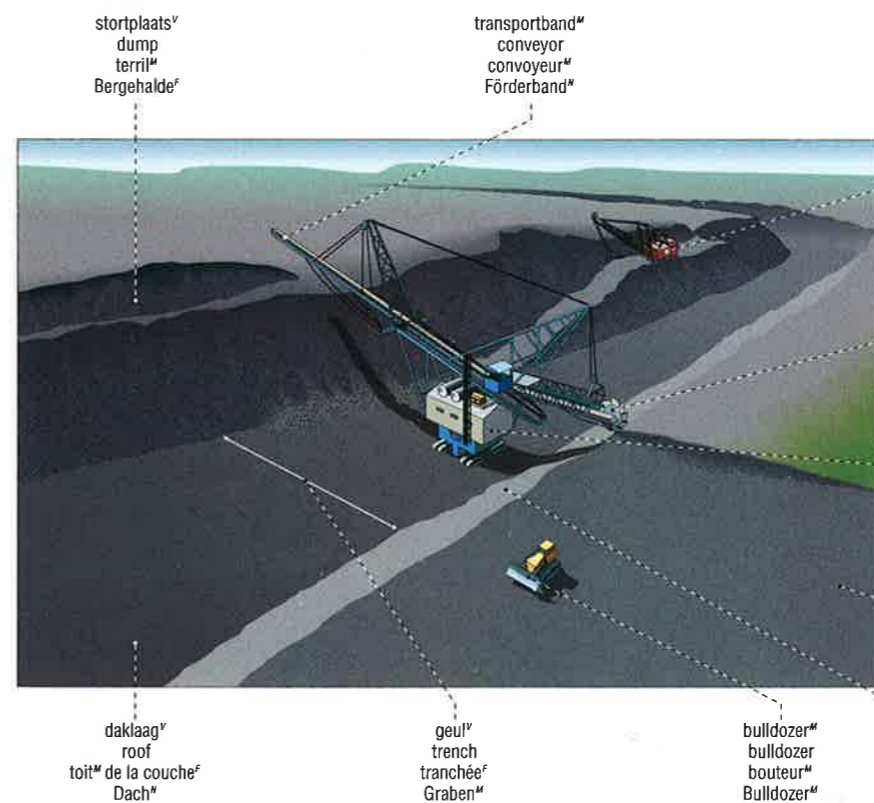

stortplaats^v
dump
terril^m
Bergehalde^f

transportband^m
conveyor
convoyeur^m
Förderband^m

mechanische schop^v
mechanical shovel
pelle^f mécanique
Standbagger^m

graafwiel^o
bucket wheel excavator
excavatrice^f à roue^f
Schaufelradbagger^m

graafmachine^v
belt loader
sauterelle^f
Ladeband^m

deklaag^v
overburden
morts-terrains^m
Obergestein^m

front^o
face
front^m
Streb^m

daklaag^v
roof
toit^m de la couche^f
Dach^m

geul^v
trench
tranchée^f
Graben^m

bulldozer^m
bulldozer
bouteur^m
Bulldozer^m

KOLENMIJN
COAL MINE
MINE DE CHARBON
KOHLEBERGWERK

PNEUMATISCHE HANDHAMERBOOR
JACKLEG DRILL
MARTEAU PERFORATEUR À POUSSOIR PNEUMATIQUE
BOHRHAMMER

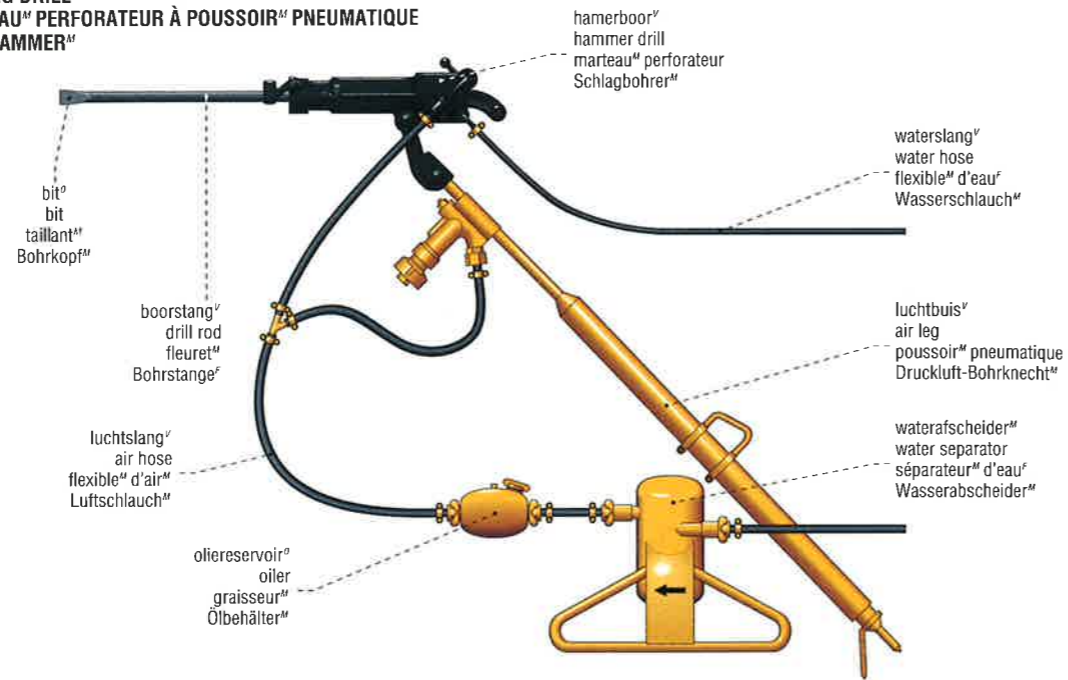

TERREIN° ROND MIJNINGANG°
PITHEAD
CARREAU° DE MINE°
ÜBERTAGEANLAGEN°

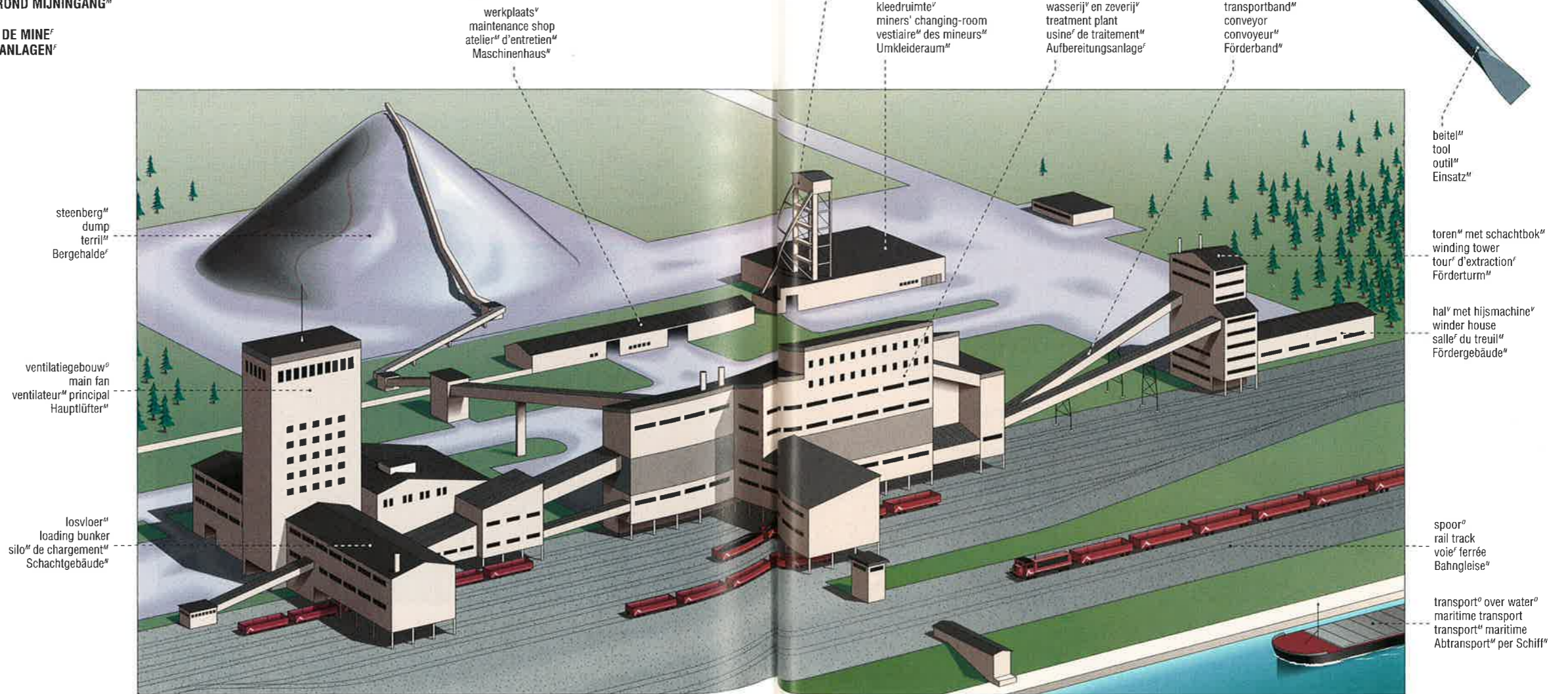

PNEUMATISCHE HAMER°
PNEUMATIC HAMMER
MARTEAU° PNEUMATIQUE
PRESSLUFTBOHRER°



ÉNERGIES
ENERGIE

ENERGIE
ENERGY

ENERGIE
ENERGY

ÉNERGIES
ENERGIE

KOLENMIJN
COAL MINE
MINE DE CHARBON
KOHLEBERGWERK

ONDERGRONDSE MIJN
UNDERGROUND MINE
MINE SOUTERRAINE
GRUBE

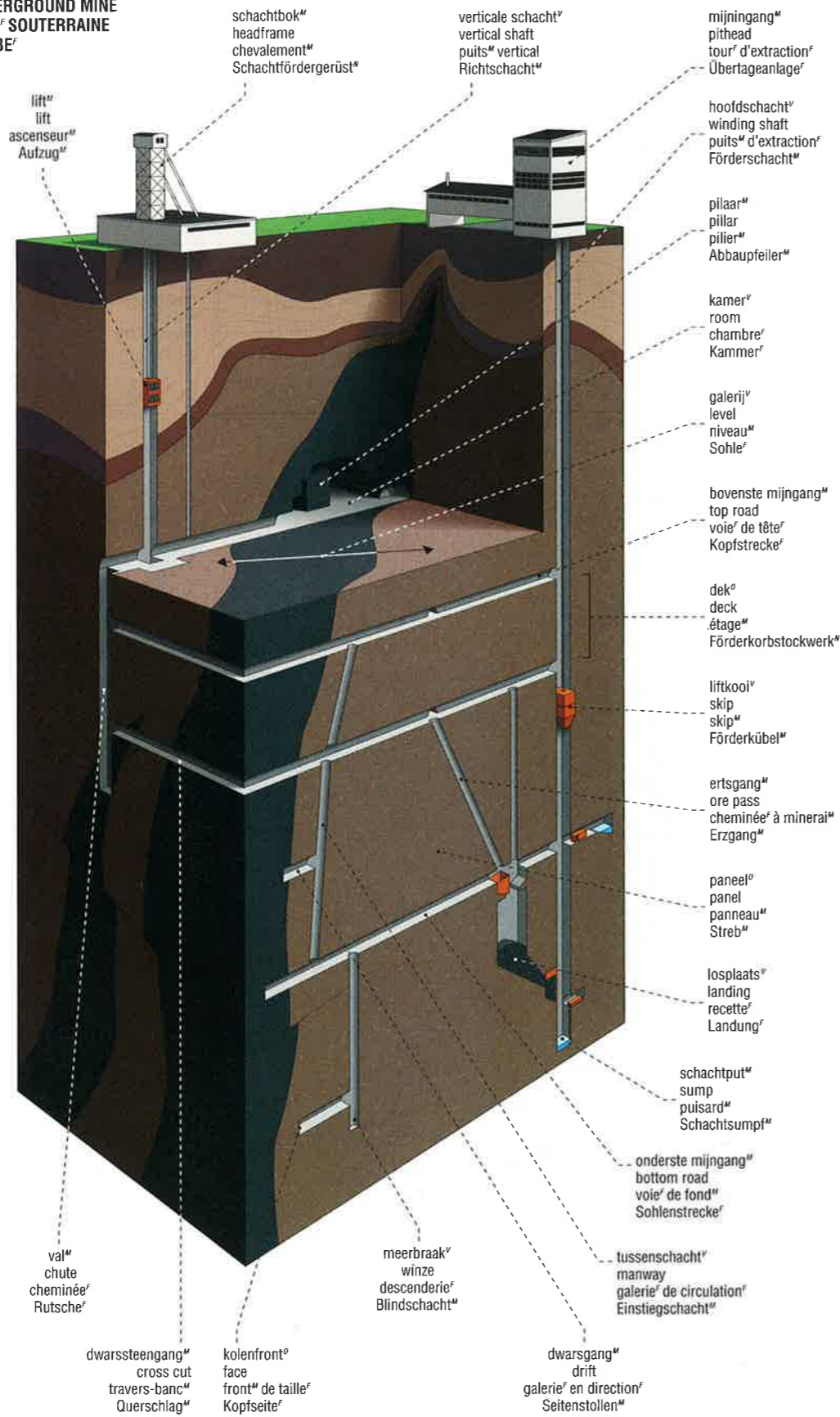

OLIE
OIL
PÉTROLE
ERDÖL

BOORINSTALLATIE
DRILLING RIG
APPAREIL DE FORAGE
BOHRANLAGE

ROTEREND BOREN
ROTARY SYSTEM
SYSTÈME ROTARY
DREHBOHRVERFAHREN

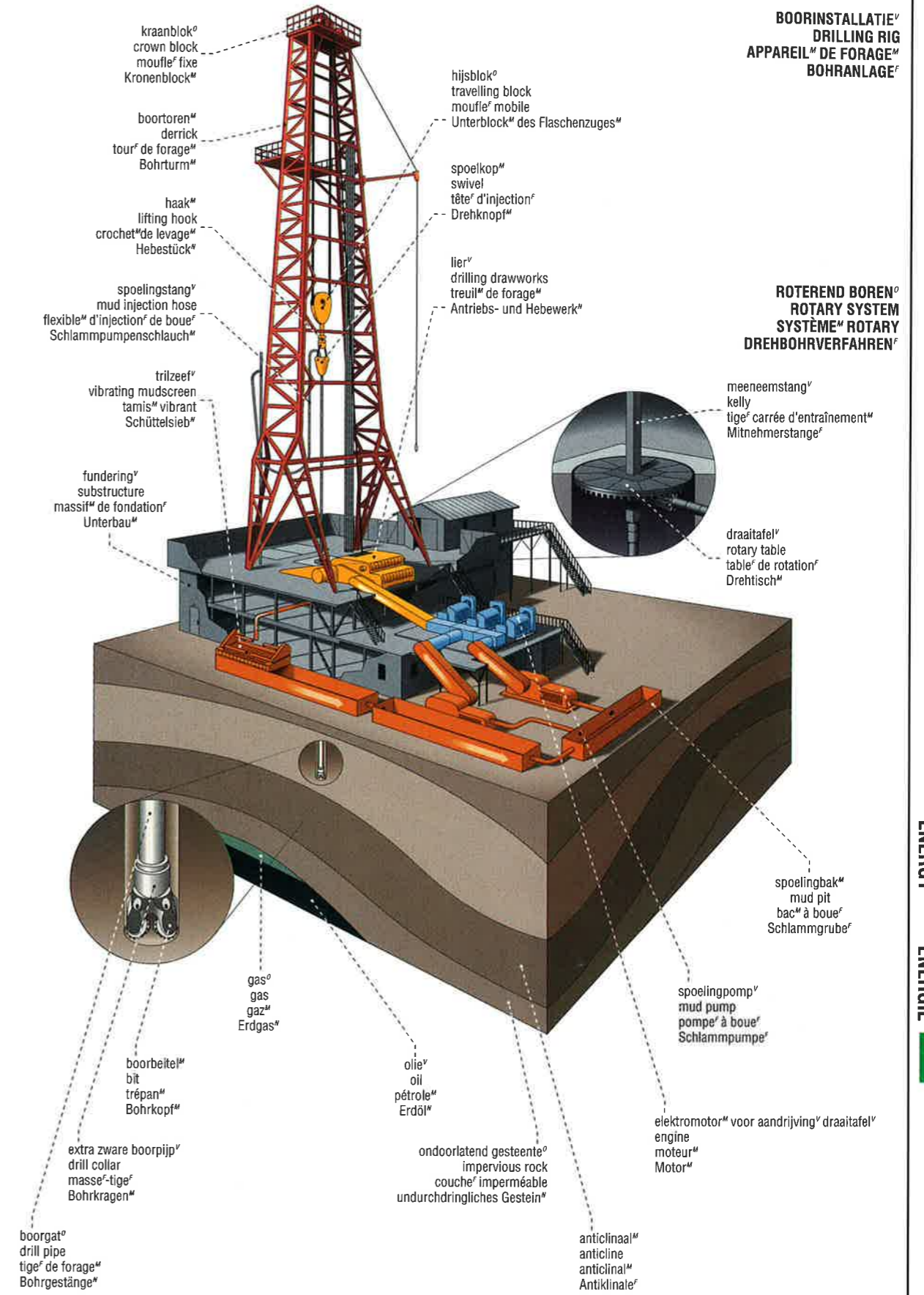

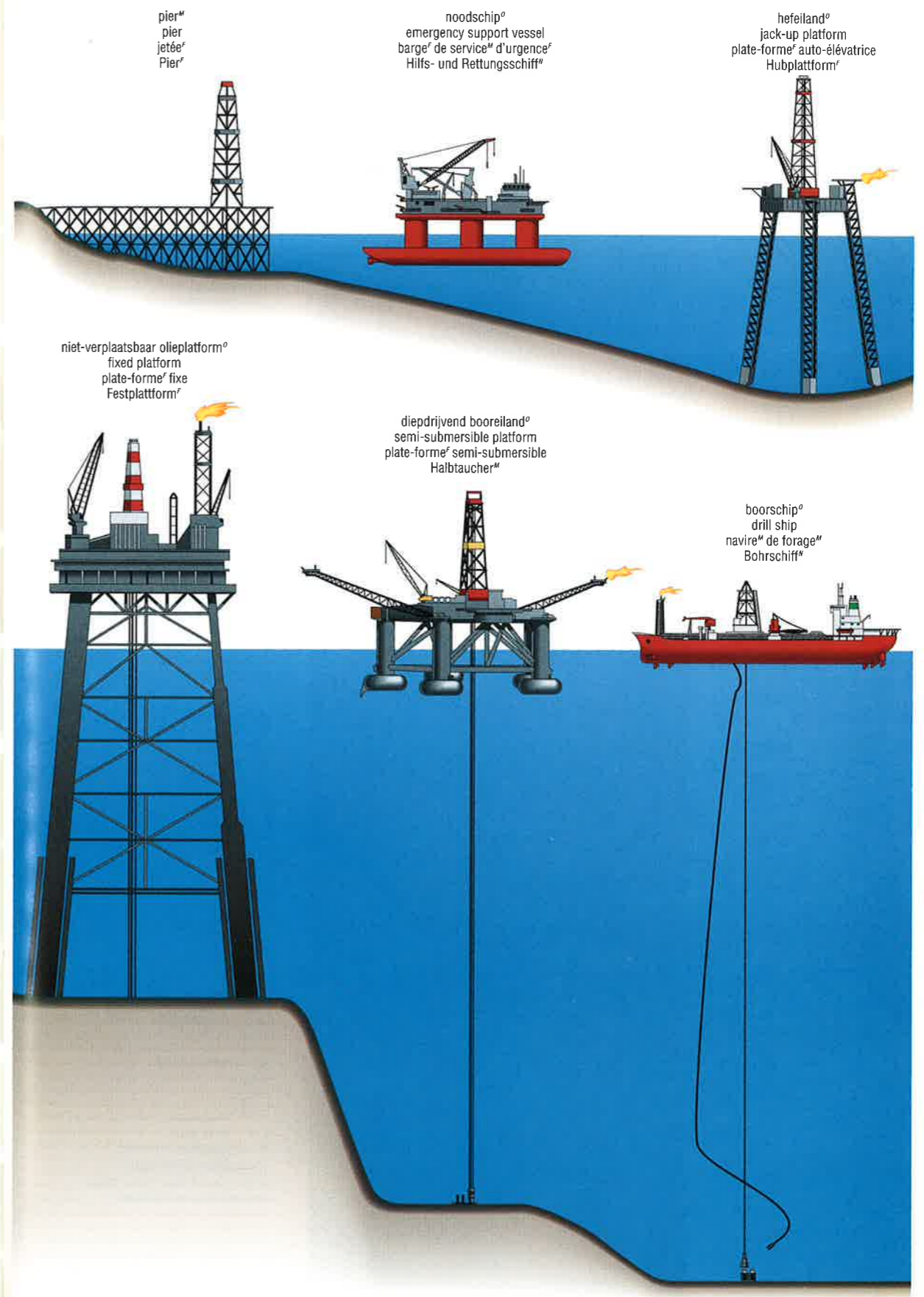
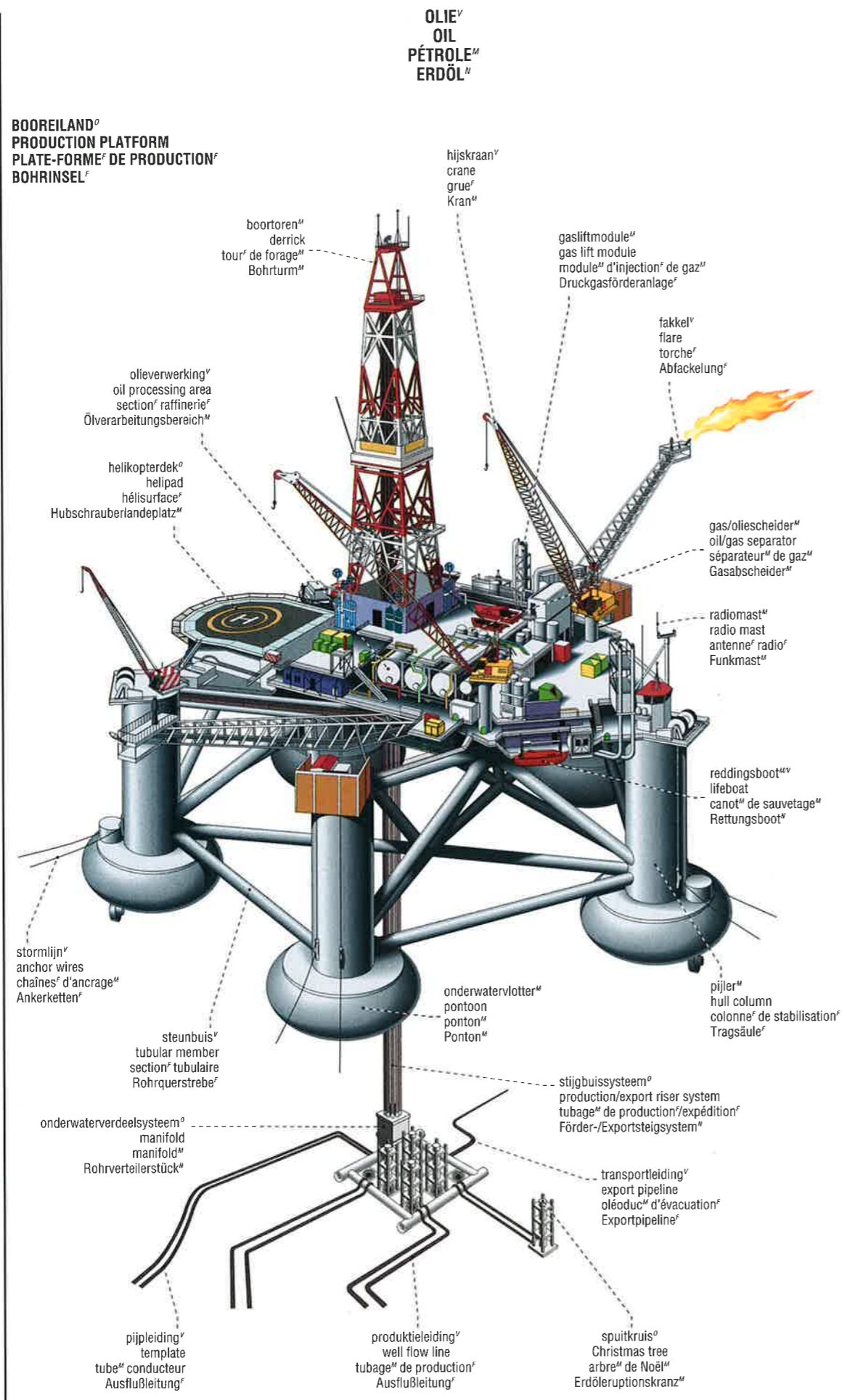

SPUITKRUIS^o
CHRISTMAS TREE
ARBRE^m DE NOËL^m
ERDÖLERUPTIONSKRANZ^m

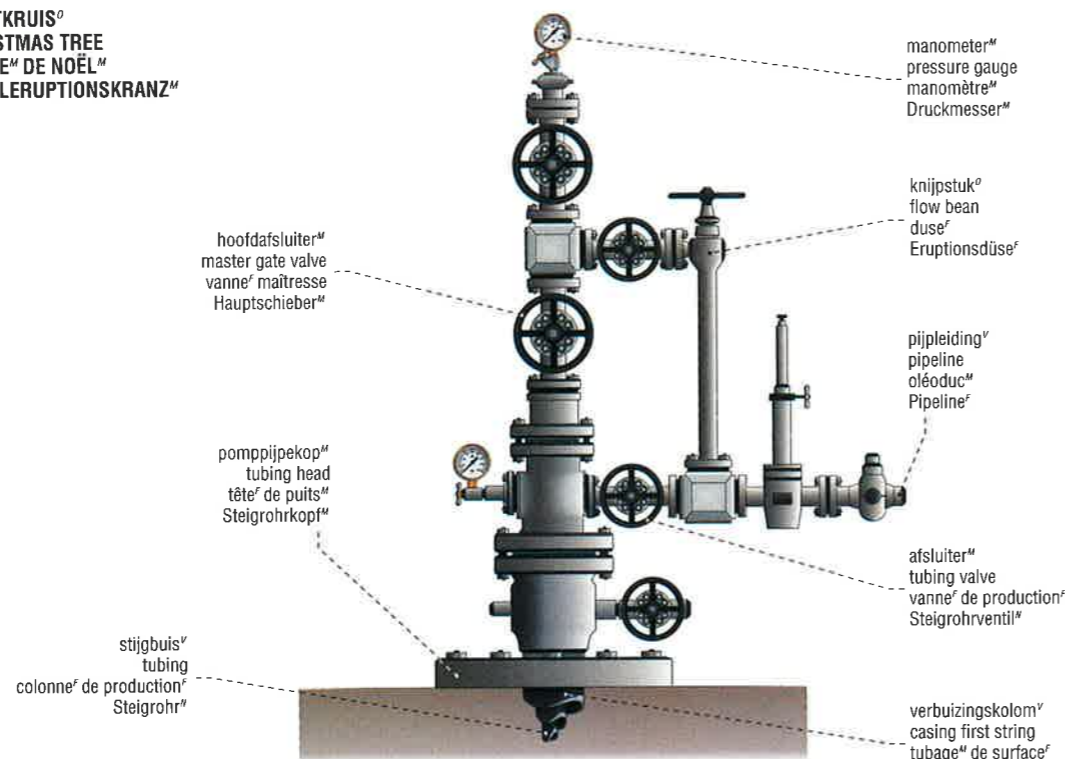

AARDOLIELEIDING^v
CRUDE-OIL PIPELINE
RÉSEAU^m D'OLÉODUCS^m
ROHÖLPIPELINE^f

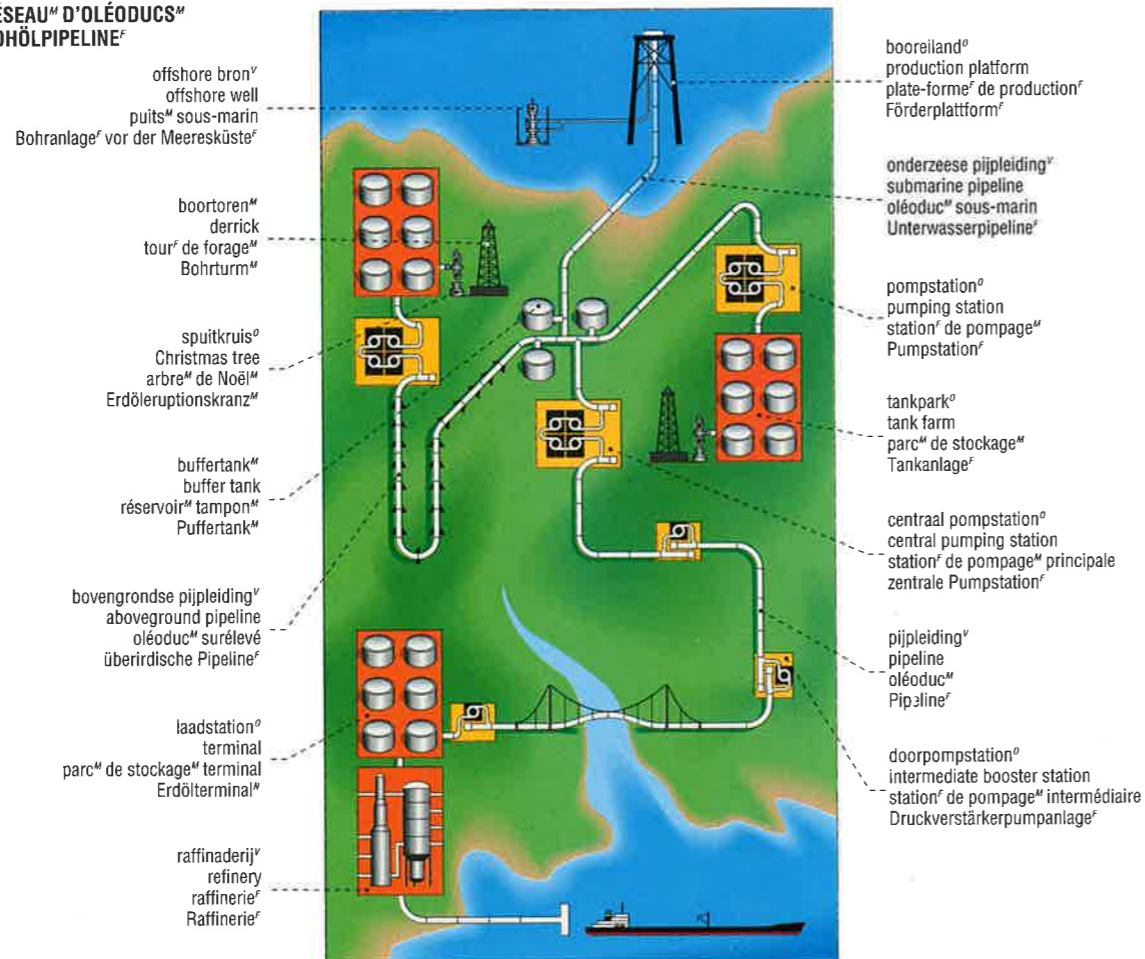

OLIE^v
OIL
PÉTROLE^m
ERDÖL^m

TANK^m MET VAST DAK^o
FIXED-ROOF TANK
RÉSERVOIR^m À TOIT^m FIXE
FESTDACHTANK^m

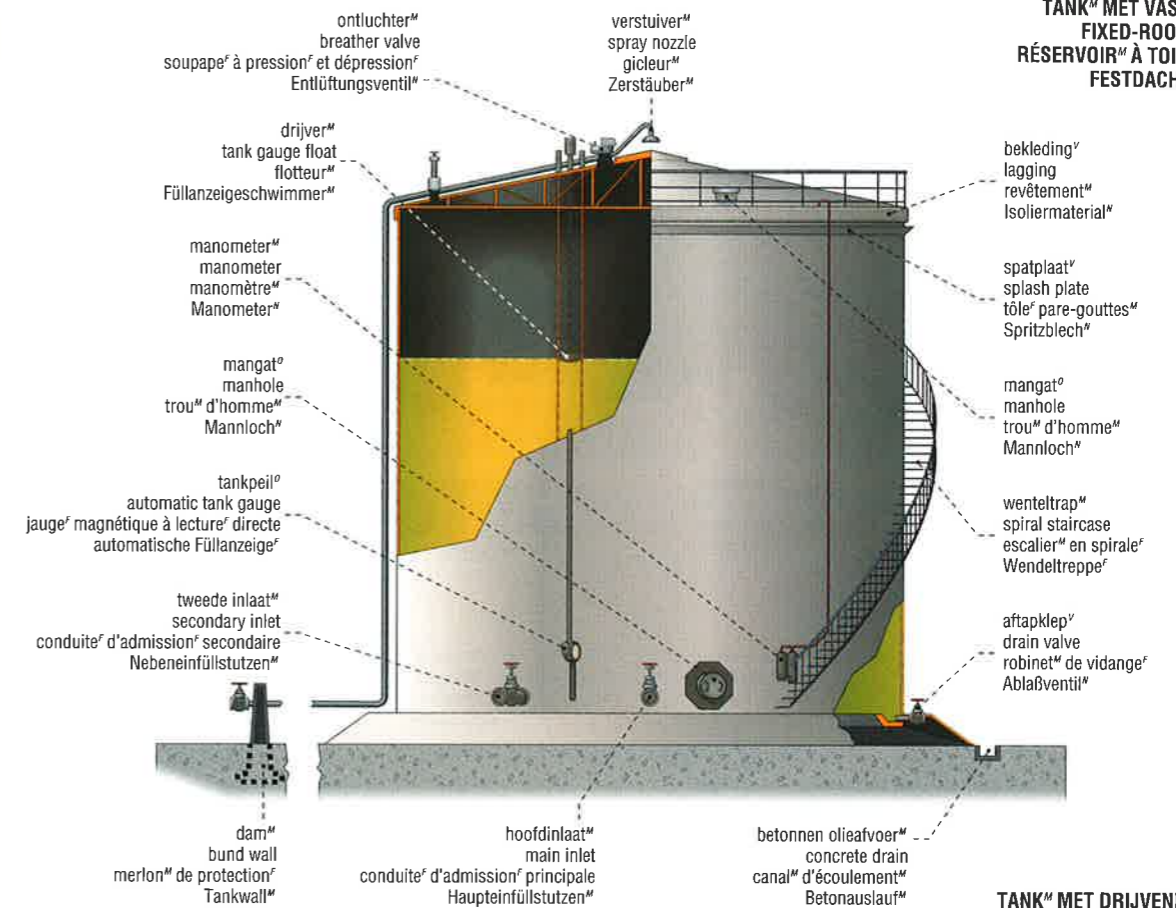

TANK^m MET DRIJVEND DAK^o
FLOATING-ROOF TANK
RÉSERVOIR^m À TOIT^m FLOTTANT
SCHWIMMDACHTANK^m

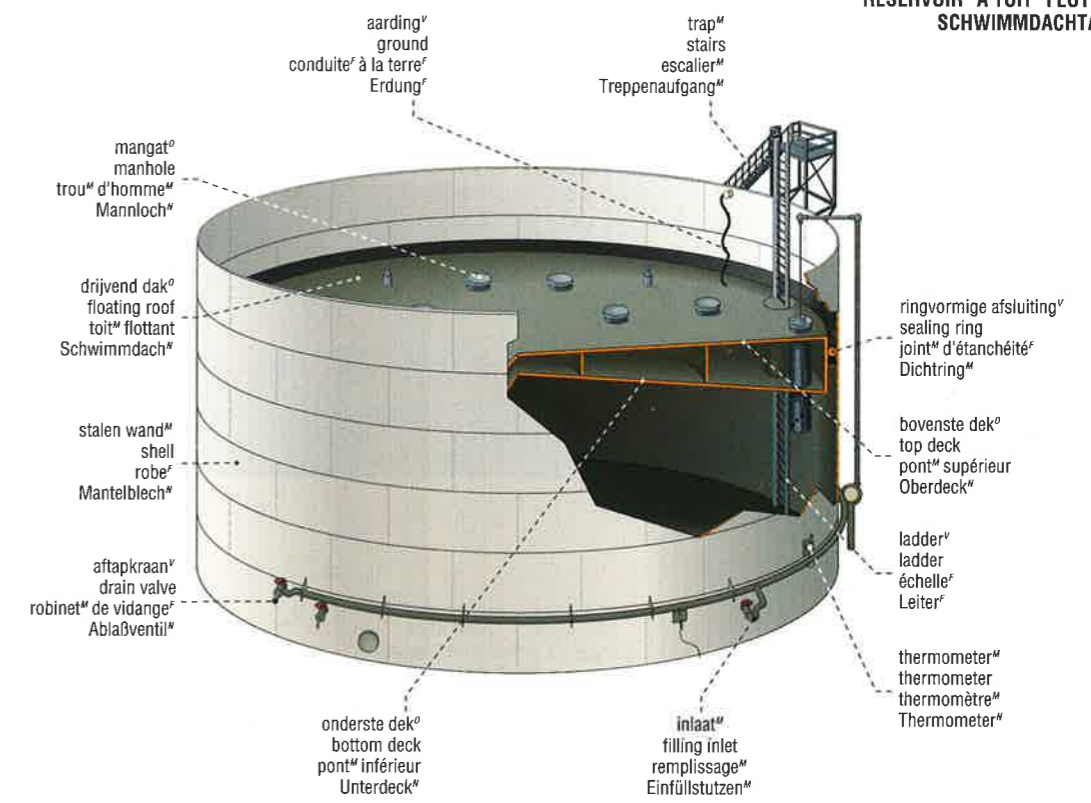

ELEKTRICITEIT
ELECTRICITY
ÉLECTRICITÉ
ELEKTRIZITÄT

WATERKRACHTCENTRALE
HYDROELECTRIC COMPLEX
COMPLEXE HYDROÉLECTRIQUE
WASSERKRAFTWERK

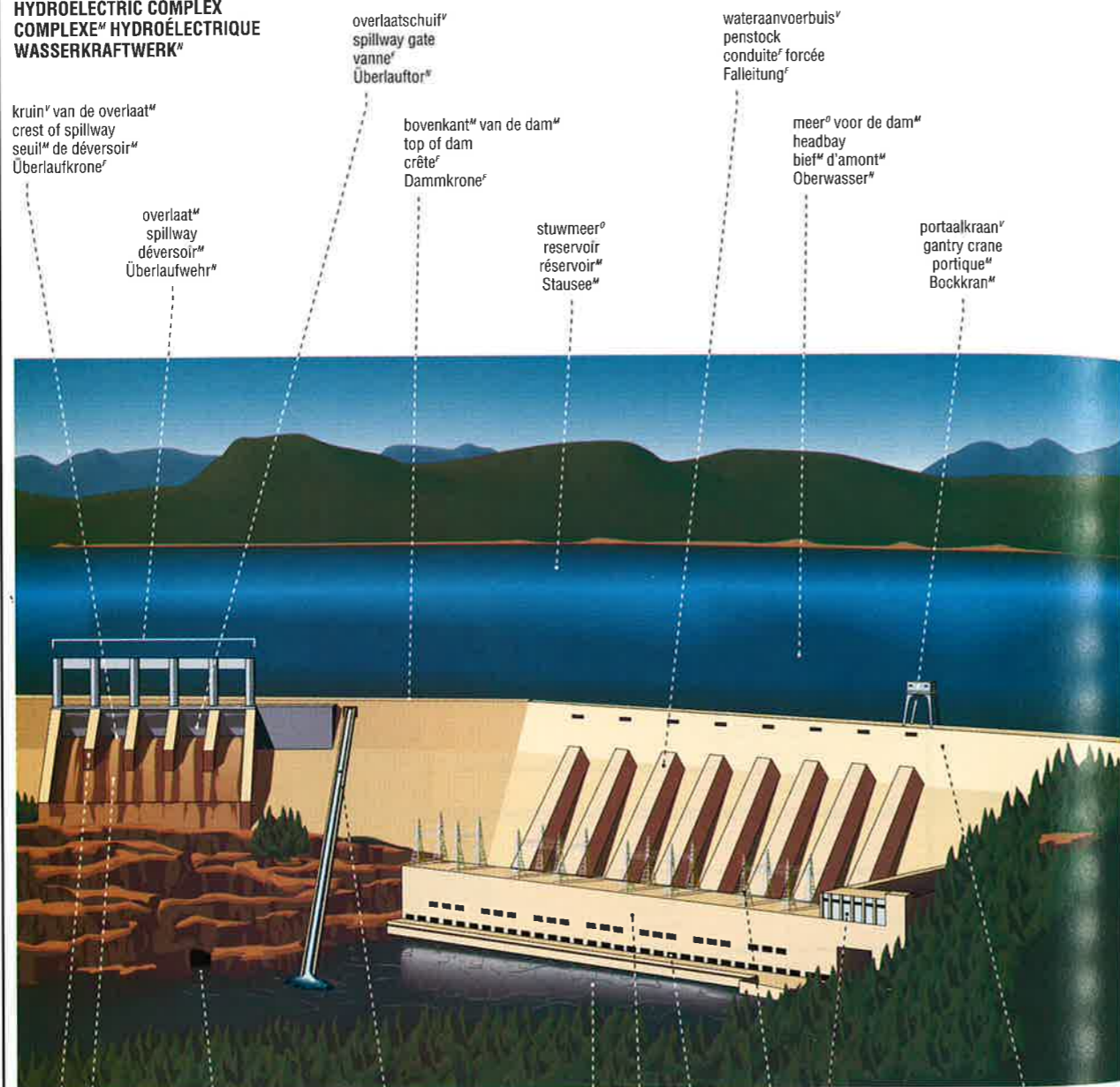

kruin van de overlaat
crest of spillway
seuil de déversoir
Überlaufkrone

overlaat
spillway
déversoir
Überlaufwehr

overlaatschuij
spillway gate
vanne
Überlauffort

bovenkant van de dam
top of dam
crête
Dammkrone

stuwmeer
réservoir
Stausee

wateraanvoerbuis
penstock
conduite forcée
Falleitung

meer voor de dam
headbay
bief d'amont
Oberwasser

portalkraan
gantry crane
portique
Bockkran

ÉNERGIES
ENERGIE

ENERGIE
ENERGY

overlaatgoot
spillway chute
coursier d'évacuateur
Überfallrinne

strekdam
training wall
mur bajoyer
Leitwerk

omleidingskanaal
diversion canal
canal de dérivation
Ablenkanal

vlotgoot
log chute
passe à billes
Trift

meer na de dam
afterbay
bief d'aval
Unterwasser

energiecentrale
powerhouse
centrale
Kraftwerk

controlekamer
control room
salle de commande
Steuerzentrale

koppeling
bushing
traversée de transformateur
Stromführung

machinehal
machine hall
salle des machines
Maschinenhalle

dam
dam
barrage
Damm

DWARSDOORSNEDE VAN EEN WATERKRACHTCENTRALE
CROSS SECTION OF HYDROELECTRIC POWER STATION
COUPE D'UNE CENTRALE HYDROÉLECTRIQUE
WASSERKRAFTWERK IM QUERSCHNITT

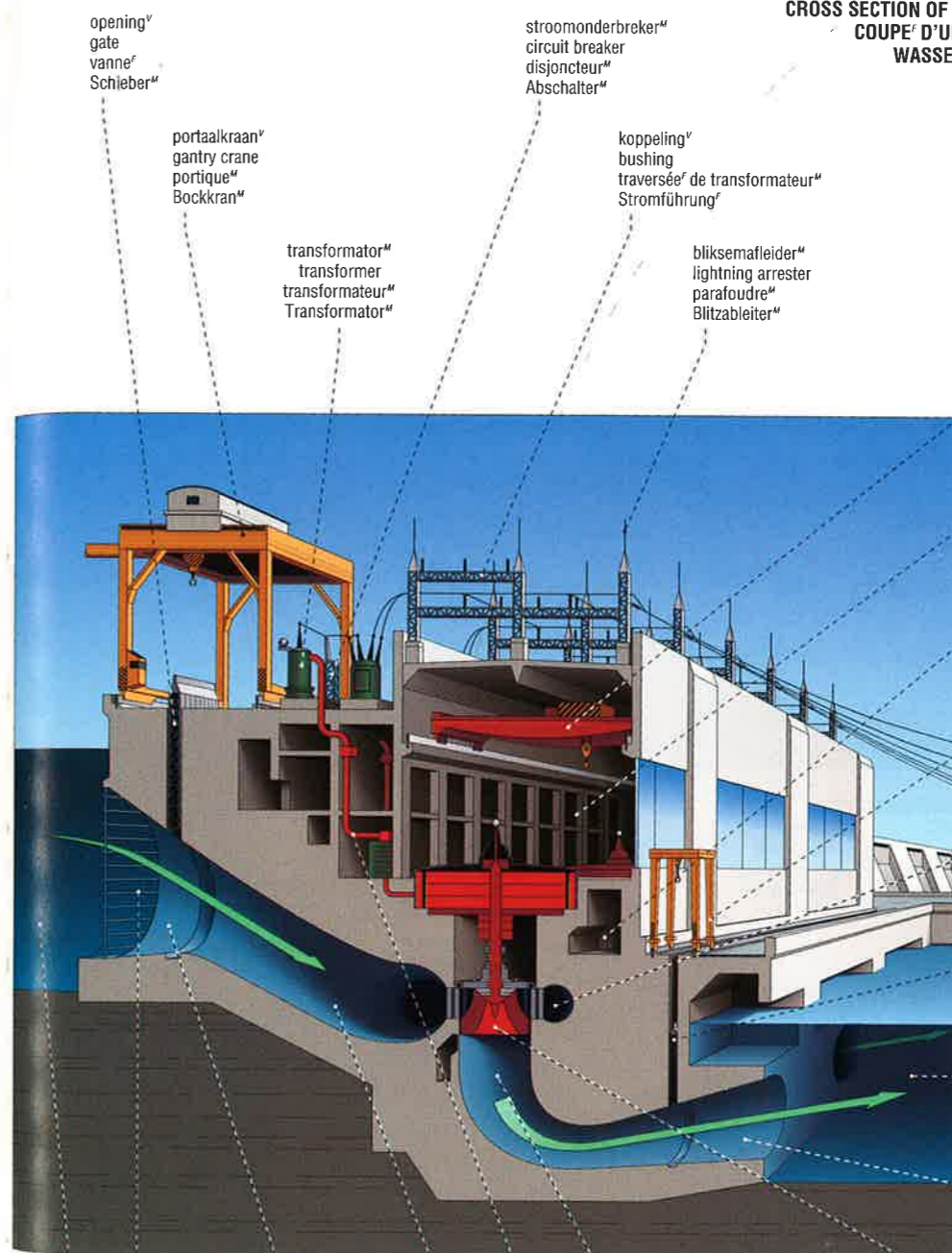

opening
gate
vanne
Schleiber

portalkraan
gantry crane
portique
Bockkran

transformator
transformer
transformateur
Transformator

stroomonderbreker
circuit breaker
disjoncteur
Abschalter

koppeling
bushing
traversée de transformateur
Stromführung

bliksemafleider
lightning arrester
parafoudre
Blitzableiter

loopkraan
travelling crane
pont roulant
Laufkran

machinehal
machine hall
salle des machines
Maschinenhalle

toegangstunnel
access gallery
galerie de visite
Zugang

portalkraan
gantry crane
portique
Bockkran

slakkenhuis
scroll case
bâche spirale
Umlaufgehäuse

opening
gate
vanne
Rechen

meer na de dam
afterbay
bief d'aval
Unterwasser

waterafvoer
tailrace
canal de fuite
Auslaufrohr

waterkrachtgenerator
generator unit
groupe turbo-alternateur
Generatoreinheit

ENERGIE
ENERGY

ÉNERGIES
ENERGIE

rooster
screen
grille
Rechen

watervang
water intake
prise d'eau
Wassereinlaß

stroombuis
draught tube
aspirateur
Saugrohr

stroomleiding
busbar
barre blindée
Sammelschiene

wateraanvoerbuis
penstock
conduite forcée
Falleitung

stuwmeer
réservoir
Stausee

WAL
EMBANKMENT DAM
BARRAGE EN REMBLAI
UFERDAMM



DWARSDOORSNEDE VAN EEN WAL
CROSS SECTION OF AN EMBANKMENT DAM
COUPE D'UN BARRAGE EN REMBLAI
UFERDAMM IM QUERSCHNITT

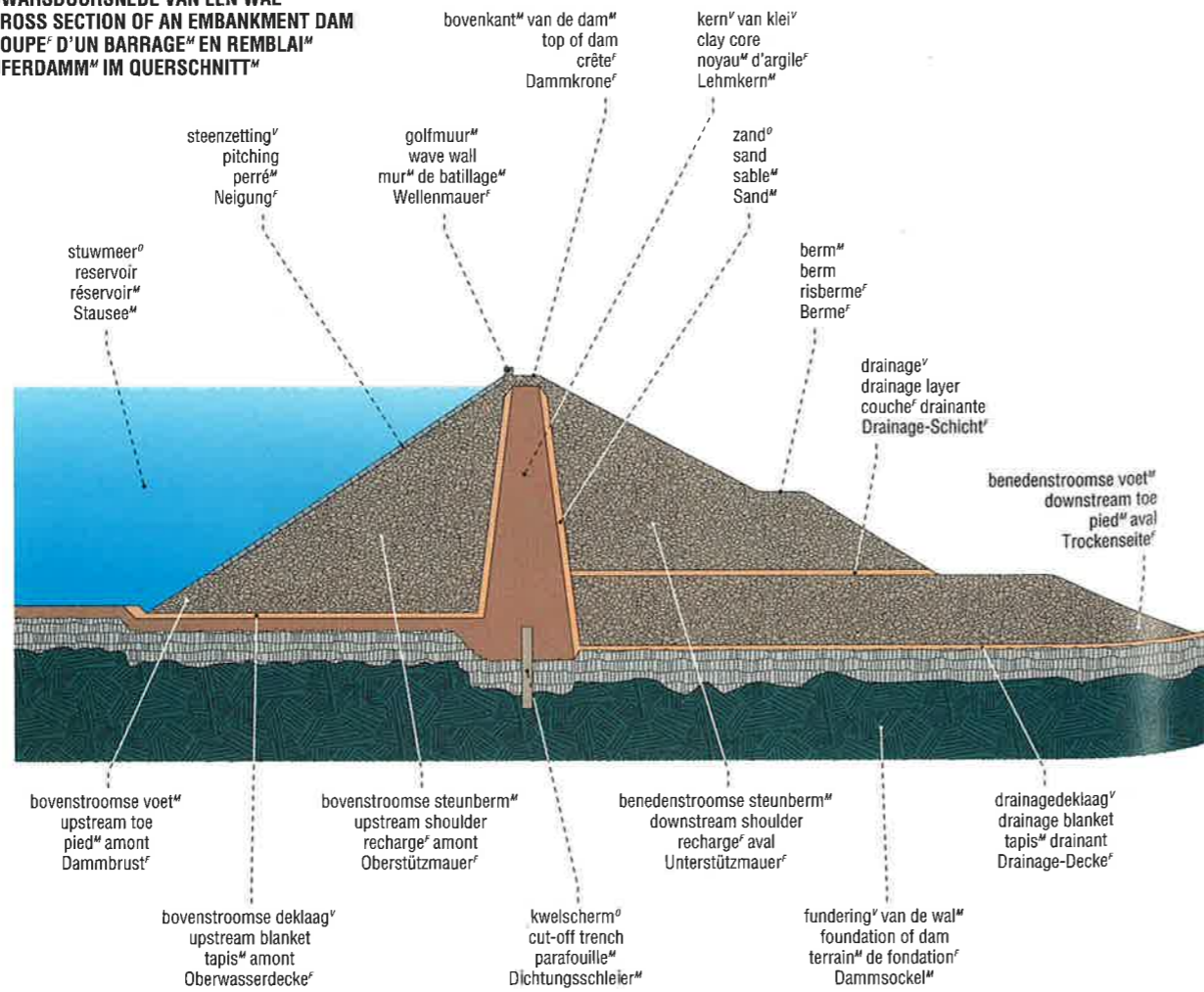

ÉNERGIES
ENERGIE
ENERGIE
ENERGY

GEWICHTSMUUR
GRAVITY DAM
BARRAGE-POIDS
GEWICHTSSTAUDAMM



DWARSDOORSNEDE VAN EEN GEWICHTSMUUR
CROSS SECTION OF A GRAVITY DAM
COUPE D'UN BARRAGE-POIDS
GEWICHTSSTAUDAMM IM QUERSCHNITT

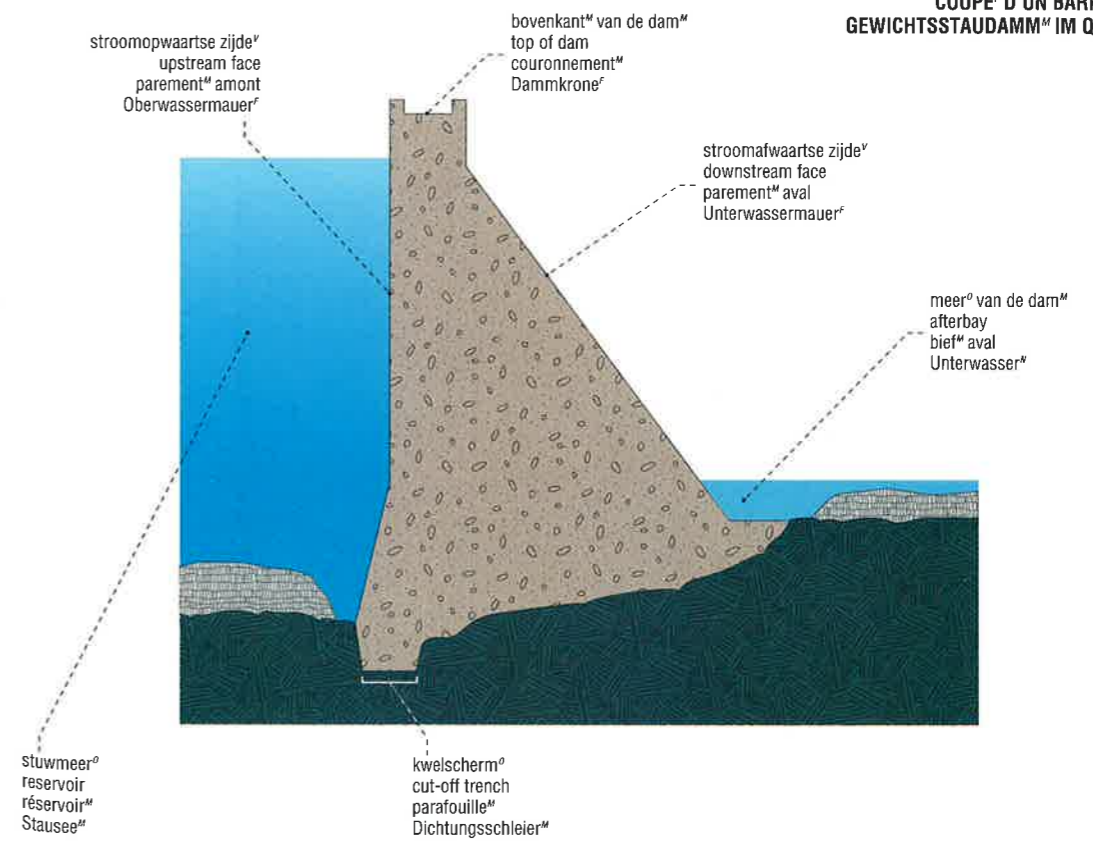

ENERGIE
ENERGIE
ÉNERGIES
ENERGIE

BOGDAM^m
ARCH DAM
BARRAGE^m-VOÛTE^f
BOGENSTAUDAMM^m



DWARSDOORSNEDE VAN EEN BOGDAM^m
CROSS SECTION OF AN ARCH DAM
COUPE^f D'UN BARRAGE^m-VOÛTE^f
BOGENSTAUDAMM^m IM QUERSCHNITT^m

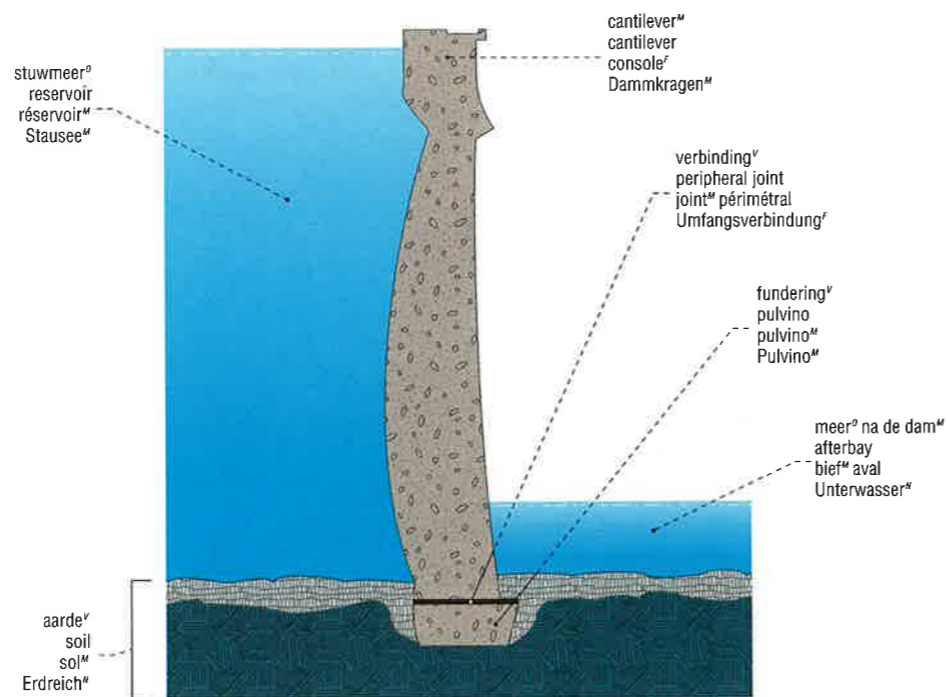

ÉNERGIES
ENERGIE
ENERGY

ENERGIE
ENERGY

PIJLERSTUWDAM^m
BUTTRESS DAM
BARRAGE^m À CONTREFORTS^m
STÜTZPFILERSTAUDAMM^m

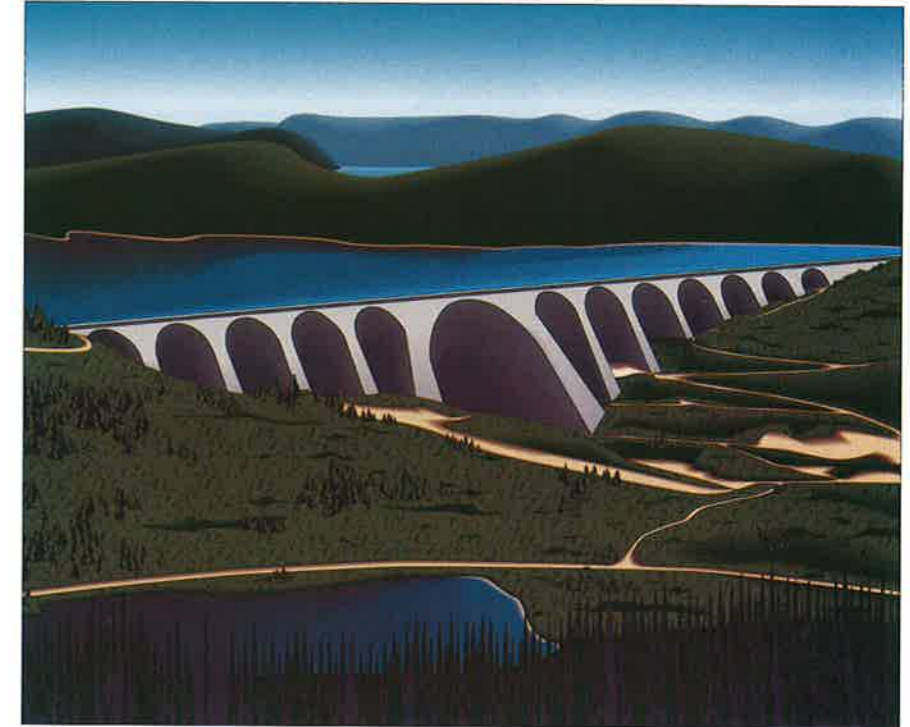

DWARSDOORSNEDE VAN EEN PIJLERSTUWDAM^m
CROSS SECTION OF A BUTTRESS DAM
COUPE^f D'UN BARRAGE^m À CONTREFORTS^m
STÜTZPFILERSTAUDAMM^m IM QUERSCHNITT^m

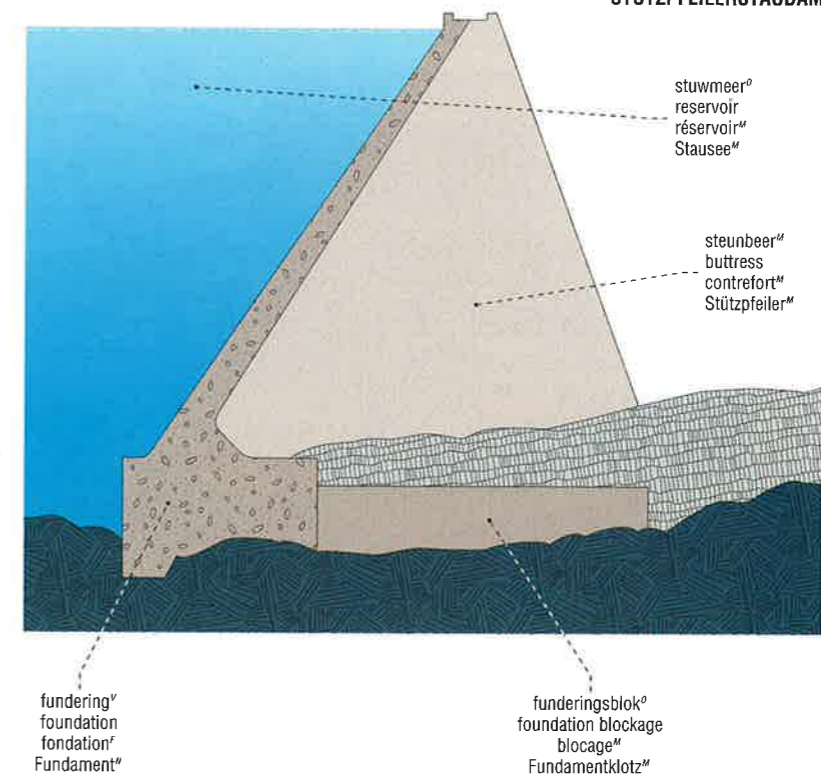

ÉNERGIES
ENERGIE
ENERGY

ENERGIES
ENERGIE

GETIJCENTRALE^v
TIDAL POWER PLANT
USINE^f MARÉMOTRICE
GEZEITENKRAFTWERK^m

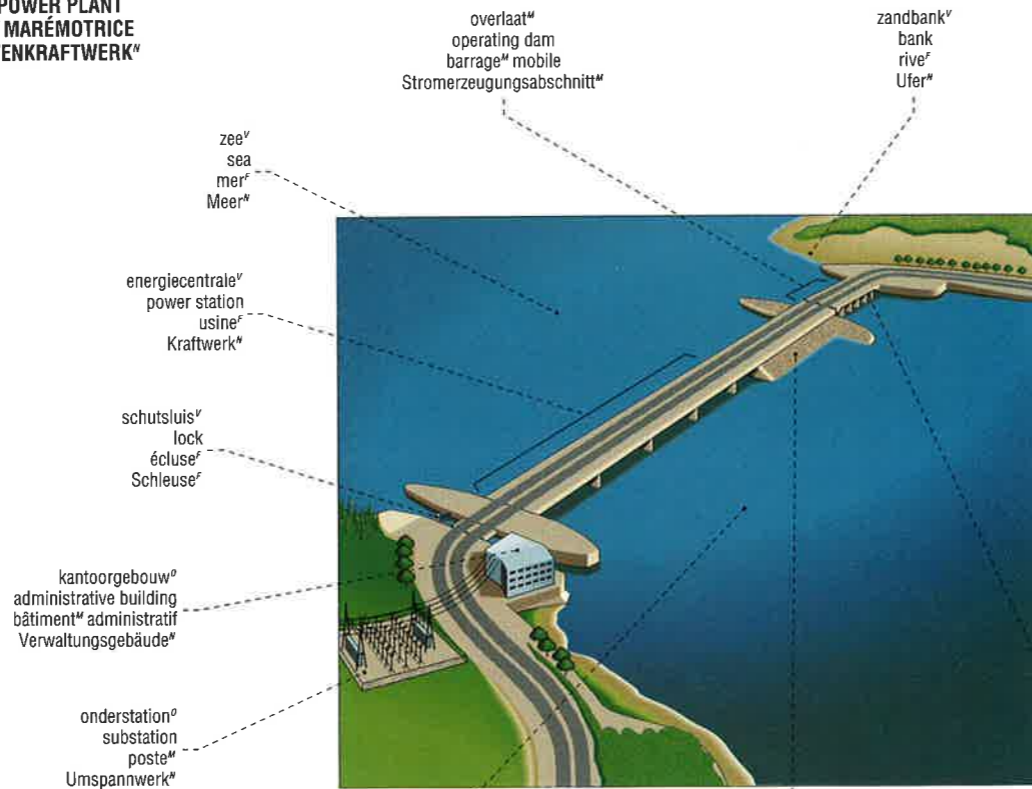

DWARSDOORSNEDE VAN EEN GETIJCENTRALE^v
CROSS SECTION OF POWER PLANT
COUPE^f DE L'USINE^f
KRAFTWERK^m IM QUERSCHNITT^m

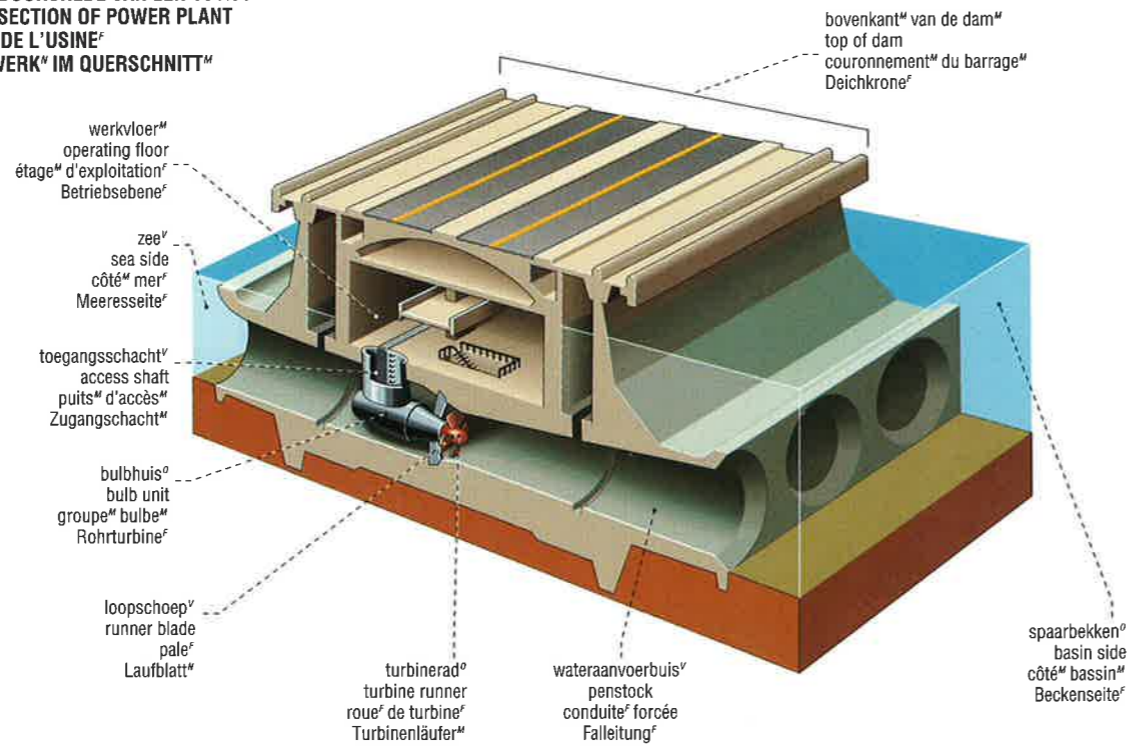

WATERKRACHTGENERATOR^m
GENERATOR UNIT
GROUPE^m TURBO-ALTERNATEUR^m
STROMGENERATOR^m

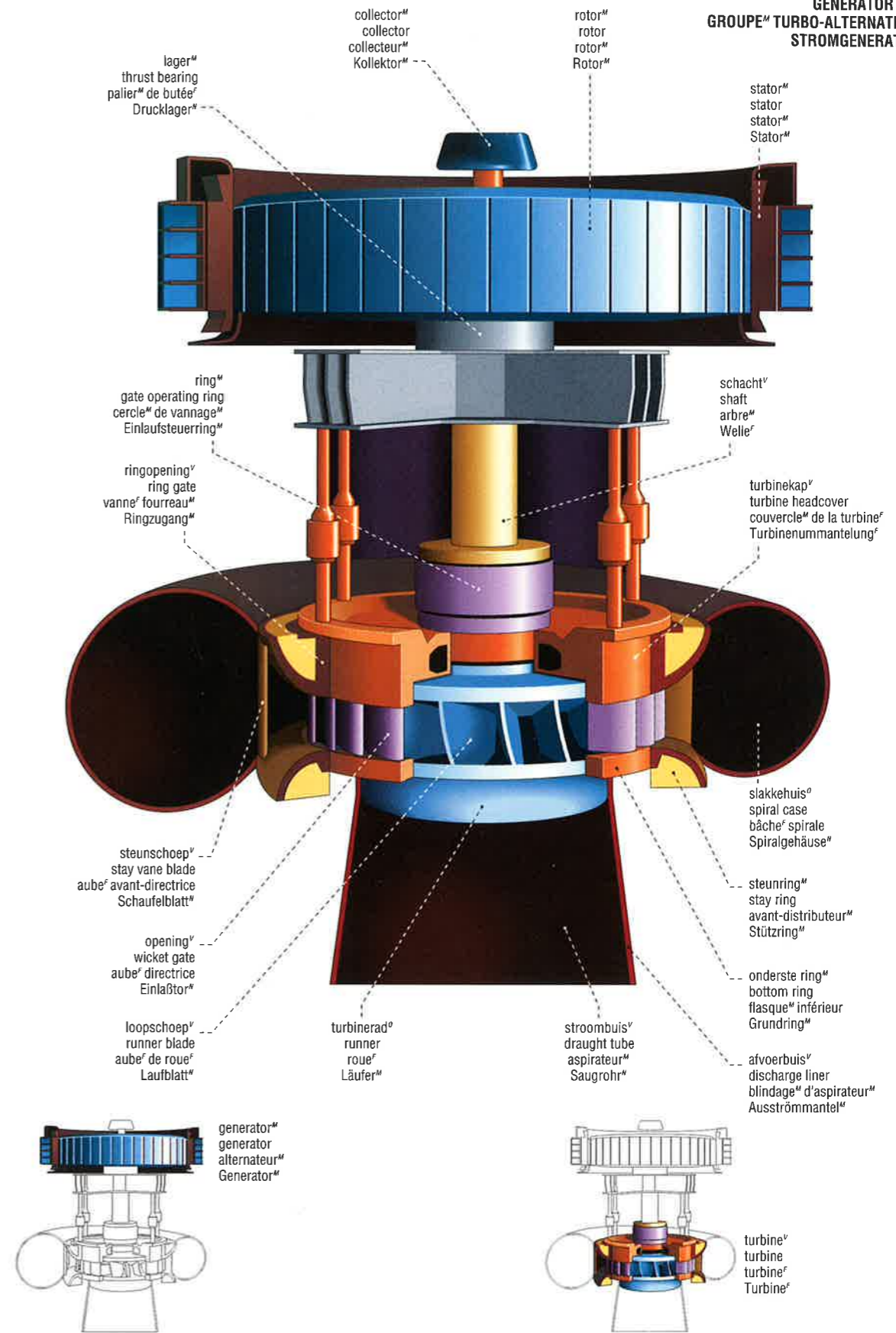

ÉNERGIES
ENERGIE

ENERGIE
ENERGY

ENERGIES
ENERGIE

ENERGIES
ENERGIE

ZONNEOVEN^{nl}
SOLAR FURNACE
FOUR^{fr} SOLAIRE
SONNEOFEN^{de}

ZONNE-ENERGIE^{nl}
SOLAR ENERGY
ÉNERGIE^{fr} SOLAIRE
SONNENENERGIE^{de}

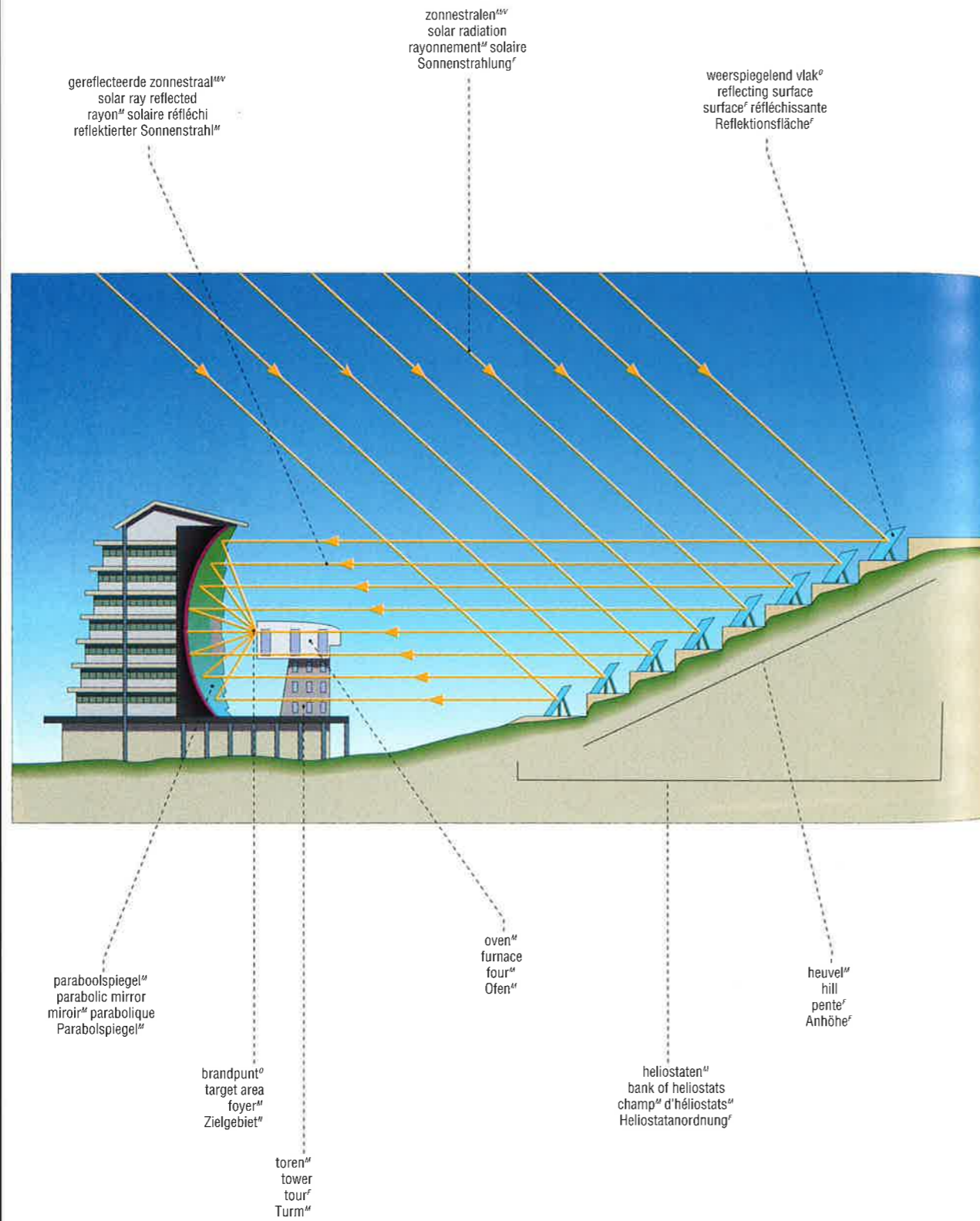

ÉNERGIES
ENERGIE

ENERGIE
ENERGY

ELEKTRICITEITSOPWEKKING^{nl} DOOR ZONNE-ENERGIE^{nl}
PRODUCTION OF ELECTRICITY FROM SOLAR ENERGY
PRODUCTION^{fr} D'ÉLECTRICITÉ^{fr} PAR ÉNERGIE^{fr} SOLAIRE
STROMERZEUGUNG^{de} AUS SONNENENERGIE^{de}

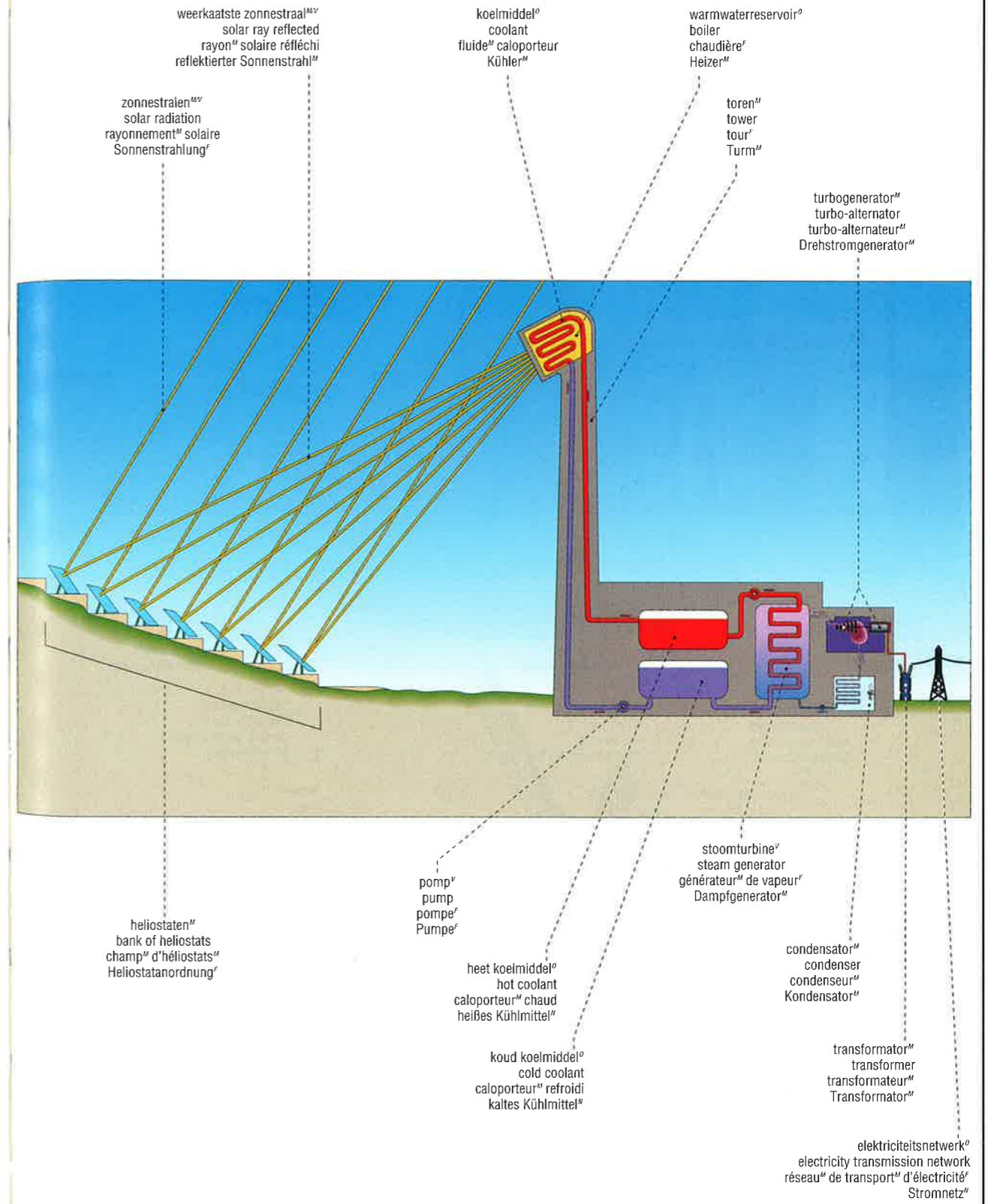

ENERGIE
ENERGY

ÉNERGIES
ENERGIE

ALGEMENE WETENSCHAPPELIJKE SYMBOLEN^o
COMMON SCIENTIFIC SYMBOLS
SYMBOLES^o SCIENTIFIQUES USUELS
ALLGEMEINE SYMBOLE^o IN DEN WISSENSCHAFTEN^f

WISKUNDE^v
MATHEMATICS
MATHÉMATIQUES^f
MATHEMATIK^f

 afrekken
subtraction
soustraction^f
Subtraktion^f

 is gelijk aan
is equal to
égale
ist gleich

 is identiek aan
is identical with
est identique à
ist identisch mit

 is groter dan
is greater than
plus grand que
ist größer als

 vereniging^v in twee verzamelingen^v
union
réunion^f
Vereinigung^f

 is element^v van
belongs to
appartenance^f
Element^v von

 optellen
addition
addition^f
Addition^f

 is niet gelijk aan
is not equal to
n'égale pas
ist ungleich

 is niet identiek aan
is not identical with
n'est pas identique à
ist nicht identisch mit

 is gelijk aan of groter dan
is equal to or greater than
égal ou plus grand que
ist gleich oder größer als

 doorsnede^v van twee verzamelingen^v
intersection
intersection^f
Durchschnitt^f

 is geen element^v van
does not belong to
non-appartenance^f
nicht Element^v von

 oneindig
infinity
infini^m
unendlich

 vermenigvuldigen
multiplication
multiplication^f
Multiplikation^f

 is ongeveer gelijk aan
is approximately equal to
égale à peu près
ist annähernd gleich

 plusminus
plus or minus with
plus ou moins
plus oder minus

 is kleiner dan
is less than
plus petit que
ist kleiner als

 is bevat in
is contained in
inclusion^f
echte Teilmenge^f von

 wortel^m van
square root of
racine^f carrée de
Quadratwurzel^f aus

 integraal^v
integral
intégrale^f
Integral^f

 delen
division
division^f
Division^f

 is gelijkvormig aan
is equivalent to
équivalent à
ist äquivalent mit

 lege verzameling^v
empty set
ensemble^m vide
Leermenge^f

 is gelijk aan of kleiner dan
is equal to or less than
égal ou plus petit que
ist gleich oder kleiner als

 procent^v
percent
pourcentage^m
Prozent^f

 optelling^v
sum
sommation^f
Summe^f

 faculteit^v
factorial
factorielle^f
Fakultät^f

MEETKUNDE^v
GEOMETRY
GÉOMÉTRIE^f
GEOMETRIE^f

 graad^m
degree
degré^m
Grad^m

 minuut^v
minute
minute^f
Minute^f

 seconde^v
second
seconde^f
Sekunde^f

 pi^v
pi
pi^m
Pi^m

 staat loodrecht op
perpendicular
perpendiculaire^f
Senkrechte^f

 scherpe hoek^m
acute angle
angle^m aigu
spitzer Winkel^m

 rechte hoek^m
right angle
angle^m droit
rechter Winkel^m

 stompe hoek^m
obtuse angle
angle^m obtu
stumpfer Winkel^m

 loopt evenwijdig met
is parallel to
parallèle
ist parallel zu

 loopt niet evenwijdig met
is not parallel to
non-parallèle
ist nicht parallel zu

BIOLOGIE^v
BIOLOGY
BIOLOGIE^f
BIOLOGIE^f

 mannelijk
male
mâle^m
männlich

 vrouwelijk
female
femelle^f
weiblich

 geboorte^v
birth
naissance^f
geboren

 resusfactor^m positief
blood factor positive
facteur^m Rhésus positif
Rhesusfaktor^m positiv

 resusfactor^m negatief
blood factor negative
facteur^m Rhésus négatif
Rhesusfaktor^m negativ

 dood^m
death
mort^f
gestorben

CHEMIE^v
CHEMISTRY
CHIMIE^f
CHEMIE^f

 negatieve lading^v
negative charge
négatif^m
negativ geladen

 positieve lading^v
positive charge
positif^m
positiv geladen

 omkeerbare reactie^v
reversible reaction
réaction^f réversible
reversible Reaktion^f

 reactierichting^v
reaction direction
direction^f d'une réaction^f
Reaktionsrichtung^f

ALLERLEI
MISCELLANEOUS
DIVERS^v
WEITERE SYMBOLE^v

 gerecycleerd
recycled
recyclé
wiederverwertet

 recycleerbaar
recyclable
recyclable
wiederverwertbar

 en-teken^v
ampersand
esperluette^f
Et-Zeichen^m

 wettig gedeponeerd handelsmerk^v
registered trademark
marque^f déposée
eingetragenes Warenzeichen^m

 copyright^v
copyright
copyright^m
Copyright^m

 recept^v
prescription
ordonnance^f
verschreibungspflichtig

 pauze^v/stilstand
pause/still
pause/arrêt^m sur l'image^f
Pause^f

 stop^m
stop
arrêt^m
Stop^m

 terugspoelen
rewind
rebobinage^m
Rücklauf^m

 spelen
play
lecture^f
Spiel^m

 snel voorwaarts
fast forward
avance^f rapide
Vorlauf^m

SYMBOLES
SYMBOLS

SYMBOLES
SYMBOLS

SYMBOLEN
SYMBOLS

SYMBOLES
SYMBOLS